



## D-ILA® PROJECTOR

MANUEL D'INSTRUCTIONS : PROJECTEUR D-ILA®

# DLA-G150CLU

## INSTRUCTIONS

ENGLISH

FRANÇAIS

### For Customer Use:

Enter below the Serial No. which is located on the side panel of the cabinet. Retain this information for future reference.

### Pour l'utilisateur:

Inscrivez ci-dessous le No de série situé sur le panneau latéral du coffret de l'appareil. Conservez cette information à titre d'information.

Model No.

No de modèle DLA-G150CLU

Serial No.

No de série \_\_\_\_\_

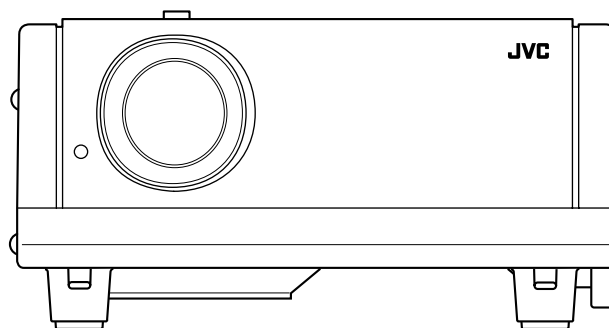
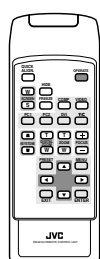

(Lenses are optional)



## INSTRUCTIONS

# **D-ILA® PROJECTOR**

# **DLA-G150CLU**

Thank you for purchasing this projector. Before using it, read and follow all instructions carefully to take full advantage of the projector's capabilities.

# SAFETY PRECAUTIONS

## IMPORTANT INFORMATION

### WARNING :

**TO PREVENT FIRE OR SHOCK HAZARDS, DO NOT EXPOSE THIS APPLIANCE TO RAIN OR MOISTURE.**

### CAUTION :

To reduce the risk of electric shock, do not remove cover.  
Refer servicing to qualified service personnel.

This projector is equipped with a 3-blade grounding-type plug to satisfy FCC rule. If you are unable to insert the plug into the outlet, contact your electrician.

## FCC INFORMATION (U.S.A. ONLY)

### CAUTION :

Changes or modification not approved by JVC could void the user's authority to operate the equipment.

### NOTE :

This equipment has been tested and found to comply with the limits for a Class B digital devices, pursuant to Part 15 of the FCC Rules. These limits are designed to provide reasonable protection against harmful interference in a residential installation. This equipment generates, uses, and can radiate radio frequency energy and, if not installed and used in accordance with the instructions, may cause harmful interference to radio communications. However, there is no guarantee that interference will not occur in a particular installation. If this equipment does cause harmful interference to radio or television reception, which can be determined by turning the equipment off and on, the user is encourage to try to correct the interference by one or more of the following measures:

- Reorient or relocate the receiving antenna.
- Increase the separation between the equipment and receiver.
- Connect the equipment into an outlet on a circuit different from that to which the receiver is connected.
- Consult the dealer or an experienced radio/TV technician for help.

## About burning-in of the D-ILA device

Do not allow the same still picture to be projected for a long time or an abnormally bright video picture to be projected. Do not project video images with high-intensity or high-contrast on a screen. The video image could be burned in to the D-ILA device.

Use special care when projecting video games or computer program images. There is no problem with ordinary video-cassette playback images.

## About the installation place

Do not install the projector in a place that cannot support its weight securely.

If the installation place is not sturdy enough, the projector could fall or overturn, possibly causing personal injury.

## IMPORTANT SAFEGUARDS

Electrical energy can perform many useful functions. This unit has been engineered and manufactured to assure your personal safety. But **IMPROPER USE CAN RESULT IN POTENTIAL ELECTRICAL SHOCK OR FIRE HAZARD**. In order not to defeat the safeguards incorporated into this product, observe the following basic rules for its installation, use and service. Please read these "Important Safeguards" carefully before use.

- All the safety and operating instructions should be read before the product is operated.
- The safety and operating instructions should be retained for future reference.
- All warnings on the product and in the operating instructions should be adhered to.
- All operating instructions should be followed.
- Place the projector near a wall outlet where the plug can be easily unplugged.
- Unplug this product from the wall outlet before cleaning. Do not use liquid cleaners or aerosol cleaners. Use a damp cloth for cleaning.
- Do not use attachments not recommended by the product manufacturer as they may be hazardous.
- Do not use this product near water. Do not use immediately after moving from a low temperature to high temperature, as this causes condensation, which may result in fire, electric shock, or other hazards.
- Do not place this product on an unstable cart, stand, or table. The product may fall, causing serious injury to a child or adult, and serious damage to the product. The product should be mounted according to the manufacturer's instructions, and should use a mount recommended by the manufacturer.
- When the product is used on a cart, care should be taken to avoid quick stops, excessive force, and uneven surfaces which may cause the product and cart to overturn, damaging equipment or causing possible injury to the operator.
- Slots and openings in the cabinet are provided for ventilation. These ensure reliable operation of the product and protect it from overheating. These openings must not be blocked or covered. (The openings should never be blocked by placing the product on bed, sofa, rug, or similar surface. It should not be placed in a built-in installation such as a bookcase or rack unless proper ventilation is provided and the manufacturer's instructions have been adhered to.)



For proper ventilation, separate the product from other equipment, which may prevent ventilation and keep / distance more than 23-5/8" (60 cm).

- This product should be operated only with the type of power source indicated on the label. If you are not sure of the type of power supply to your home, consult your product dealer or local power company.
  - This product is equipped with a three-wire plug. This plug will fit only into a grounded power outlet. If you are unable to insert the plug into the outlet, contact your electrician to install the proper outlet. Do not defeat the safety purpose of the grounded plug.
  - Power-supply cords should be routed so that they are not likely to be walked on or pinched by items placed upon or against them. Pay particular attention to cords at doors, plugs, receptacles, and the point where they exit from the product.
  - For added protection of this product during a lightning storm, or when it is left unattended and unused for long periods of time, unplug it from the wall outlet and disconnect the cable system. This will prevent damage to the product due to lightning and power line surges.
  - Do not overload wall outlets, extension cords, or convenience receptacles on other equipment as this can result in a risk of fire or electric shock.
  - Never push objects of any kind into this product through openings as they may touch dangerous voltage points or short out parts that could result in a fire or electric shock. Never spill liquid of any kind on the product.
  - Do not attempt to service this product yourself as opening or removing covers may expose you to dangerous voltages and other hazards. Refer all service to qualified service personnel.
  - Unplug this product from the wall outlet and refer service to qualified service personnel under the following conditions:
    - a) When the power supply cord or plug is damaged.
    - b) If liquid has been spilled, or objects have fallen on the product.
    - c) If the product has been exposed to rain or water.
    - d) If the product does not operate normally by following the operating instructions. Adjust only those controls that are covered by the Operation Manual, as an improper adjustment of controls may result in damage and will often require extensive work by a qualified technician to restore the product to normal operation.
    - e) If the product has been dropped or damaged in any way.
    - f) When the product exhibits a distinct change in performance – this indicates a need for service.
  - When replacement parts are required, be sure the service technician has used replacement parts specified by the manufacturer or with same characteristics as the original part. Unauthorized substitutions may result in fire, electric shock, or other hazards.
  - Upon completion of any service or repairs to this product, ask the service technician to perform safety checks to determine that the product is in proper operating condition.
  - The product should be placed more than one foot away from heat sources such as radiators, heat registers, stoves, and other products (including amplifiers) that produce heat.
  - When connecting other products such as VCR's, and personal computers, you should turn off the power of this product for protection against electric shock.
  - Do not place combustibles behind the cooling fan. For example, cloth, paper, matches, aerosol cans or gas lighters that present special hazards when over heated.
  - Do not look into the projection lens while the illumination lamp is turned on. Exposure of your eyes to the strong light can result in impaired eyesight.
  - Do not look into the inside of this unit through vents (ventilation holes), etc. Do not look at the illumination lamp directly by opening the cabinet while the illumination lamp is turned on. The illumination lamp also contains ultraviolet rays and the light is so powerful that your eyesight can be impaired.
  - Do not drop, hit, or damage the light-source lamp (lamp unit) in any way. It may cause the light-source lamp to break and lead to injuries. Do not use a damaged light-source lamp. If the light-source lamp is broken, ask your dealer to repair it. Fragments from a broken light-source lamp may cause injuries.
  - Xenon gas is enclosed with high pressure inside the light-source lamp (lamp unit) of this projector. If you drop or impart a shock to the lamp, or discard it as is, there is the possibility of explosion, leading to personal injury. Use special care when handling the lamp. For any unclear points, consult your product dealer.
  - Do not "ceiling-mount" the projector to a place which tends to vibrate; otherwise, the attaching fixture of the projector could be broken by the vibration, possibly causing it to fall or overturn, which could lead to personal injury.
  - Use only the accessory cord designed for this product to prevent shock.
- The power supply voltage rating of this product is AC 120 V, the power cord attached conforms to the following power supply voltage. Use only the power cord designated by our dealer to ensure Safety and EMC.
- When it is used by other power supply voltage, power cable must be changed.
- Ensure that the power cable used for the projector is the correct type for the AC outlet in your country.
- Consult your product dealer.

#### Power cord

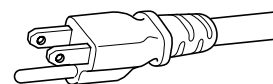

Power supply voltage: AC 120 V

**\* DO NOT allow any unqualified person to install the unit.**

Be sure to ask your dealer to install the unit (eg. attaching it to the ceiling) since special technical knowledge and skills are required for installation. If installation is performed by an unqualified person, it may cause personal injury or electrical shock.

# Contents

---

<b>SAFETY PRECAUTIONS .....</b>	<b>2</b>	Setting for Watching Image Software (Video Menu Mode Only) .....	48
<b>Contents .....</b>	<b>4</b>	Adjusting Picture Quality .....	49
<b>Accessories .....</b>	<b>5</b>	Adjusting Color temperature.....	50
<b>Controls and Features .....</b>	<b>6</b>	Adjusting the Video Screen/Menu Position .....	51
Front Side / Top Surface / Right Side .....	6	Changing the Image Gamma/Aspect Ratio (Video Menu Mode Only) .....	52
Left-hand Side / Rear Side.....	7	Changing the Image Size - Resize Function (PC Menu Mode Only).....	53
Bottom Surface .....	8	Changing the Clamp pulse position (PC Menu Mode Only).....	53
Control Panel on the Projector.....	9	Setting and Adjusting Other Functions (OPTIONS).....	54
Connector Panel .....	11	Getting Information.....	56
Remote Control Unit.....	12	<b>Replacing the Fuse .....</b>	<b>57</b>
Installing Batteries.....	14	<b>Replacing the Light-Source Lamp .....</b>	<b>58</b>
Precautions for using batteries.....	14	<b>Cleaning and Replacing the Filter Cover .....</b>	<b>63</b>
<b>Installing the Projector.....</b>	<b>15</b>	<b>Troubleshooting.....</b>	<b>64</b>
Precautions for Installation.....	15	<b>Warning Indication.....</b>	<b>66</b>
Adjusting the Inclination of the Projector.....	16	<b>Warning Messages .....</b>	<b>67</b>
Installing the Projector against the Screen.....	17	<b>Specifications.....</b>	<b>70</b>
Projection Distance and Screen Size.....	18	Outside dimensions.....	72
Setting the Amount of Lens Shifting.....	19	Pin assignment (Specifications for terminals) .....	73
Effective Range and Distance of the Remote Control Unit.....	20	<b>RS-232C external control .....</b>	<b>74</b>
Setting the Position Selecting Screw for Ceiling Mounting .....	21	<b>Appendix.....</b>	<b>76</b>
When installing (adjusting/setting) the unit.....	21		
<b>Connecting to Various Devices....</b>	<b>22</b>		
Signals that Can Be Input to the Projector .....	22		
Connecting to Video Devices .....	24		
Connecting to Hi-Vision Devices/DVD Players .....	25		
Connecting to Other Devices .....	26		
Connecting to Devices which Control the Projector.....	27		
Connecting to Computer Devices .....	28		
Connecting to DVI .....	29		
How to attach the ferrite core .....	29		
Connecting the Power Cord .....	30		
Removing the Lens Cap.....	30		
<b>Basic Operations .....</b>	<b>31</b>		
1. Turning on the Power.....	32		
2. Select the Input source to be Projected .....	33		
3. Adjust the Screen Size (Zooming) .....	34		
4. Adjust Focus .....	34		
5. Setting the Screen Aspect Ratio .....	34		
Turning off Image (HIDE).....	35		
Removing the Trapezoidal Distortion of the Image .....	35		
Quick Alignment Function (QUICK ALIGN.).....	36		
Displaying a Still Picture (FREEZE) .....	37		
Zooming a Part of the Image (DIGITAL ZOOM T/W) .....	37		
<b>Menu Operations .....</b>	<b>38</b>		
Basic Menu Operation.....	43		
Changing the Color System (Video Menu Mode Only) .....	45		
Changing the Language Display .....	46		
Changing the Screen aspect ratio/HDTV format (Video Menu Mode Only) .....	46		
Adjusting Tracking/Phase .....	47		

# Accessories

The following accessories are included with this projector. Check for them; if any item is missing, please contact your dealer.

- Remote control unit (RM-M160G)

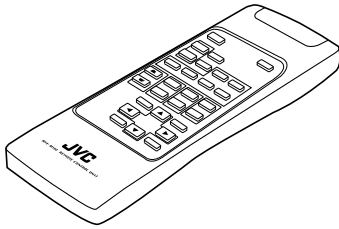

- Personal computer connection cable [approx. 6.56 ft (approx. 2 m)] (D-sub, 3-row 15 pin)

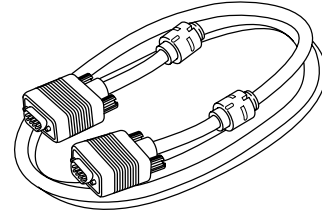

- AA/R6-size dry cell battery (x2) (for checking operation)

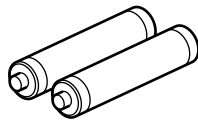

- Video cable [approx. 6.56 ft (approx. 2 m)]

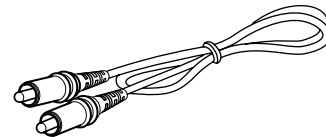

- Power cord [approx. 8.2 ft (approx. 2.5 m)]

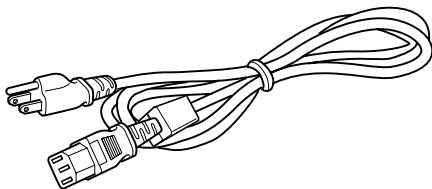

- Conversion adapter for Mac (for Macintosh)

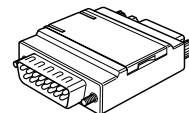

- Ferrite core (x2)

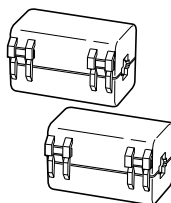

- BNC-RCA Conversion plug

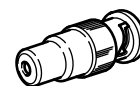

- Hex. wrench

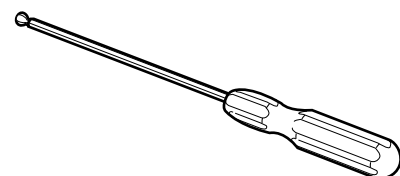

# Controls and Features

## Front Side / Top Surface / Right Side

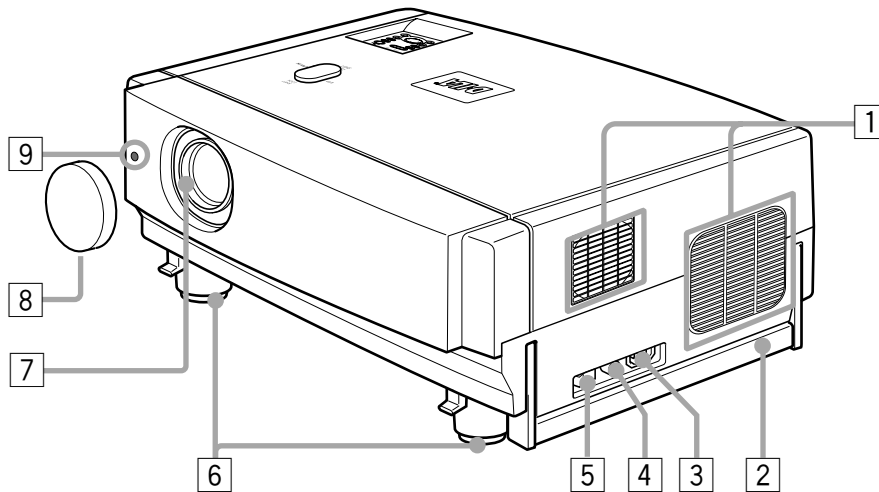

### 1 Exhaust vents

Vents for cooling fans through which warm air comes out.

#### CAUTION

- Do not block the exhaust vents, or heat will build up inside, possibly causing a fire. Also, do not touch the vents, or this could give you a low-temperature burn.

### 2 Carrying handle

Raise this handle when carrying the projector.

#### CAUTIONS

- When carrying the projector, do not transmit shocks to it. Also be careful to keep it balanced.
- Do not carry it while the light-source lamp is on or the cooling fan is operating. This could cause personal injury.

### 3 AC IN (power input) terminal

This is the power input terminal where the supplied power cord is connected. For details, refer to page 30.

### 4 Fuse holder

A fuse rated 12A/250V is installed. (Power source protection)  
To replace the fuse, refer to page 57.

#### CAUTION

- When replacing the fuse, use the same rating and type. Otherwise, a fire may occur and/or the projector may be damaged.

### 5 MAIN POWER switch

This is the main power switch. When it is turned on, the projector goes into stand-by state, and the STAND BY indicator on the control panel comes on. (Refer to page 32.)

**ON [ I ]:** The main power turns on.

**OFF [ O ]:** The main power turns off.

### 6 Adjustable feet (for adjusting the height and angle)

By extending the feet, the projector angle can be adjusted up to +7°.

For details, refer to “Adjusting the Inclination of the Projector” on page 16.

### 7 Lens

One of the optional lens units should be installed before using the projector.

A lens-hole blind cover (black one) is installed when the projector is shipped from the factory.

For details on the types of optional lenses available, refer to page 18.

#### CAUTION

- Please consult your authorized dealer or service center for information about attaching an optional lens.

### 8 Lens cap

This is the lens cap provided for the optional lens.

When you are not using the projector, attach the lens cap to protect the lens from dirt or being damaged. (Refer to page 30.)

### 9 Remote sensor

When operating with the remote control, aim it toward this sensor. (Refer to page 20.)



## Left-hand Side / Rear Side

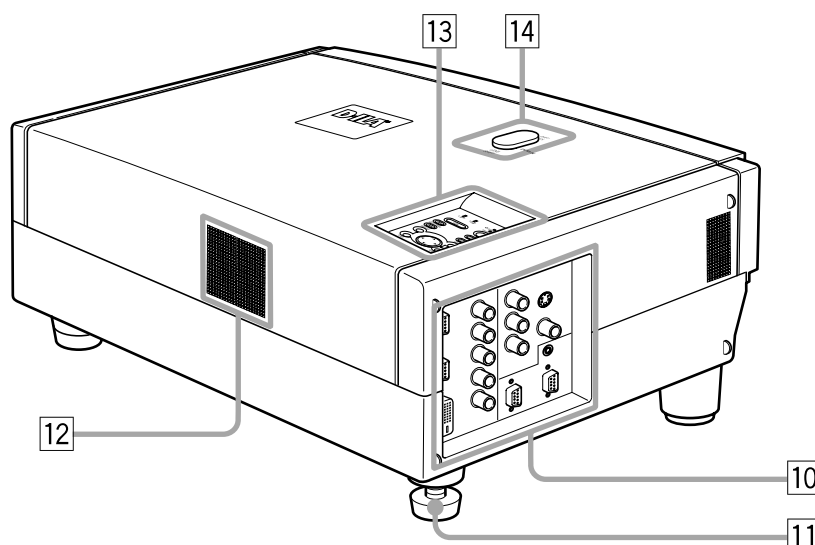

### 10 Connector panel

For details, refer to “Connector Panel” on page 11.

### 11 Rear adjustable foot (for leveling the projector)

It is set at the shortest position when shipped from the factory. Turn the foot to make the projector level.

Adjustment can be made in the range of  $+1.5^\circ$  and  $-1.5^\circ$  from the horizontal position. For details, refer to “Adjusting the Inclination of the Projector” on page 16.

### 12 Air inlet

This is the air inlet. Do not cover or obstruct this slot.

### 13 Control panel

For details, refer to “Control Panel on the Projector” on page 9.

### 14 Lens shift knob cap

When you have mounted a lens that uses the lens shift function, open this cap and rotate the lens shift knob to move the lens position. For more information, refer to “Setting the Amount of Lens Shifting” on page 19.

## Bottom Surface

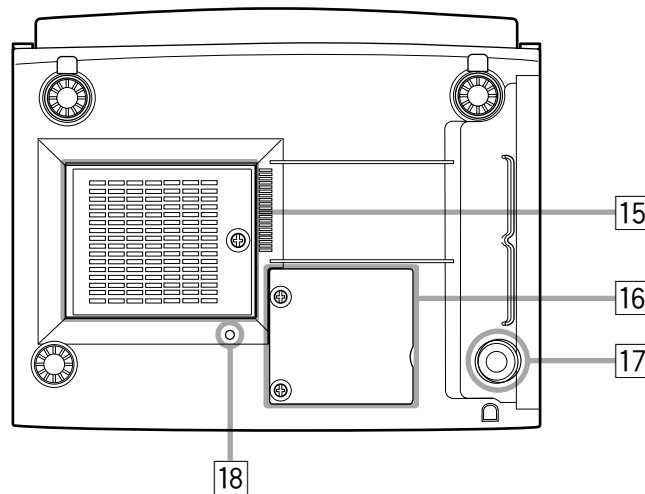

### 15 Air inlet (filter)

Air is taken in through the filter to cool the light-source lamp. If the filter is blocked or if something that obstructs the flow of air is placed around the projector, heat may build up inside and could cause a fire. For required space, refer to “Precautions for Installation” on page 15.

### CAUTIONS

- Be careful as paper, cloth or soft cushion could be drawn in if placed nearby. Do not block the filter, or heat may build up and could cause a fire.
- Clean the filter periodically. For details, refer to “Cleaning and Replacing the Filter Cover” on page 63. Deposition of dirt on the filter reduces the cooling effect, causing heat to build up inside, which could cause a fire or malfunction.

### 16 Opening for replacing the light-source lamp

For replacing the light-source lamp, refer to “Replacing the Light-Source Lamp” on page 58.

### 17 Fixing foot

### 18 Position selecting screw for ceiling mounting

When using the projector in an upside-down, ceiling-mounted position (inverted top-to-bottom and right-to-left), the “position selecting screw for ceiling mounting” must be turned to switch to ceiling mounting.

This will correct variance in color images (shading), which otherwise would occur in ceiling mounting.

For more information, refer to “Setting the Position Selecting Screw for Ceiling Mounting” on page 21.

### CAUTION

- To ceiling-mount and adjust the projector, special expertise and technique are necessary. Be sure to ask your dealer or specialist to perform this work.

## Control Panel on the Projector

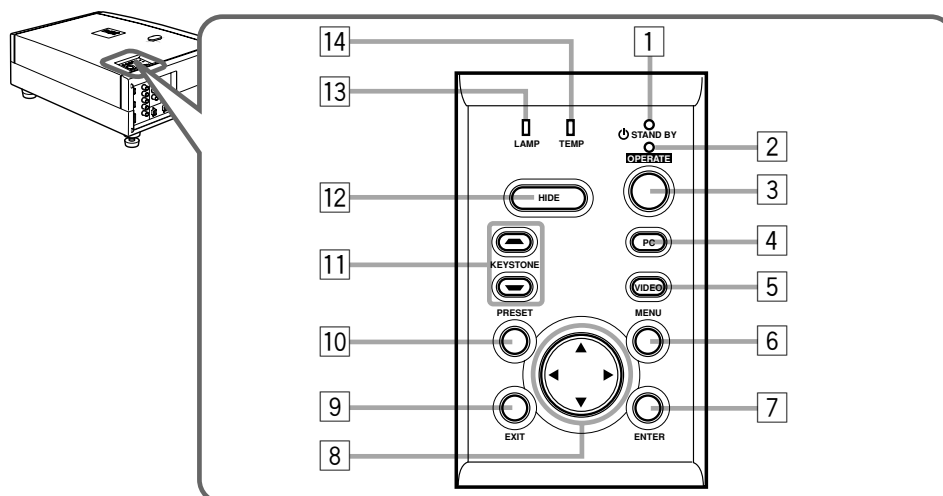

### 1 STAND BY Indicator

- ON** : When in stand-by mode.  
**Blinking** :When in cool-down mode.

#### Memo

#### About the cool-down mode:

This projector has a function to cool down the heated lamp for a fixed period of time (approx. 120 seconds) after projection is finished. This feature is referred to as the cool-down mode. The purpose of the cool-down mode is to prevent inner parts from being deformed or broken by heat from the heated lamp as well as to prolong the life of the lamp.

#### CAUTIONS

- Do not turn off the MAIN POWER switch while in the cool-down mode.
- Do not place the projector on its side or stand it upright while in the cool-down mode; this may block the vents.

### 2 OPERATE indicator

- ON** : When the projector is in operation (projecting).  
**OFF** : When the projector is not in operation (not projecting).

### 3 OPERATE button

When the projector is in the stand-by mode, press this button one second or more, and the projector is turned on, causing the OPERATE indicator to light. Press it one second or more again, and the projector goes into the cool-down mode, then stand-by mode. (Refer to page 32.)

*\* You cannot use the OPERATE button for about one minute after the lamp blinks. Press the button after a minute or longer has elapsed.*

#### Memo

**While in the cool-down mode (STAND BY indicator is blinking):** Even if you press the OPERATE button, the projector is not turned on. Wait until the projector enters stand-by mode (STAND BY indicator stays lit).

### 4 PC button

Use this button to select a device connected to the PC 1, PC 2 or DVI terminals. Each time you press the button, the selection alternates among PC 1, PC 2 and DVI.

*\* "PC1", "PC2" or "DVI" will be displayed on the top right of the projected image. (This function can be disabled by the menu.)*

### 5 VIDEO button

Use this button to select a device such as a video deck connected to the AV IN (Y/C, VIDEO or COMP) terminal of the projector. Each time you press the button, the selection alternates among Y/C, VIDEO and COMP.

*\* "Y/C", "VIDEO" or "COMP" will be displayed on the top right of the projected image. (This function can be disabled by the menu.)*

### 6 MENU button

Use this button to enter or exit the menu mode. The main menu appears or disappears at the screen. For details, refer to "Basic Menu Operation" on page 43.

### 7 ENTER button

This button will be used in the menu mode. Use to display the hierarchical menus. Also use when "ENTER" is displayed against the item on the menu screen or when the "All reset" selection is confirmed. For details, refer to "Basic Menu Operation" on page 43.

### 8 Cursor buttons ▲/▼/◀/▶

These buttons will be used in the menu mode to select an item, or to set or adjust the value. For details, refer to "Basic Menu Operation" on page 43.

**9 EXIT button**

This button will be used in the menu mode to return to the previous menu. When the main menu is displayed, this button will cause the menu to disappear. For details, refer to “Basic Menu Operation” on page 43.

**10 PRESET button**

This PRESET button only works as a reset button for the direct button adjustment of the KEYSTONE button of the control panel and the DIGITAL ZOOM button of the remote control. When adjusting the keystone or digital zoom (when the setting is displayed on the screen) the adjusted value is reset to that which was set when the projector was shipped from the factory. Of the menu items, this button only works for the keystone setting screen.

**11 KEYSTONE ▼/▲ buttons**

Use these buttons to correct a trapezoidal distortion of the projected image. (Refer to page 35.)

**12 HIDE button**

Use this button to turn off the image on the screen temporarily. Pressing it again restores the image to resume. (Refer to page 35.)

**13 LAMP indicator**

**ON :** After the light-source lamp has been used for more than approx. 900 hours. (NORMAL only)

**Blinking :** After the light-source lamp has been used for more than approx. 1000 hours (1900 hours in the LPC or LOC mode). Replace the light-source lamp. Refer to “Replacing the Light-Source Lamp” on page 58 or page 59.

**14 TEMP indicator**

**Blinking :** The temperature inside the projector has risen abnormally.

**Note**

- While the TEMP indicator is blinking (during abnormal temperature), the power is automatically cut off.

## Connector Panel

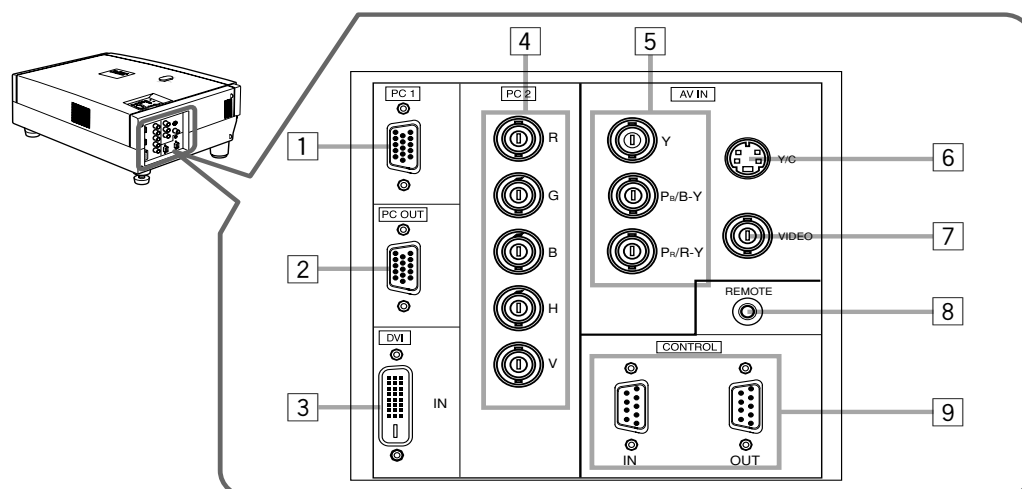

### 1 PC (computer) 1 input terminal (D-sub 3-row 15 pin)

This is an input terminal dedicated to computer signals (RGB video signals and sync signals). Connect the display output terminal of the computer to this terminal. When a Macintosh computer is to be connected, use the supplied conversion adapter for Mac.

#### Note

- When computer-related signals are input, the uppermost edge of the image may appear to bow if the sync signal input is composite sync (Cs) or G on sync signal. In this case, use separate sync signals for vertical sync (V) and horizontal sync (H).

### 2 PC (computer) OUT terminal (D-sub 3-row 15 pin)

This is the terminal for video output from the monitor of the computer connected to PC1 or PC2. The computer input signal projected on the screen is output. A display monitor can be used by connecting it to this terminal.

### 3 DVI terminal [DVI-D 24 pin]

This is the digital RGBHV input terminal.

- The Mac ADC is not supported.

### 4 PC (computer) 2 input terminals (BNC x 5)

These are multipurpose video input terminals that allow input of the following signals.

- Analog RGB signals, vertical sync (V) signals, and horizontal sync (H) signals / composite signals (Cs). (Devices which have analog RGB signal output terminals can be connected.)

*\* Input of external sync signals is automatically detected. Detection of H/V signals or Cs signals causes automatic switching to external sync. The priority order is H/V > Cs.*

#### Note

- When computer-related signals are input, the uppermost edge of the image may appear to bow if the sync signal input is composite sync (Cs) or G on sync signal. In this case, use separate sync signals for vertical sync (V) and horizontal sync (H).

### 5 Component terminal

Component signals (Y, B-Y, R-Y) or DTV-format (Y, P<sub>B</sub>, P<sub>R</sub>) signals. (Devices which have component output terminals can be connected.)

*\* For details about DTV-format signals (480i, 480p, 720p, 1080i) compatible with this unit, refer to page 22.*

### 6 Y/C (S-video) input terminal (Mini DIN 4 pin)

Connect this terminal to the S-video output terminal of a video deck, etc.

Attach the ferrite core (accessory) to the cable which is connected to the Y/C input terminal. (Refer to page 29.)

### 7 VIDEO (composite video) input terminal (BNC)

Connect this terminal to the composite video output terminal of a video deck, etc.

### 8 REMOTE terminal (stereo mini jack)

Connect an infrared remote control extension unit, etc. to this jack.

Attach the ferrite core (accessory) to the cable which is connected to the REMOTE terminal. (Refer to page 29.)

*\* For details, consult your dealer.*

### 9 RS-232C CONTROL terminal IN/OUT (D-sub 9 pin)

This is the RS-232C interface-specified terminal. The projector can be controlled by a computer connected externally.

*\* For details, refer to page 27 and 74.*

## Remote Control Unit

On the remote control, the same buttons as on the control panel of the projector are provided except for the following buttons. For the same buttons, operation is the same in principle.

**For remote control only:**

DIGITAL ZOOM T/W, QUICK ALIGN., FREEZE, ZOOM T/W, FOCUS +/-, SCREEN W/S, PC 1, PC 2, VIDEO, Y/C, DVI, COMP.

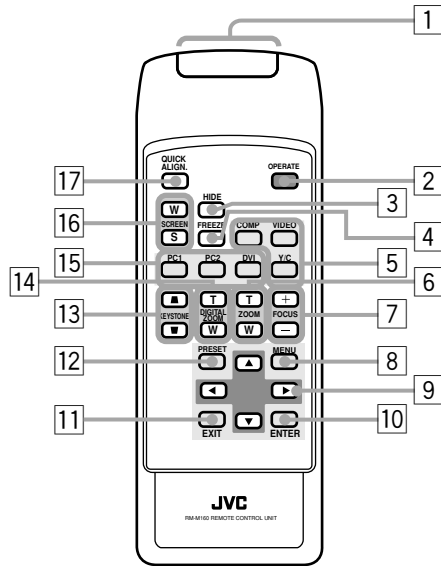

**1 Remote control's signal transmitter**

**2 OPERATE button**

When the projector is in the stand-by mode, press this button one second or more, and the projector is turned on, causing the OPERATE indicator to light. Press it one second or more again, and the projector goes into the cool-down mode, then stand-by mode. (Refer to page 32.)

*\* The OPERATE button will not work for approximately 1 minute from when the light-source lamp is turned on. Use the button after approximately 1 minute.*

**Memo**

**While in the cool-down mode (STAND BY indicator is blinking):**

Even if you press the OPERATE button, the projector is not turned on. Wait until the projector enters stand-by mode (STAND BY indicator stays lit).

**3 HIDE button**

Use this button to turn off the image on the screen temporarily. Pressing it again makes the image to resume. (Refer to page 35.)

**4 FREEZE button**

During projection of an image on the screen, press this button to obtain a still picture. To restore normal projection, press it again. (Refer to page 37.)

*\* Depending on the video signal source (UXGA, etc.), this button does not work.*

**5 VIDEO button**

Use this button to select a device such as a video deck connected to the AV IN terminal (VIDEO, Y/C or COMP input terminal) of the projector. Each time you press the button, the selection alternates among Y/C, VIDEO and DVI. (Refer to page 33.)

*\* "Y/C", "VIDEO" or "DVI" will be displayed on the top right of the projected image. (This function can be disabled by the menu.)*

**6 ZOOM T/W buttons**

Use these buttons to adjust the projected screen size. T (Tele): The projected screen size decreases. W (Wide): The projected screen size increases.

**7 FOCUS +/- buttons**

Use these buttons to adjust the focus of the projected video image.

+ : The focus point becomes more distant.  
- : The focus point becomes nearer.

**8 MENU button**

Use this button to enter or exit the menu mode. The main menu appears or disappears at the screen. For details, refer to "Basic Menu Operation" on page 43.

**9 Cursor buttons ▲/▼/◀/▶**

These buttons are used in the menu mode to select an item or to set or adjust the value. For details, refer to "Basic Menu Operation" on page 43.

**10 ENTER button**

This button is used in the menu mode. Use to display the hierarchical menus. Also use when "ENTER" is displayed against the item on the menu screen or when the "All reset" selection is confirmed. For details, refer to "Basic Menu Operation" on page 43.

**11 EXIT button**

This button is used in the menu mode to return to the previous menu. When the main menu is displayed, this button will cause the menu to disappear. For details, refer to "Basic Menu Operation" on page 43.

**12 PRESET button**

This PRESET button only works as a reset button for the direct button adjustment of the KEYSTONE button of the control panel and the DIGITAL ZOOM button of the remote control. When adjusting the keystone or digital zoom (when the setting is displayed on the screen) the adjusted value is reset to that which was set when the projector was shipped from the factory. Of the menu items, this button only works for the keystone setting screen.

**13 KEYSTONE ▲/▼ buttons**

Use these buttons to correct a trapezoidal distortion of the projected image. (Refer to page 35.)

**14 DIGITAL ZOOM T/W buttons**

A part of image can be magnified up to four times on the screen.

Each time the T or W button is pressed, the image is enlarged or the enlarged image is reduced by a certain degree. (Refer to page 37.)

*\* Images which are enlarged with the digital zoom become less clear.*

*\* Depending on the video signal source (UXGA, etc.), this button does not work.*

**15 PC buttons**

Use these buttons to select a device connected to the PC 1, PC 2 or DVI terminals. (Refer to page 33.)

*\* "PC 1", "PC 2" or "DVI" will be displayed on the top right of the projected image. (This function can be disabled using the menu.)*

**16 SCREEN W/S buttons**

Changes the projection screen size to [4:3] or [16:9].

**17 QUICK ALIGN. (Quick Alignment) button**

Use this button to automatically align "Horizontal and vertical position", "Tracking" and "Phase" for the projected image.

During the automatic alignment, "Quick Alignment" appears on the screen, and disappears after alignment is finished. (Refer to page 36.)

*\* The "Quick Alignment" function only works when the signal is input from the input terminal of PC 1, PC 2 or DVI. It does not work when the signal is input from the VIDEO IN terminal (VIDEO, Y/C and COMP. input terminal).*

**CAUTION**

- Automatic alignment with the quick alignment function should be carried out on a bright still-picture. This function may not work correctly on a dark picture or motion-picture. If adjustment with this function is not satisfactory, adjust "Horizontal and vertical position", "Tracking" and "Phase" in the menu mode.

## Installing Batteries

Install batteries in the remote control. If the remote control has started to work erratically, replace the batteries.

### 1 Open the back cover.

Open the back cover in the direction of the arrow.

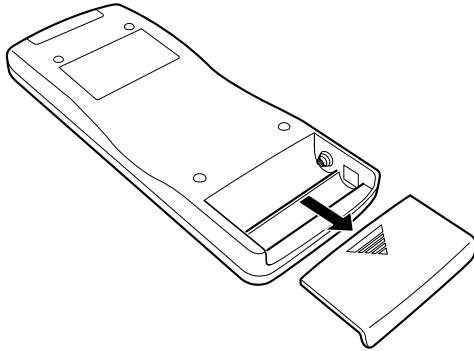

### 2 Install the batteries.

Place the two supplied batteries (AA/R6-size) in the remote control as illustrated below.

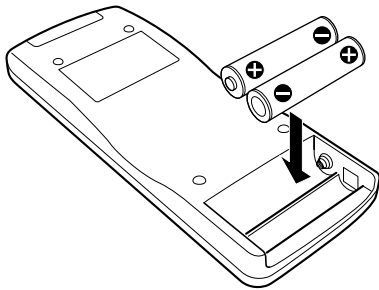

### 3 Close the back cover.

First fit the claws on the back cover in the case, then close the back cover in the direction of the arrow.

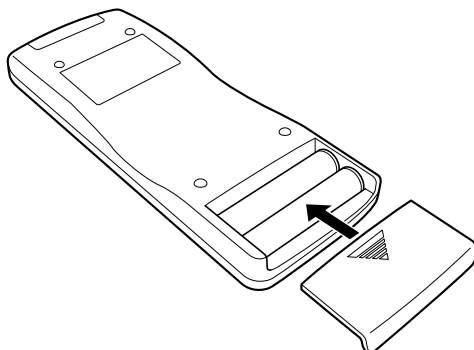

---

### Precautions for using batteries

---

If batteries are used incorrectly, they may crack or leak liquid. This could cause a fire, burn, malfunction, or staining or damaging of the surroundings.

#### Beware of the following:

- Do not mix new and old batteries.
- Do not mix different types of batteries as they differ in characteristics.
- Place batteries so they match the polarities indicated: (+) to (+) and (-) to (-).
- Be sure to put the minus (-) end in first to avoid short-circuiting.
- Use only designated batteries.
- Remove the batteries if the remote is not to be used for a prolonged period.
- When the batteries are exhausted, replace them immediately. Otherwise, liquid could leak, or malfunction could occur due to leaking liquid. If the leaked liquid contacts the skin, wipe it off with a cloth, otherwise the skin could become rough.
- Do not put batteries into a fire or try to recharge them.
- Batteries run for six months to one year in normal use. However, the batteries supplied are for confirming operation and may not run that long. When the remote control starts failing to work properly, replace the batteries with new ones.



# Installing the Projector

## Precautions for Installation

### CAUTIONS

1. Before installation, do not connect the projector's power cord.

2. Do not install the projector in the following places:

- Where there is water, humidity or dust.
- Where the projector may be subjected to oil, smoke or cigarette smoke.
- On a soft surface such as a carpet or cushion.
- Where the projector may be subjected to direct sunlight.
- Where temperature is high or humidity is low.

Allowable operation temperature range: 41°F to 95°F (+5°C to +35°C)

Allowable relative humidity range: 20% to 80% (no condensation)

Allowable storage temperature range: 14°F to 140°F (-10°C to +60°C)

■ When installing the projector, observe the following:

- Do not use the projector placed on its side.  
Avoid using the projector placed on its side. This could cause a malfunction.
- Use the projector within the specified angle.  
Do not use the projector inclined  $\pm 30^\circ$  horizontally (left/right). This could cause color variation or shorten the lamp life.
- Do not block the exhaust vents.

Do not use a cover which encloses the projector air-tight or blocks the exhaust vents. Allow sufficient space around the projector. When the projector is enclosed in a space of the following dimensions, use an air conditioner so the temperature inside becomes equal to the outside temperature.

### Allowable minimum space required

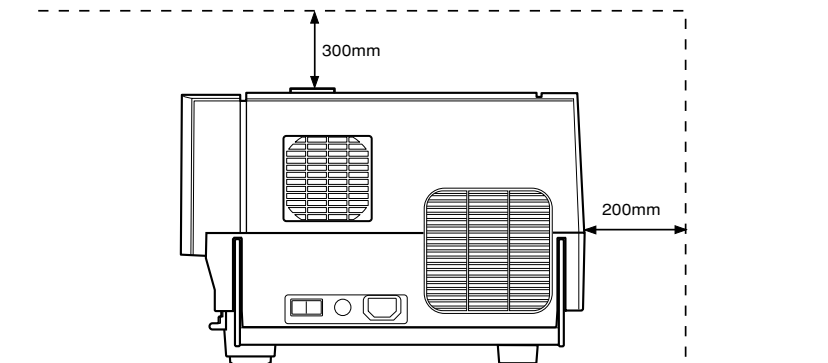
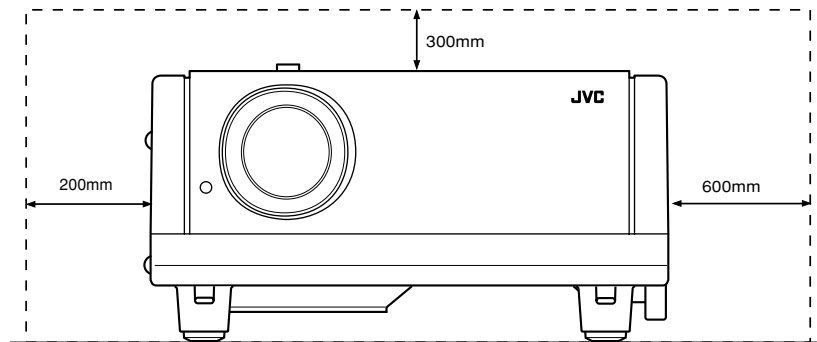

## Adjusting the Inclination of the Projector

The vertical angle and the leveling of the projector can be adjusted with the adjustable feet at the bottom of the projector.

### ■ Adjusting the vertical angle of the projector

While pushing the levers on both sides upward, raise the projector. The adjustable feet automatically extend. To retract the feet, push the levers and lower the projector slowly; the projector is fixed at the position where you release the levers.

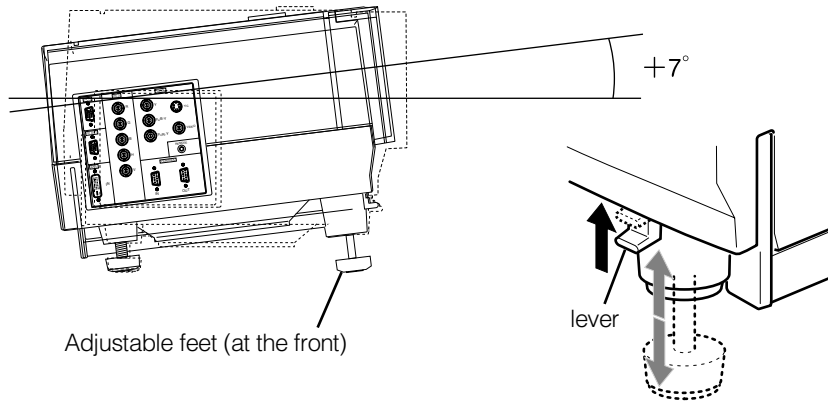

### ■ Leveling the projector

Lift the projector, rotate the rear adjustable foot, and adjust the horizontal angle until the projector is level.

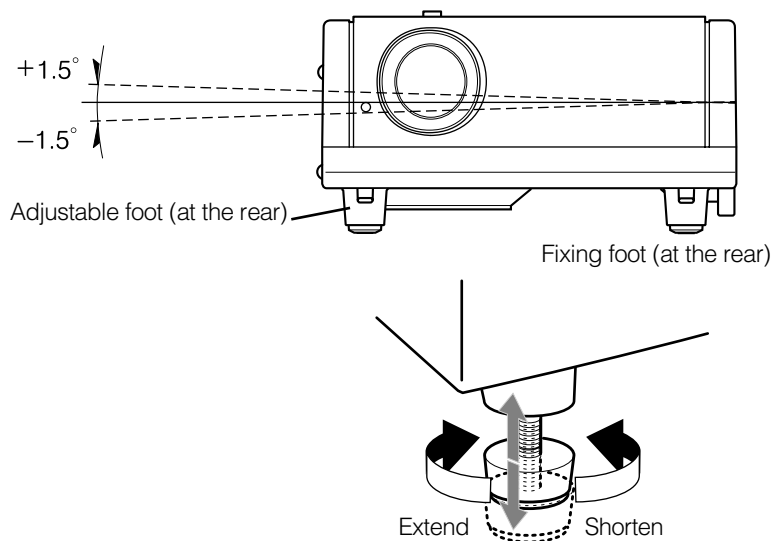

## Installing the Projector against the Screen

The projector should be placed so that the center line of the lens is at a right angle to the screen as shown in the following figures.

### ■ Side view

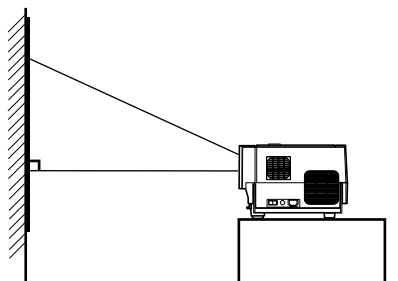

### ■ Top view

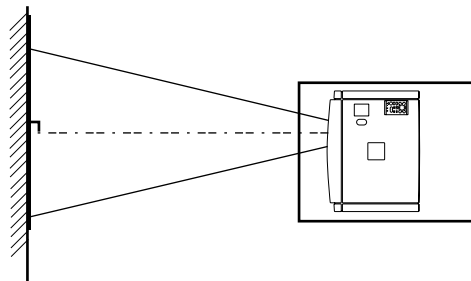

### ■ Trapezoidal-distortion correctable maximum angle

The projector has a function to correct the trapezoidal distortion of the projected image on the screen. To correct this distortion, use the KEYSTONE buttons on the projector. (Refer to "Removing the Trapezoidal Distortion of the Image" on page 35.) Also, correction is possible by using the "Keystone" menu. (Refer to "Setting and Adjusting Other Functions (OPTIONS)" on page 54.)

#### Correctable angle:

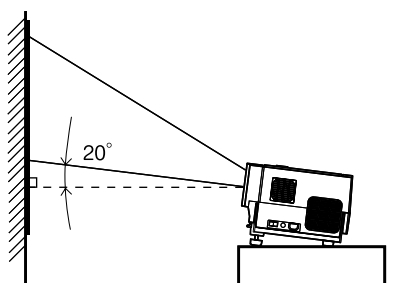

Up to approx. 20° upward from the horizontal line

#### Correctable angle:

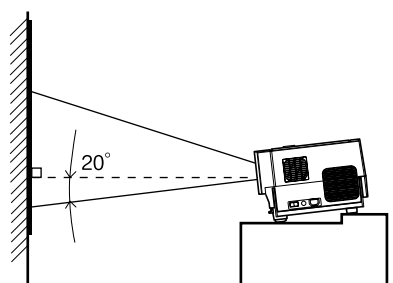

Up to approx. 20° downward from the horizontal line

## Projection Distance and Screen Size

- The range of projection distances that can be focused depends on the lens unit (optional) to be used. When the aspect ratio of the screen is 4:3, the range is as follows and you need to install the projector within this range.

Lens type	Approximate projection distance
GL-M2910G	0.77 m to 4.03 m
GL-M2915SG	1.76 m to 4.50 m
GL-M2920ZG	2.77 m to 19.71 m
GL-M2930SZG	4.74 m to 29.87 m

\*: The value for projection distance is a guide (reference) one. The projected image size may vary depending on the manufacturing tolerance of the projection lens.

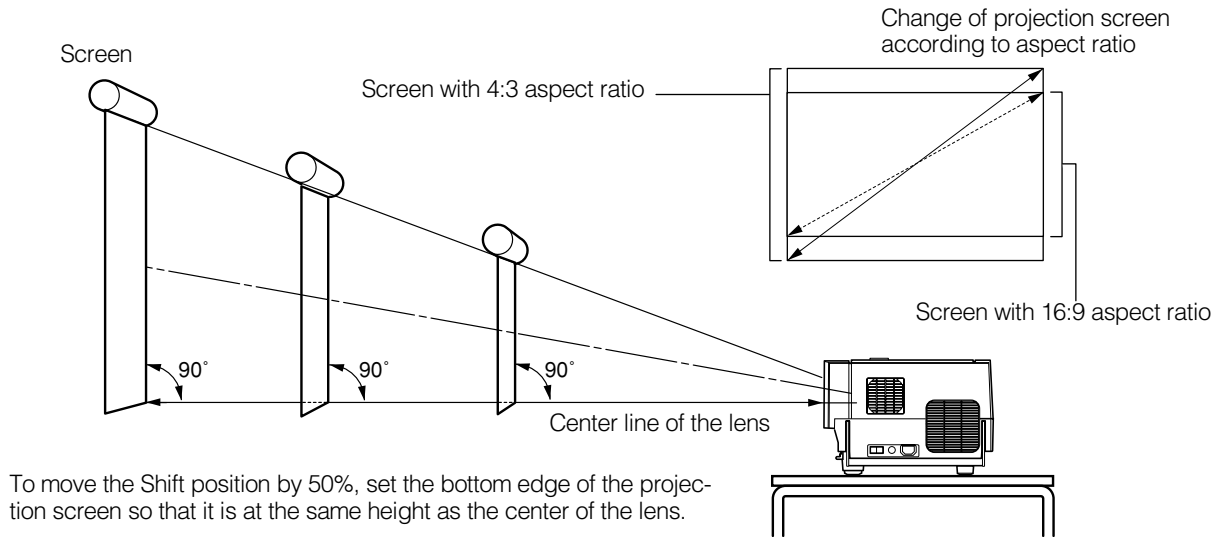

### Notes

- For detailed relationship between projection distances and projection screen sizes, refer to Appendix A. The relationships for both 4:3 and 16:9 ratios are listed there.
- When installing a screen, use a 4:3 aspect-ratio picture.
- (A 16 : 9 aspect-ratio picture is projected based on the width of the range in which a 4:3 aspect-ratio picture is projected.)
- The diagonal length of a 16:9 aspect-ratio screen is about 91.8% that of a 4:3 aspect-ratio screen. This value is only a guide (reference).
- If sunlight or lamp light strikes the projection screen directly, the picture tends to become pale and dim. Use a curtain or other means to shield the light.
- Set the projector horizontally on a surface that is within the range of adjustable angles (up/down adjustment angle: +7° ; horizontal adjustment angle: ±1.5°).
- If the keystone is adjusted, the projected screen becomes smaller.
- When hanging from the ceiling, use a dedicated hanging fixture (not supplied).

### Optional Lenses

This projector does not include a lens. You can select one of the optional lenses to adjust the projection distance. Please ask your authorized dealer or service center to install the lens.

Lens model	Function
GL-M2910G	Powered focus for rear projection, short focal length (subject ratio 1:1), 0% influence.
GL-M2915SG	Powered focus, short focal length (subject ratio 1.5:1), powered image adjustment (2% zoom), includes manual vertical shift function, 30%-55% influence
GL-M2920ZG	Powered zoom/powered focus lens (subject ratio 2:1-3:1), 50% influence.
GL-M2930SZG	Powered zoom/powered focus long focal length lens (subject ratio 2.9:1-5.5:1), includes manual vertical shift function, 30%-55% influence.

## Setting the Amount of Lens Shifting

When the lens unit (optional) with the lens shifting function is used, the projected screen can be shifted up and down in position.

### Notes

- The amount of shifting is within the range of approx. 30% to 55%.
- After finishing the lens shift setting, tighten the SHIFT LOCK fixing bolt firmly so that the lens will not move.

**1 Turn the cap on the top of the projector to open it.**

**2 Loosen the SHIFT LOCK fixing bolt.**

Use the hex. wrench supplied.

**3 Rotate the LENS SHIFT knob to adjust the position (shift amount) of the projected screen.**

Rotate it to the right: The lens shifts upward.

Rotate it to the left: The lens shifts downward.

**4 Tighten the SHIFT LOCK fixing bolt firmly.**

Use the hex. wrench supplied.

**5 Turn the cap to close it.**

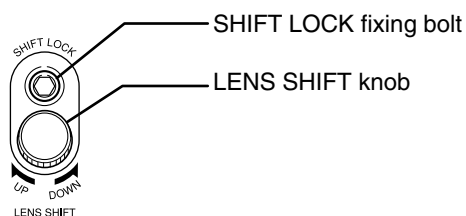

### ■ Projected screen position image by amount of shift

- \* The projected screen position can only shift in an up-and-down direction.  
The illustration shows the screen shifted sidewise for the purpose of explanation.

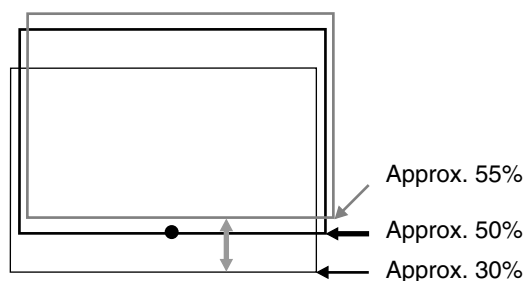

## Effective Range and Distance of the Remote Control Unit

The remote control unit can be used as either a wireless remote control unit or a wired one.

### ■ Using as a wireless remote control unit

Aim the remote control unit toward the remote sensor on the front or the rear of the projector.

The operable distance of the remote control unit is about 10 m for direct reception. The remote control unit can be used by having it reflected on the screen. In this case, the total distance of "A+B" should be about 10 m or less. The operable angles of the remote control unit are 15° right and left, and 15° up and down.

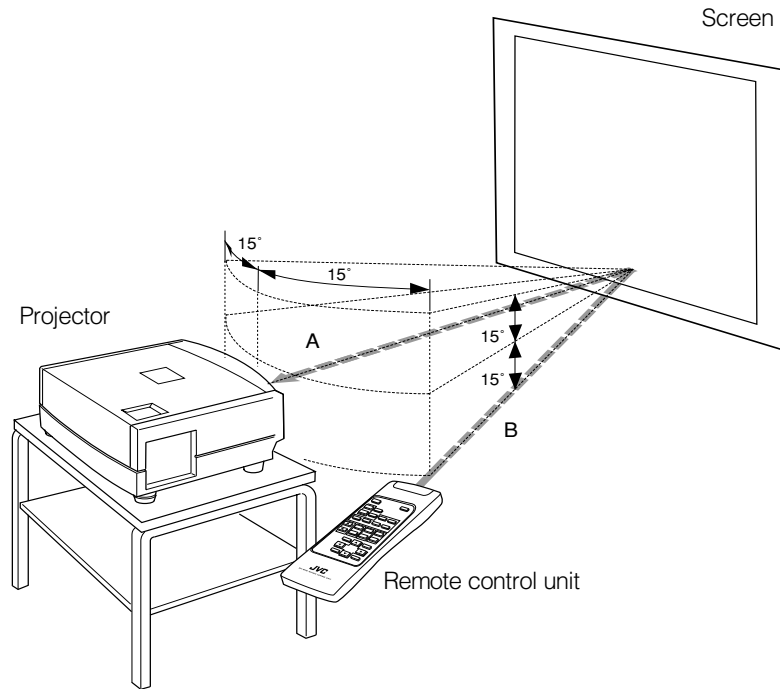

## Setting the Position Selecting Screw for Ceiling Mounting

When using the projector in an upside-down, ceiling-mounted position (inverted top-to-bottom and right-to-left), the “position selecting screw for ceiling mounting” must be turned to switch to ceiling mounting.

This will correct variance in color images (shading), which otherwise would occur in ceiling mounting.

To revert to normal desktop setting, turn the “position selecting screw for ceiling mounting” back to the initial position (factory-shipped).

### When using the projector in an upside-down, ceiling-mounted position:

Turn the “position selecting screw for ceiling mounting” fully counterclockwise (until it is turning idly).

### To again use the projector in a normal desktop setting:

Turn the “position selecting screw for ceiling mounting” fully clockwise (until it firmly tightens).

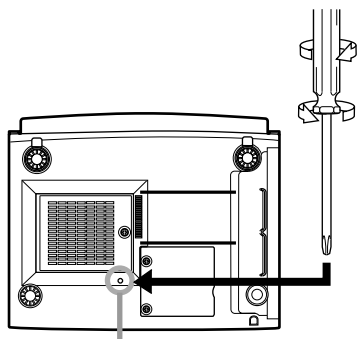

Position selecting screw for ceiling mounting

### For normal desktop mounting:

Turn the screw clockwise.

### For upside-down, ceiling-mounting:

Turn the screw counterclockwise.

### CAUTIONS

- To ceiling-mount and adjust the projector, special expertise and technique are necessary. Be sure to ask your dealer or a specialist to perform this work.
- To turn the “position selecting screw for ceiling mounting”, use a Phillips screwdriver with a 30-mm or longer shank. The screw is located in the hole shown in the illustration.

### Note

- When using the projector in a ceiling-mounted position, you should reverse the projected image by changing the settings of Right Left rev. and Top Bottom inv. menus. For details, refer to page 54. You can also change these settings without receiving a video signal. In this case, refer to “Menu Transition Diagram in No signal Menu Mode” on page 38.

## When installing (adjusting/setting) the unit

- When using “Top Bottom inv.” on the “Options” menu, reset the unit by following the procedure below.
- This reset procedure must be performed before operating the unit.
  1. Change the “Top Bottom inv.” Setting on the “Options” menu.
  2. Press the OPERATE button to enter the unit into the stand-by mode.
  3. Press the OPERATE button again to turn on the unit.
- Adjust the focus after projecting a picture for 30 minutes or longer.

# Connecting to Various Devices

Before connection, be sure to turn off the projector and connected devices.  
Read the manual which comes with each device thoroughly.

## Signals that Can Be Input to the Projector

The following signals can be input to the projector:

### ■ Video signals

#### (1) Response to color systems

Color systems Input terminal	NTSC	NTSC4.43	PAL	SECAM
VIDEO	○	○	○	○
Y/C	○	○*1	○	-----
Y, P <sub>B</sub> /B-Y, P <sub>R</sub> /R-Y	○*2	○*2	○*2	○*2
G, B, R, H/Cs, V	○*2	○*2	○*2	○*2

\*1: Responds if Y/C output is available.

\*2: Signifies that component signals ("Y, P<sub>B</sub>, P<sub>R</sub>" / "Y, B-Y, R-Y" / "G, B, R, H/Cs, V") conform to the signal timing (synchronization and video period) of each color system. The color systems are used for convenience only.

#### (2) Response to double density (\*3), high-vision signals

Input terminal	NTSC*4	NTSC*5	High-vision signal
Y, P <sub>B</sub> /B-Y, P <sub>R</sub> /R-Y	○	○	○
G, B, R, H/Cs, V	○	○	○

\*3: Signals whose density of scanning lines/field is twice as high.

\*4: Responds to signals whose horizontal scanning frequency is 31.5 kHz. NTSC can be made twice as dense by a line doubler (separately available: recommended article). Also, possible to respond to fully-specified, decoded wide-clear-vision signal and decoded 525P progressive signal.

\*5: Responds to signals whose horizontal scanning frequency is 33.5 kHz. PAL can be made twice as dense by a line doubler (separately available: recommended article).

#### (3) Response to DTV-format signals

DTV-format signals (480i, 480p, 720p, 1080i) can be input to the Y, P<sub>B</sub>/B-Y, P<sub>R</sub>/R-Y, G, B, R, H/Cs, V input terminal.

### ■ Computer signals

Signals with the following scanning frequencies can be input to the PC 1 or PC 2 (G, B, R, H/Cs, V) and DVI terminals.

Horizontal scanning frequency	15kHz - 105kHz
Vertical scanning frequency	50Hz - 100Hz

Be sure that the computer to be used suffices the following conditions:

- The computer has the video signal output port.

Be sure that the computer has the video signal output port by reading the instruction book of the computer.

The video signal output port is generally called as "RGB port", "monitor port", or "video port". If the computer-monitor hybrid type or note type is used, it may need to prepare for an external output port. Also, there will be the type to which an external output port cannot be installed.

- DVI input

During DVI input, depending on the computer settings, there may be no signal input or an error may occur (blue screen).

If this happens, turn off the power to both the projector and the computer, and then turn the projector back on before turning the computer on again. Then correctly set the computer's graphic board.

- The resolution and the scanning frequencies are within the range specified in the table on page 23.

Be sure that the resolution and the scanning frequencies of the video signal are within the range. A video signal out of range cannot be used. (Even signals out of the range could be projected. However, it may not sharp enough. On the other hand, even some of the signals within the range may require adjustment depending on the video board used.)

When a signal other than listed in the table on page 23 is input, the image could be partially erased or an unneeded fold-over image could appear.

Even signals in the frequency range that can be input may not be displayed normally depending on the type of the signal.

Composite sync (Cs) and G on Sync signals cannot be handled depending on the devices connected.



## ■ Allowable input signals

Signal			Horizontal resolution Hor [Pixels]	Vertical resolution Ver [Lines]	Horizontal frequency H [kHz]	Vertical frequency V [Hz]
PC system	PC98	VESA350	640	350	37.86	84.13
		PC98	640	400	24.83	56.42
	DOS/V	VGA 60Hz*	640	480	31.47	59.94
		VGA 72Hz*	640	480	37.86	72.81
	DVI*	VGA 75Hz*	640	480	37.50	75.00
		VGA 85Hz*	640	480	43.27	85.01
		SVGA 56Hz*	800	600	35.16	56.25
		SVGA 60Hz*	800	600	37.88	60.32
		SVGA 72Hz*	800	600	48.08	72.19
		SVGA 75Hz*	800	600	46.88	75.00
		SVGA 85Hz*	800	600	53.67	85.06
		XGA 43Hz*	1024	768/2	35.52	43.48
		XGA 60Hz*	1024	768	48.36	60.00
		XGA 70Hz*	1024	768	56.48	70.07
		XGA 75Hz*	1024	768	60.02	75.03
		XGA 85Hz*	1024	768	68.68	85.00
		SXGA 43Hz*	1280	1024/2	46.43	43.44
		SXGA 60Hz*	1280	1024	63.98	60.02
	SXGA 75Hz*	1280	1024	79.98	75.03	
	SXGA 85Hz*	1280	1024	91.15	85.02	
	UXGA 60Hz	1600	1200	75.00	60.00	
Mac	MAC13	640	480	35.00	66.67	
	MAC16	832	624	49.73	74.55	
	MAC19	1024	768	60.24	74.93	
	MAC21	1152	870	68.68	75.06	
Video system	Video	HDTV (1035i) 60Hz			33.75	60.00
		HDTV (1035i) 59Hz			33.72	59.94
		480p	720	483	31.47	59.94
		720p 60Hz	1280	720	45.00	60.00
		720p 59Hz	1280	720	44.96	59.94
		1080i 60Hz	1920	1080/2	33.75	60.00
		1080i 59Hz	1920	1080/2	33.72	59.94
		1080 24sF	1920	1080	27.00	24.00
		NTSC			15.734	60
		PAL			15.625	50
		SECAM			15.625	50

\* A signal that can be input by DVI (V-sync 85Hz is not supported.)

### Notes

- The resolution for the input signals is listed in the above table.
- Even signals in the frequency range that can be input may not be displayed normally depending on the type of the signal.
- When a signal other than listed above is input, the image could be partially erased or an unneeded fold-over image could appear.
- Some signals other than listed above can be displayed. But they may require adjustment.
- Even some of the signals listed above may require adjustment depending on the video board used.
- Composite sync (Cs) and G on Sync signals cannot be handled depending on the devices connected.
- The VGA signal of the PC system could be displayed in 480p mode of the VIDEO system. (In this case, the projector enters video menu mode when the MENU button is pressed.)

## Connecting to Video Devices

Before connection, be sure to turn off both the projector and video device.

- Read thoroughly the manual that comes with each video device.
- Use the supplied video cable. An S-video cable (Y/C) terminal is not supplied.

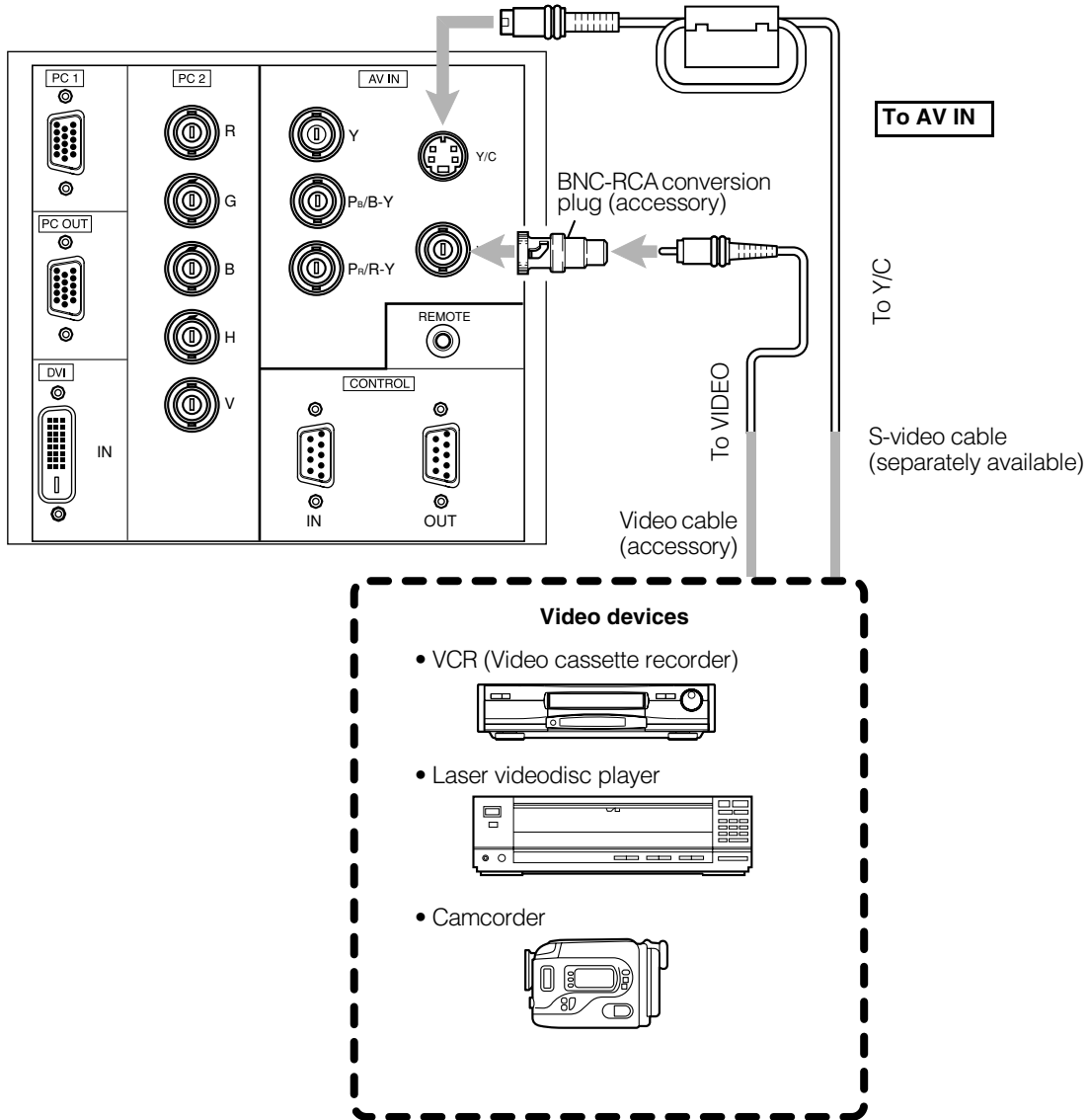

### Notes

- Connect a composite image signal output device or Y/C (S-video) image output device.
- When connecting the S-video cable, refer to "How to attach the ferrite core" on page 29.

### Memo

- When connecting a video device, use a TBC along with it, or one which has a built-in TBC.
- Use of an extension cable to connect a video device and the projector could cause video degradation.
- When a signal with much jitter is reproduced on a VCR, or special-effect playback is performed, the upper part of the image or the image itself may be erased or distorted.

## Connecting to Hi-Vision Devices/DVD Players

Before connecting, be sure to turn off both the projector and Hi-Vision devices/DVD players.

- Thoroughly read the manual that comes with each Hi-Vision device or DVD player.
- Use separately available BNC cables to connect Hi-Vision devices and DVD players.

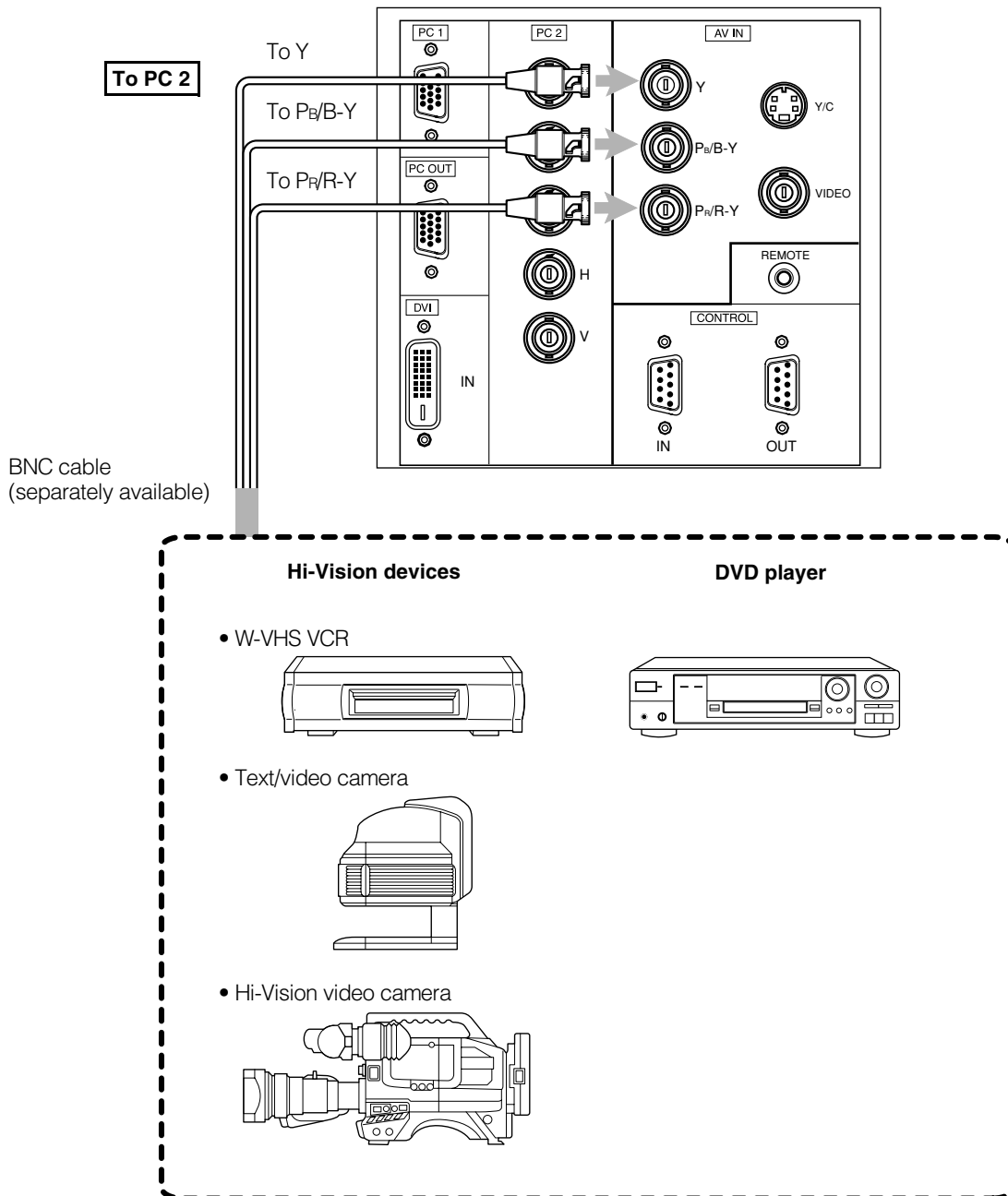

### Note

- Connect a component signal output device or DTV-format signal output device.

### Memo

- Other devices with component signal output terminals (DVD player (NTSC), etc.) can be connected. (\*DVD: Digital Video Disc)
- DTV-format signals (480i, 480p, 720p, 1080i) can be input. For DTV-format signals which can be handled, refer to "Video signals" on page 22.

## Connecting to Other Devices

Before connection, be sure to turn off both the projector and other devices to be connected.

- Read thoroughly the manual that comes with the device to be connected.
- Use the supplied video cable or the cable supplied with the game device.

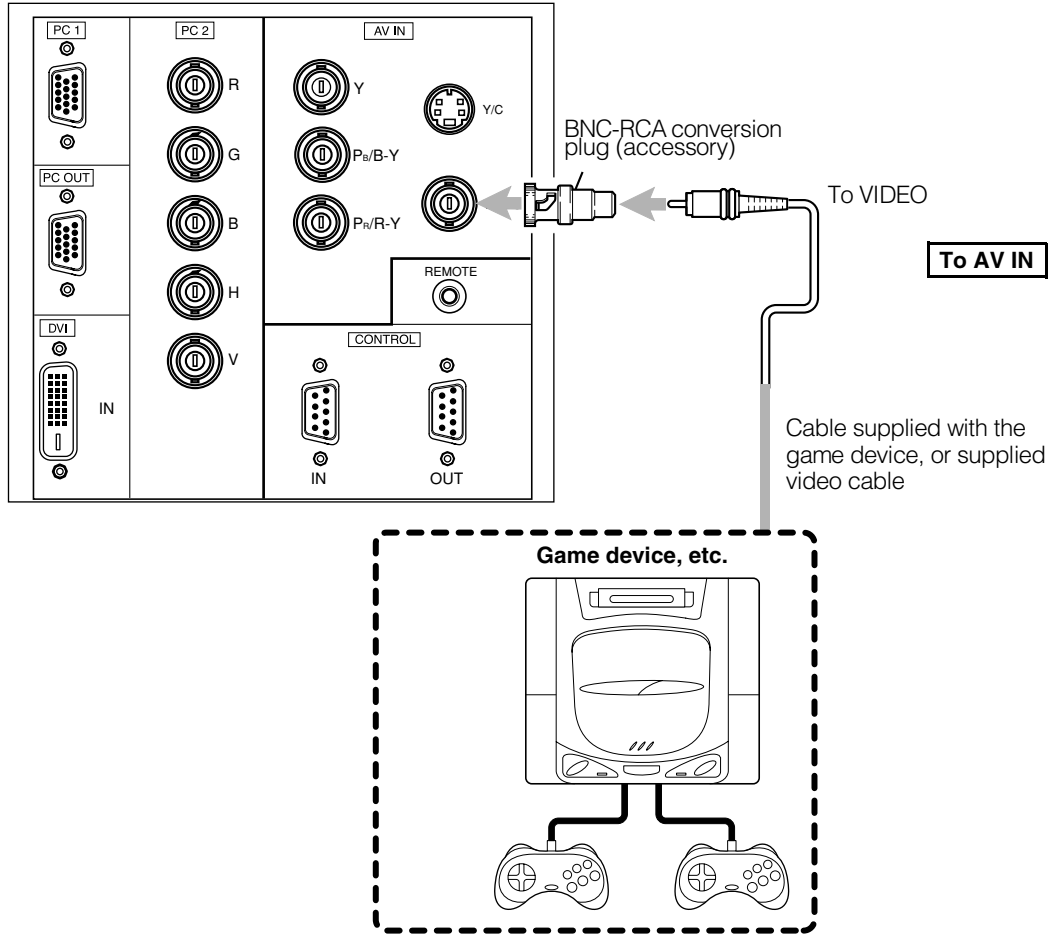

## Connecting to Devices which Control the Projector

Before connection, be sure to turn off both the projector and devices to be connected.

- Read thoroughly the manual that comes with each device to be connected.
- By connecting a computer to the RS-232C terminal, you can control the projector. Also, you can make an infrared remote sensor extension unit and connect it to the REMOTE terminal of the projector.

\* Obtain connection cables as required. Use a reverse connection cable.

\* For details, refer to "RS-232C external control" on page 74.

\* For further details, consult your dealer or an authorized service center.

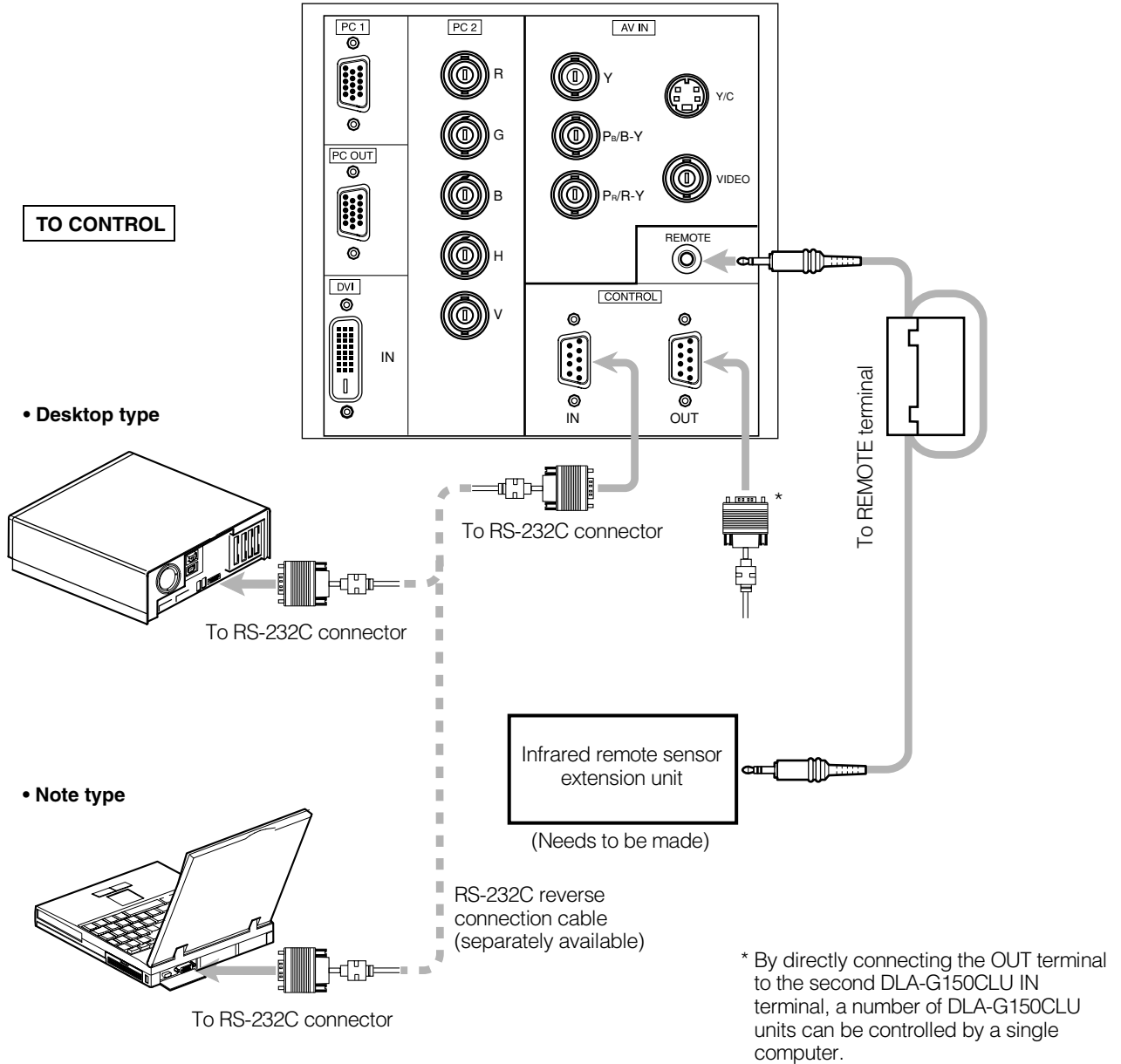

### Note

- When connecting the cable to the REMOTE terminal, refer to "How to attach the ferrite core" on page 29.

## Connecting to Computer Devices

Before connection, be sure to turn off both the projector and computer devices.

- Read thoroughly the manual that comes with each device.

### ■ Connection to an IBM PC or IBM-compatible computer

- Use the supplied personal computer connection cable. Also, prepare cables required for connecting the devices connected.

#### • Desktop type

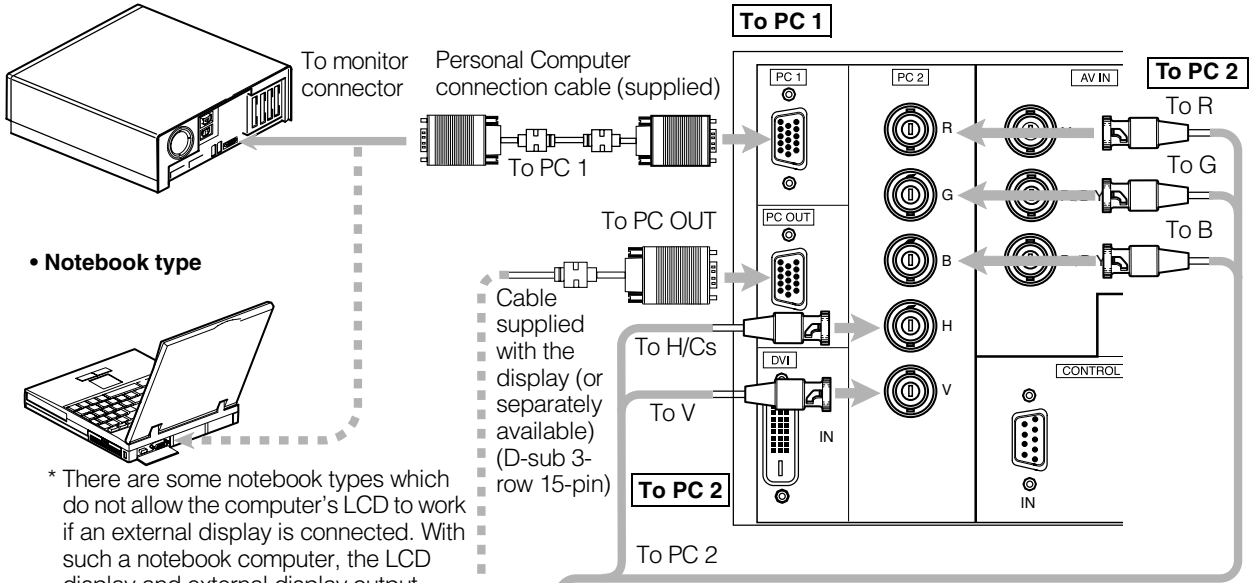

#### • Notebook type

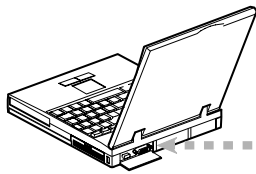

\* There are some notebook types which do not allow the computer's LCD to work if an external display is connected. With such a notebook computer, the LCD display and external display output need to be switched.

#### • Desktop type

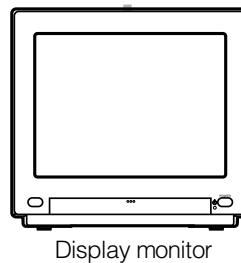
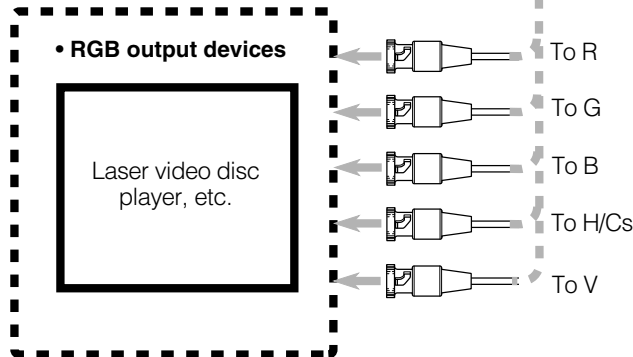
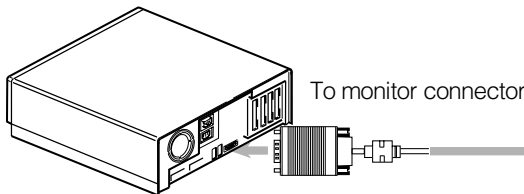

\* When a display monitor is connected to the PC OUT terminal, you can view the video from the computer on the monitor.

## Connecting to DVI

Before connection, be sure to turn off both the projector and computer devices.

- Read thoroughly the manual that comes with each device.

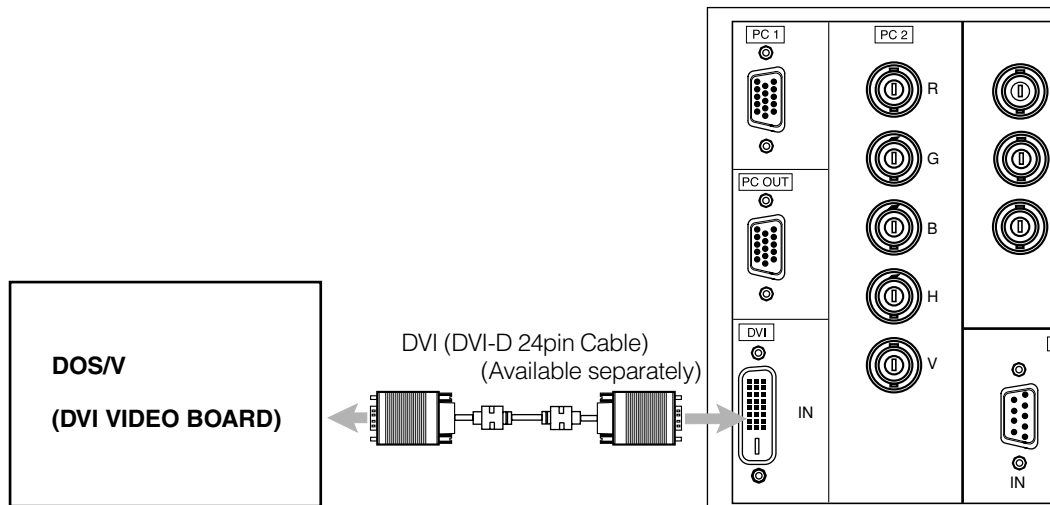

### Note

- Other connections are the same as in the connection example for IBM PC or IBM compatible PCs.

## How to attach the ferrite core

Attach the ferrite core when using the S-video cable or infrared remote sensor extension unit which are sold separately. However, use a cable that can be wound once.

- 1 Release the stopper at each end and open the ferrite core.**



- 2 Wind the cord around the ferrite core.**

Attach the ferrite core about 3 cm from the end of the cord.

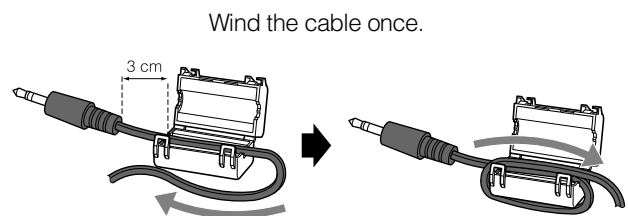

- 3 Close the ferrite core with the cord inside until you hear it click shut.**

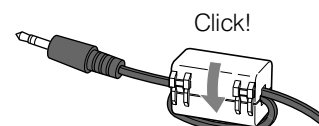

### Note

- When connecting, connect the terminal which is at the ferrite core end of the cord to the projector.

## Connecting the Power Cord

After all devices have been finished being connected, connect the supplied power cord. At this time, **do not yet turn on the MAIN POWER switch.**

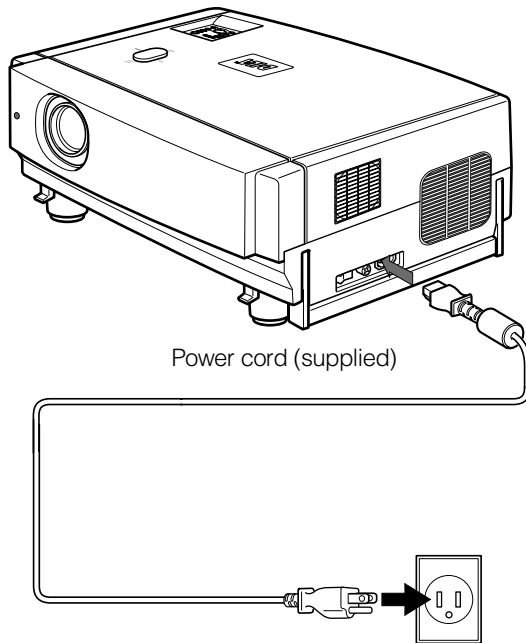

**1** Insert the supplied power cord into the power input terminal of the projector.

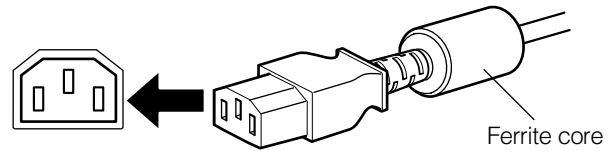

**2** Insert the main plug of the supplied power cord into a suitable wall outlet.

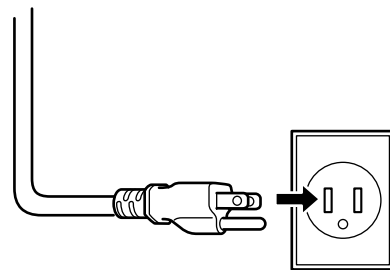

### CAUTIONS

To prevent fire and electric shock, observe the following:

- When you do not use devices, pull out their power cords from wall outlets.
- Do not connect the devices with power cords other than those supplied.
- Do not use mains voltage other than the power voltage indicated.
- Do not scar, damage, or work on the power cords. Also, do not put a heavy object on, heat, or stretch the power cords, otherwise they may be damaged.
- Do not insert or pull out the plugs with a wet hand.

### CAUTIONS

- Since the power requirement of the projector is high, insert

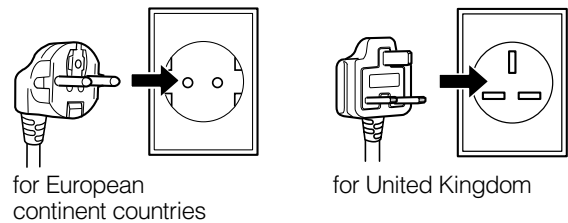

- the power plug directly into a wall outlet.
- Use the supplied power cord with the ferrite core.
- Do not remove the ferrite core from the supplied power cord; Otherwise, there may be a possibility that a harmful interference occurs.

## Removing the Lens Cap

Remove the lens cap before using the projector.

### Notes

- The lens cap is supplied with the lens unit (optional). It should be attached to the lens when the projector is not used.
- Do not operate the projector with the lens cap attached. Doing so can deform the lens cap because of the heat. A metallic lens cap can get hot and cause injury.



# Basic Operations

## ■ Lamp control settings

After turning the power on, first perform the lamp control settings on the setting menu referring to “Setting and Adjusting Other Functions (OPTIONS)” on page 54.

There are 3 modes in the lamp control settings.

1: NORMAL MODE (Normal)

Used as a normal lamp.

The projector is set to “Normal” mode at the time of purchase.

\* “Lamp replacement” appears on the screen when the lamp use time exceeds 1000 hours.

2: LIGHT POWER CONTROL MODE (LPC)

Automatically controls the power used by the lamp and increases it in steps. When this mode is used, the brightness starts at approximately 70%. The decrease in brightness is slower than in “Normal” mode and this mode is best suited when using the projector continuously for long periods of time.

\* “Lamp replacement” appears on the screen when the lamp use time exceeds 2000 hours.

3: LIGHT OUTPUT CONTROL MODE (LOC)

The brightness can be set in seven levels (-6 to 0). Since the brightness can be set in steps, this is the mode best suited for adjusting multiple screens. This setting can also be changed while the projector is being used. To change the setting, choose LOC with the ▲/▼ cursors and choose the level with the ◀/▶ cursors.

\* “Lamp replacement” appears on the screen when the lamp use time exceeds 2000 hours.

The lamp replacement time is different for the 3 modes.

1: NORMAL MODE (Normal) ... 1000 hours

2: LIGHT POWER CONTROL MODE (LPC) ... 2000 hours

3: LIGHT OUTPUT CONTROL MODE (LOC) ... 2000 hours

\* These lamp replacement times are only a rough guide as to how long the lamp will last if these modes are used from the beginning. These are not guaranteed service lives.

### Notes

- Although the LIGHT OUTPUT CONTROL MODE (LOC) and LIGHT POWER CONTROL MODE (LPC) electrically control the brightness of the lamp and extend the replacement time longer than that for the NORMAL MODE, the service life of the lamp is approximately 1000 hours.
- The lamp will gradually become less bright in each mode.  
Since the lamp may become less bright quickly in some usage environments, replace the lamp if you notice that it is no longer bright even if the lamp has not yet reached the end of its life.
- Mode settings
  - \* If the projector is not put in stand-by mode or turned off after the lamp has been used continuously in the normal mode for more than 1000 hours (but less than 2010 hours), it can be used for “up to 2010 hours”.  
However, if the projector is put in stand-by mode or turned off, it can not be turned back on again.
  - \* If the projector is put in stand-by mode or turned off after the lamp has been used in the light output control mode or light power control mode for more than 2000 hours (but less than 2010 hours), it can not be turned back on again.  
However, if the projector is not put in stand-by mode or turned off, it can be used for “up to 2010 hours”.
  - \* If the projector is used in the light output control mode or light power control mode for more than 1000 hours, and then switched to the normal mode, put in stand-by mode or turned off, it can not be turned back on again.

After performing the above settings, perform the necessary settings.

## Projector's buttons

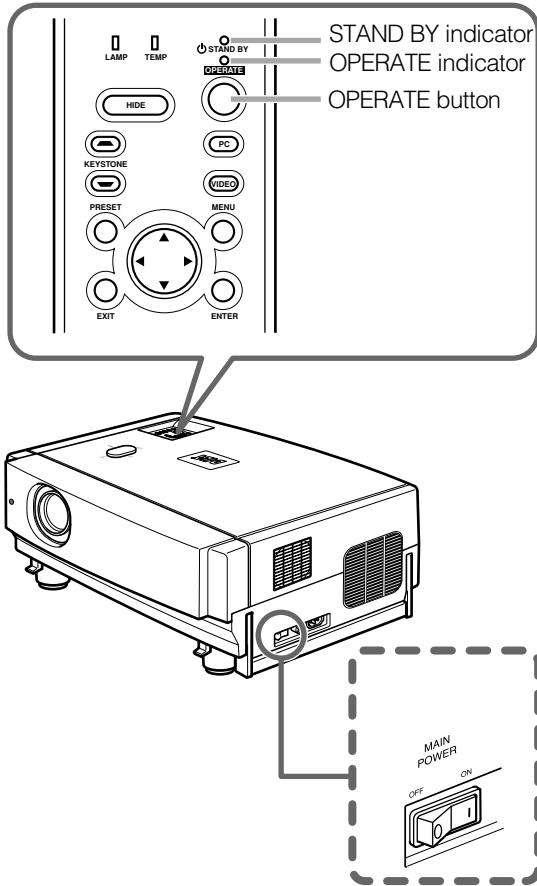

## Remote control unit

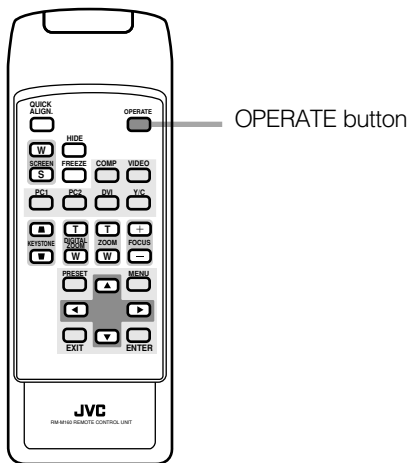

The following describes the basic procedure for normal use of the projector.

### 1. Turning on the Power

#### 1 Turn on the MAIN POWER switch.

ON [I]: The main power turns on and the STAND BY indicator comes on.

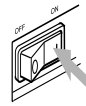

Projector's indicator



#### 2 Press the OPERATE button for one second or more.

The OPERATE indicator lights and the projected screen slowly appears.

Remote control unit

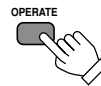

or

Projector

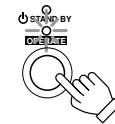

#### Notes

- After the power is turned on, the image may be jumbled for a few seconds, but this is not a malfunction.
- After the indicator comes on, it can take a minute or so for the lamp to warm up and operate consistently.

### Turning off the Power

#### 1 Press the OPERATE button for one second or more.

The STAND BY indicator changes to blinking, and the projector goes into cool-down mode. The cool-down mode will continue for approximately 120 seconds.

Remote control unit

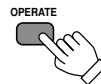

Projector (Blinking)



#### Note

- The OPERATE button will not work for approximately 1 minute from when the light-source lamp is turned on. Use the button after approximately 1 minute.

#### 2 Turn off the MAIN POWER switch after the STAND BY indicator changes to steady on.

OFF [O]: The MAIN POWER switch turns off and the STAND BY indicator goes off.

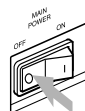

Projector



#### CAUTION

- Do not turn off the MAIN POWER switch during cool-down mode (the STAND BY indicator blinking). Turn it off after the STAND BY indicator becomes on (stand-by mode).

## ■ Projector's buttons

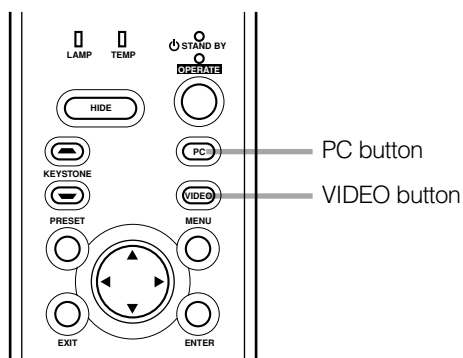

## ■ Remote control unit

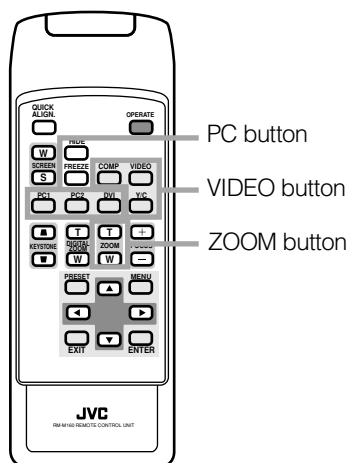

## ■ Language display

The display languages of the menus, direct buttons (DIGITAL ZOOM, KEYSTONE, etc) and messages is set to "ENGLISH" when the projector is bought. The display language can be selected from the following 6 languages: "日本語 (Japanese)", "English (English)", "Deutsch (German)", "Español (Spanish)", "Italiano (Italian)" and "Français (French)". (Refer to page 46.) However, some words (VIDEO, NTSC, Quick Alignment, etc) are only displayed in English.

## 2. Select the Input source to be Projected

Press the VIDEO button or the PC button to switch the input.

- Each time you press either button, the selected input changes as follows. The selected name appears on the top right of the image on the screen for five seconds. (Called line display.)

**When selecting an image device connected to the AV IN (VIDEO, Y/C or COMP) terminal:**

### Projector

Press VIDEO.

The input mode changes as follows every time the button is pressed.

VIDEO ↔ Y/C ↔ COMP

### Remote control unit

Press the "VIDEO", "Y/C" or "COMP" button.

VIDEO: The image from the VIDEO input terminal on the side of the unit is projected.

Y/C: The image from the Y/C input terminal on the side of the unit is projected.

COMP: The image from the COMP (Y, R<sub>B</sub>/B-Y, P<sub>R</sub>/R-Y) input terminal on the side of the unit is projected.

\* When there is no signal from the selected input terminal (No signal), "No Input" is displayed.

**When selecting a device such as a computer which is connected to the PC1, PC2 or DVI terminal:**

### Projector

Press PC.

The input mode changes as follows every time the button is pressed.

PC1 ↔ PC2 ↔ DVI

### Remote control unit

Press the "PC1", "PC2" or "DVI" button.

PC1: The image from the PC1 input terminal on the side of the unit is projected.

PC2: The image from the PC2 input terminal on the side of the unit is projected.

DVI: The image from the DVI input terminal on the side of the unit is projected.

\* When there is no signal from the selected input terminal (No signal), "No Input" is displayed.

### Remote control unit

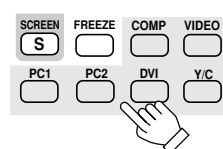

### Projector



### [Screen display]

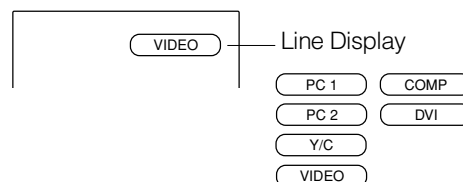

\* To show the line display (Y/C, VIDEO, COMP, PC1, PC2 or DVI) or not is selectable by the menu. Refer to "Setting and Adjusting Other Functions (OPTIONS)" on page 54.

### Note

- When no image signal is input to the selected input terminal, the message "No Input" is displayed on the screen. (Refer to page 67.)

### Projector's buttons

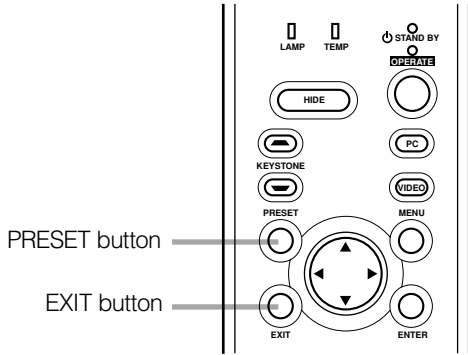

### Remote control unit

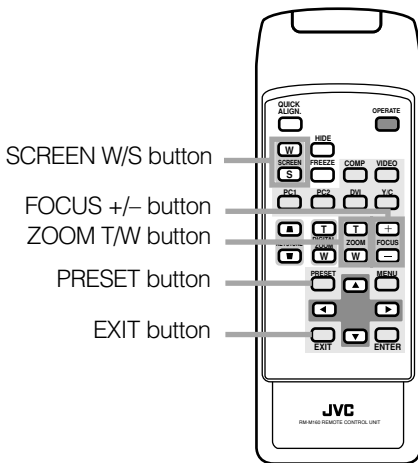

### 3. Adjust the Screen Size (Zooming)

How to adjust the projected screen size differs depending on the lens unit (optional) you are using.

**GL-M2910G (without zooming function):**

The projected screen size cannot be changed.

**GL-M2915SG/GL-M2920ZG/GL-M2930SZG (with zooming function):**

Adjust the projected screen size with the following buttons on the remote control unit.

**Note**

- The function of GL-M2915SG is to adjust the view angle zooming by 2%. (For fine view angle adjustment)

**To enlarge the projected screen size**

Press the ZOOM W (Wide) button.

**To reduce the screen size**

Press the ZOOM T (Tele) button.

Remote control unit



### 4. Adjust Focus

Adjust focus with the following buttons on the remote control unit.

**To focus on farther points:**

Press the FOCUS + button.

**To focus on nearer points:**

Press the FOCUS – button.

Remote control unit

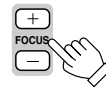

### 5. Setting the Screen Aspect Ratio

Set in accordance with the screen aspect ratio that will be used. When a screen aspect ratio of 16:9 is used, a 4:3 image can be projected within the screen without using the zoom function.

**When using a 16:9 screen:**

Press the “W” button.

**When using a 4:3 screen:**

Press the “S” button.

Remote control unit



\* There is no button on the unit.

\* This setting can also be performed from the menu. (Refer to page 46.)

• **When using a screen with a 16:9 aspect ratio**

**When set to “S” (4:3)**

\* If a 4:3 image is projected, some parts of the top and bottom of the image may not be displayed.

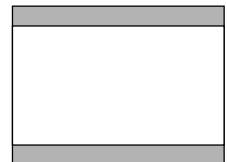

**When set to “W” (16:9)**

\* A 4:3 image will be displayed in full in the middle of the screen.

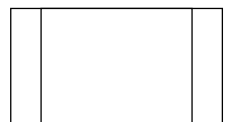

## Projector's buttons

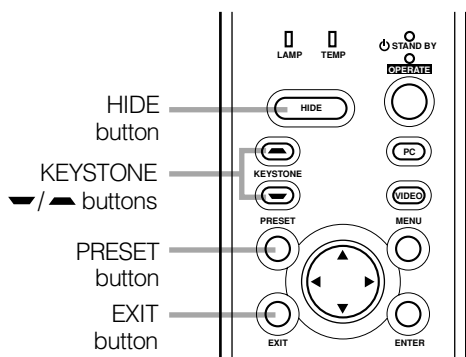

## Remote control unit

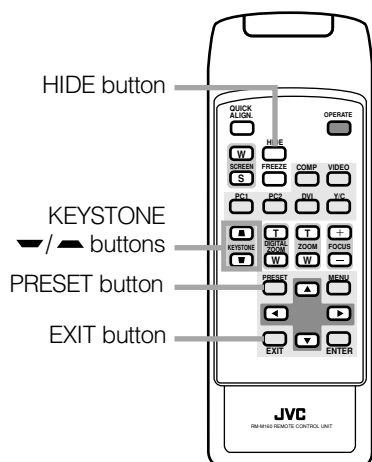

## Turning off Image (HIDE)

Video image can be temporarily turned off.

**Press the HIDE button once:**

Video image instantly turn off.

**Press the HIDE button again:**

Video image come on again.

Remote control unit



Projector



### Note

- When the projected image input is changed, the HIDE function is canceled and the image return.

## Removing the Trapezoidal Distortion of the Image

If the image projected on the screen is distorted in trapezoid form, correct it with the KEystone buttons on the projector. When the KEystone button is pressed, "Keystone" appears on the screen together with the level bar and set value (-80 to 128). When "15 sec." is displayed in the menu, "Keystone" will appear in approximately 15 seconds.

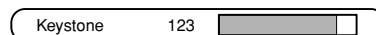

**When you press the KEystone button:**

The trapezoid form is corrected as shown in the figure.

**When you press the KEystone button:**

The top bottom inverted trapezoid form is corrected as shown in the figure.

\* To cancel correction and restore the original screen, press the PRESET button. (Adjusted value:0)

\* Press the EXIT button to immediately remove the keystone display.

Remote control unit

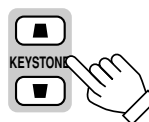

Projector

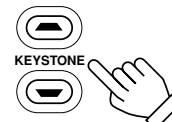

Projected image with trapezoidal distortion

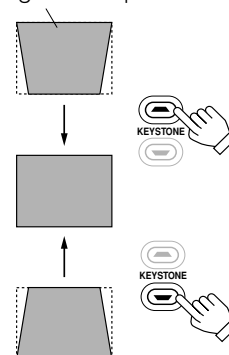

### Notes

- The trapezoidal distortion (keystone) can be adjusted from the option menu. (Refer to page 54.)
- The range of the trapezoidal distortion adjustment is approximately 20° in the vertical direction.
- Interference patterns may appear on the screen when adjusting the keystone. This is not a malfunction.
- Depending on the type of signal, some noise may appear in the picture when the keystone is adjusted. This is not a malfunction.

## ■ Remote control unit

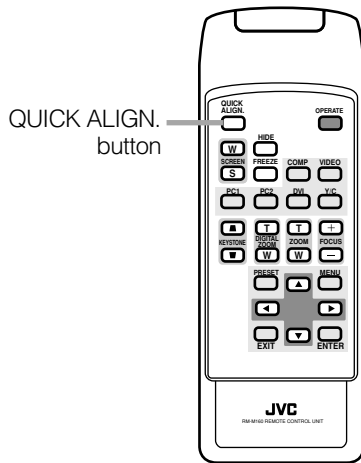

## Quick Alignment Function (QUICK ALIGN.)

The Quick Alignment function automatically adjusts (sets) the screen settings of the image input from the PC1, PC2 or DVI input terminals. This can only be performed from the remote control.

While projecting an image on the screen, press the QUICK ALIGN. button on the remote control.

Quick alignment is conducted to obtain best image.

*\* During the automatic alignment, "Quick Alignment" appears on the screen, and then disappears when the alignment is completed.*

### Remote control unit



### [Screen display]

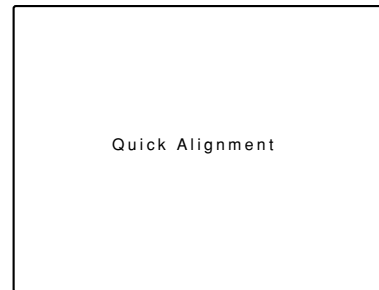

### Notes

- This only works for the signals input from the PC1, PC2 or DVI input terminals. It does not work for the signals input from the AV IN terminal (VIDEO, Y/C or COMP input terminal).
- The quick alignment function is used to automatically adjust the "Horizontal and vertical position", "Phase" and "Tracking" of the projected image.
- When using the quick alignment function to automatically adjust the image, use a bright, still-picture. It may not function correctly on a dark or motion picture. If the results obtained with the quick alignment function are not satisfactory, manually adjust the "Horizontal and vertical position", "Phase" and "Tracking" of the projected image.

## Remote control unit

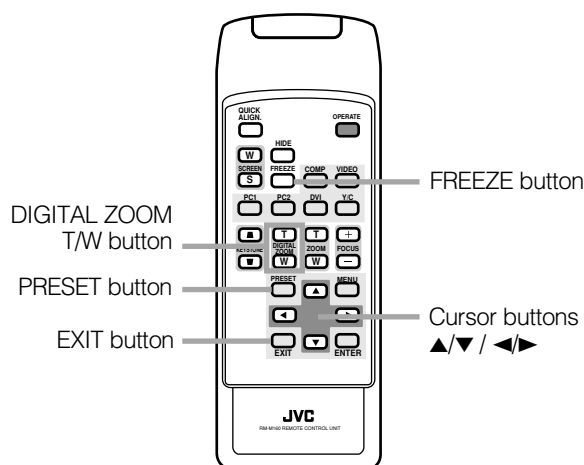

### FREEZE message



### FREEZE inhibit message



### DIGITAL ZOOM inhibit message

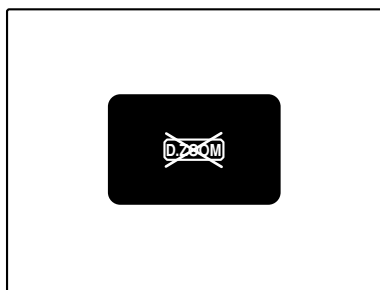

## Displaying a Still Picture (FREEZE)

While projecting an image, a still picture is obtained at any time by using the FREEZE button on the remote control.

### When you press the FREEZE button:

“FREEZE” appears on the screen for a few seconds and then the still picture is shown on the screen. Refer to the FREEZE message shown on the left of this page.

\* To forcibly clear “FREEZE”, press the EXIT button.

### When you press the FREEZE button again.

The original image resumes.

### Remote control unit



### Notes

- During freezing, the picture sent from the signal source is lost.
- If any of the inoperative buttons (“MENU”, “QUICK ALIGN.”, “KEystone”) are pressed while displaying a still picture, “FREEZE” is displayed on the screen.
- This function will not work with some signal sources (UXGA, etc). In this case, the FREEZE inhibit message appears for a few seconds, as shown on the left. To forcibly clear this message, press the EXIT button.

## Zooming a Part of the Image (DIGITAL ZOOM T/W)

A part of the image being projected can be digitally magnified up to four times. When the DIGITAL ZOOM T or W button is pressed, “Digital zoom” appears on the screen together with the level bar and magnifying power (×1.0, ×1.2, ×1.4, ×1.6, ×2.0, ×2.5, ×3.2, ×4.0). When “15 sec.” is displayed in the menu, “Digital zoom” will appear in approximately 15 seconds.

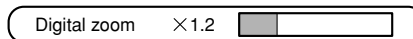

- To zoom up or zoom down, press the DIGITAL ZOOM T or W button on the remote control.

### Remote control unit



### Moving the zoomed image:

While “Digital zoom” appears on the screen, you can move the zoomed image with the cursor (▲/▼/◀/▶) button on the remote control.

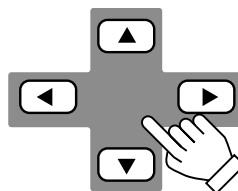

- ▲: Upper part of the image will be displayed.
- ▼: Lower part of the image will be displayed.
- ◀: Left side part of the image will be displayed.
- ▶: Right side part of the image will be displayed.

### Notes

- This function will not work with some signal sources (UXGA, etc). In this case, the DIGITAL ZOOM inhibit message appears for a few seconds, as shown on the left. To forcibly clear this message, press the EXIT button.
- The quality of the zoomed image reduces in comparison with the original one.
- To return to the original size (×1.0) and original position, press the PRESET button while “Digital zoom” is displayed on the screen.

# Menu Operations

You can adjust picture quality, set functions, get information on the input video signal, etc. using the menus. From the following menu transition diagrams, you can see the overall menus and basic button operation in menu mode. Note that there are three menu modes, No signal menu mode, video menu mode and PC menu mode. When the MENU button is pressed, the projector enters one of these modes by judging the input signal being received.

## ■ Menu Transition Diagram in No signal Menu Mode

This is displayed if there is no signal from the selected input terminal.

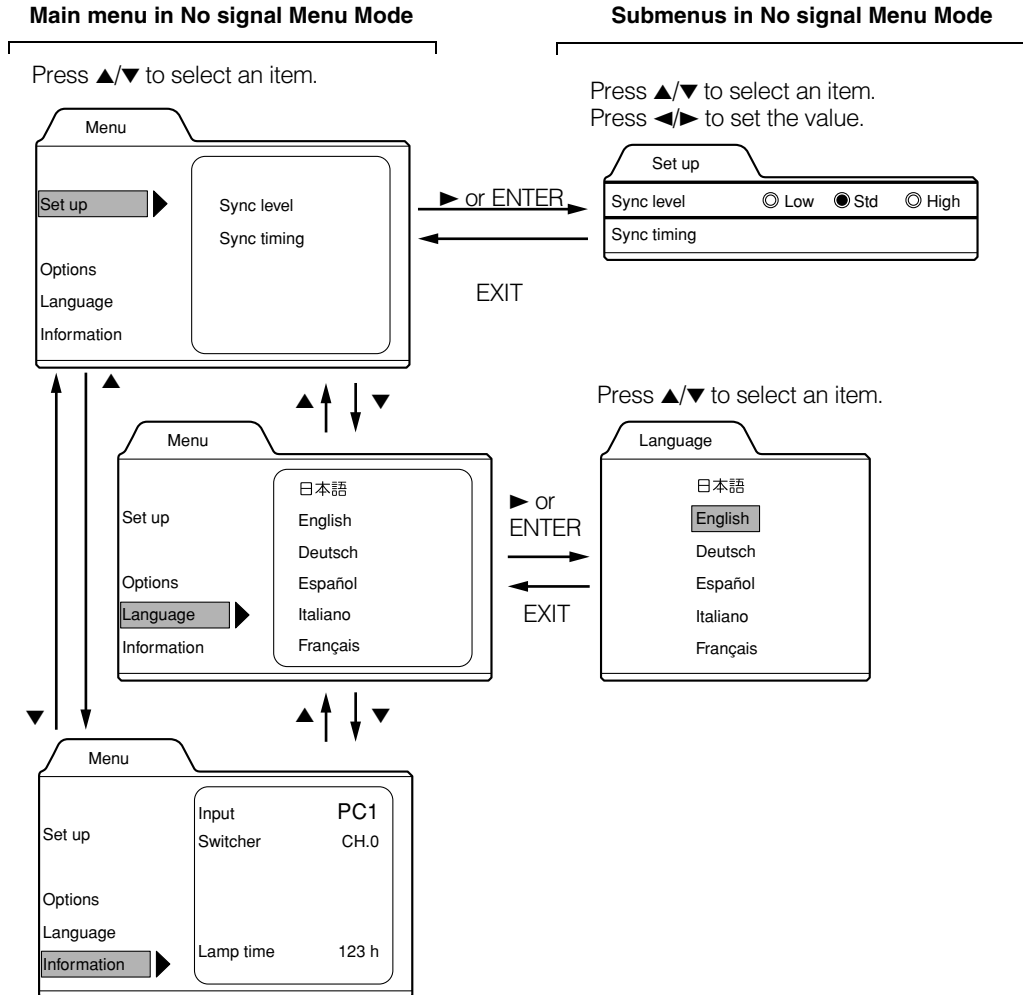

## ■ Quick Reference Guide for No signal Menu Mode

### Main Menu in No signal Menu Mode

- Set up
  - Sync level: Low. Std\*. High.
  - Sync timing: 3-5
- Options
  - Flip H: OFF\* / ON (Select for upside-down hanging on the ceiling.)
  - Flip V: OFF\* / ON (Select for upside-down hanging on the ceiling.)
  - RS-232C [bps]: Selectable baud rate (transmission speed). 9600 / 19200\*
  - Sleep time [min]: Selectable sleep times. If no-signal condition continues for the period of selected time (Unit: Minutes), the projector enters the stand-by mode. 15 / 30 / 60 / OFF\*
- Language
  - Japanese / English\* / German / Spanish / Italian / French
- Information
  - Input: Shows the terminal name selected by the VIDEO or PC button. (Y/C, VIDEO, COMP, PC1, PC2 or DVI)
  - Switcher: Has no meaning. This display currently has no meaning. ("CH.0" is usually displayed to indicate that it is not being used.)
  - Lamp time: Accumulated used hours of the light-source lamp.





## ■ Quick Reference Guide for Video Menu Mode

Main Menu in Video Menu Mode (While receiving video-device-related signals)

- Image adj. → (Refer to page 49)
  - Contrast: Contrast of the video image being projected can be adjusted. (–30 to +30, 0\*)
  - Brightness: Brightness of the video image being projected can be adjusted. (–30 to +30, 0\*)
  - Color: Color density of the video image being projected can be adjusted. (–30 to +30, 0\*)
  - Tint: Tint of the video image being projected can be adjusted. (–30 to +30, 0\*)
  - Sharpness: Sharpness of the video image being projected can be adjusted. (–5 to +5, 0\*)
  - All reset: Resets above items to the factory set values.
    - Yes / No
- Set up 1
  - Position: Video screen position and menu position can be adjusted. → (Refer to page 51)
    - Disp. Posi. / Menu
  - Gamma: Image tone can be changed. Down/Cinema\*/Up (Suitable for the cinema programmes) → (Refer to page 52)
  - Aspect ratio: Selectable aspect ratio, 4:3\*/16:9. → (Refer to page 52)
  - Decoder: Selectable color systems, Normally, set to AUTO. (Refer to page 45)  
(This item is displayed only when inputting VIDEO or Y/C.)
    - AUTO\*/NTSC/NTSC4.43/PAL/SECAM
  - Page 2: Press ENTER to enter the “Set up 2” submenu
    - Tracking: Normally, no adjustment is required. The lateral size and display area of video image can be adjusted. (–128 to + 127) → (Refer to page 47)
    - Deinterlace: Set when watching movies which were recorded on film.
    - Phase: Flickering or dim picture image can be adjusted. (0 to 31) → (Refer to page 47)
    - Screen: Selectable screen’s aspect ratio. 4:3\*/16:9 → (Refer to page 46)
    - HDTV: Selectable HDTV format. Normally, set to 1080i, 1080i\*/1035i → (Refer to page 46)
    - Page 1: Press ENTER to return to “Page 1” submenu.
- Color temp.
  - Color temp.: Adjustable color temperature, Low/Middle\*/High.  
Will be adjusted to correct reddish or blueish image.
  - RED: Adjusts the red level. (0 to 255, the adjustable range varies depending on signals)
  - GREEN: Adjusts the green level. (0 to 255, the adjustable range varies depending on signals)
  - BLUE: Adjusts the blue level. (0 to 255, the adjustable range varies depending on signals)
  - All-reset: Reset above items to the factory set values.
    - Yes/No
- Options → (Refer to page 54)
  - Options 1
    - Menu display: 15sec\* (Menu disappears in 15 seconds.) / ON (Menu stays on.)
    - Line display: 5sec\* (Line display such as “VIDEO”, “Y/C”, “PC1”, or “PC2” appears on top right of the screen for 5 seconds when the VIDEO or PC button is pressed.) / OFF (Line display does not appear.)
    - Lamp time display:
      - ON\*: Displays when the lamp use time reaches 1000 hours when set in the LPC or LOC mode.
      - OFF: Does not display when the lamp use time reaches 1000 hours when set in the LPC or LOC mode.
    - Keystone: Press ENTER to enter the Keystone submenu.
      - Keystone: Adjust to correct the trapezoidal distortion of the projected image.  
(–80 to +120, 0\*)
    - Lamp control:
      - Normal\*: Used as a normal lamp.
      - LPC: Lamp brightness is automatically controlled with time.
      - LOC: Lamp brightness is controlled in 7 levels (–6 to 0) irrespective of the time. This is set within the menu.
  - Page 2: Press ENTER to enter the “Page 2” submenu.
    - Flip H.: OFF\* / ON (Select for upside-down hanging on the ceiling.)
    - Flip V: OFF\* / ON (Select for upside-down hanging on the ceiling.)
    - RS-232C [bps]: Selectable baud rate (transmission speed). 9600 / 19200\*
    - Sleep time [min]: Selectable sleep times. If no-signal condition continues for the period of selected time (Unite: Minutes), the projector enters the stand-by mode. 15 / 30 / 60 / OFF\*
    - Page 1: Press ENTER to return to the “Page 1” submenu.
- Language: Language for on-screen display. → (Refer to page 46)
  - Japanese / English\* / German / Spanish / Italian / French
- Information → (Refer to page 56)
  - Input: Shows the terminal name selected by the VIDEO or PC button. (Y/C, VIDEO, COMP, PC1, PC2 or DVI)
  - Switcher: Has no meaning. This display currently has no meaning, (“CH.0” is usually displayed to indicate that it is not being used.)
  - Source: Shows the projected image’s type of video signal.
  - Lamp time: Accumulated used hours of the light-source lamp.

\* : Factory set value.

## Menu Transition Diagram in PC Menu Mode

### Main menu in PC Menu Mode

Press ▲/▼ to select an item.

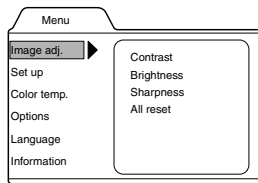

### Submenus in PC Menu Mode

Press ▲/▼ to select an item.  
Press ◀▶ to set or adjust the value.

Press ◀▶ to select Yes or No.  
Then, press ENTER to execute.

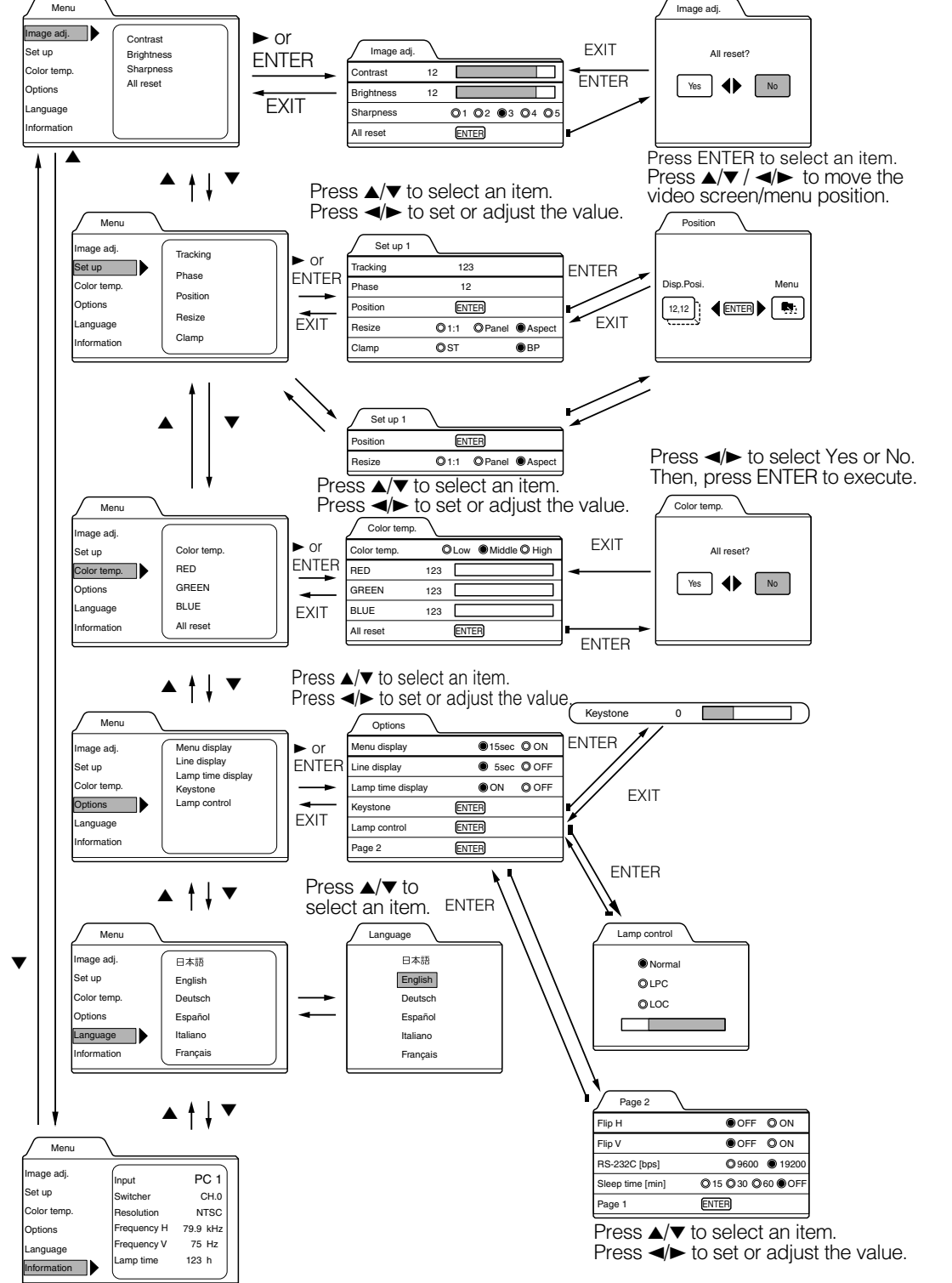

You can see the information.

### Note

- The display languages of the menus are set to “English” when the projector is bought. The display language can be selected from the following 6 languages: “日本語 (Japanese)”, “English (English)”, “Deutsch (German)”, “Español (Spanish)”, “Italiano (Italian)” and “Français (French)”. (Refer to page 46.) The language settings in the section are explained in “English”.

ENGLISH

■ Quick Reference Guide for PC Menu Mode

Main Menu in PC Menu Mode (While receiving computer-related signals)

- Image adj. → (Refer to page 49)
  - Contrast: Contrast of the picture image being projected can be adjusted. (–30 to +30, 0\*)
  - Brightness: Brightness of the picture image being projected can be adjusted. (–30 to +30, 0\*)
  - Sharpness: Adjust the outline of letters etc. (1 / 2 / 3 / 4 / 5, 3\*)
  - All reset: Resets above items to the factory set values.
    - Yes / No
- Set up
  - Tracking: The lateral size and display area of picture image can be adjusted. (–128 to +127) → (Refer to page 47)
  - Phase: Flickering or dim picture image can be adjusted. (0 to 31) → (Refer to page 47)
  - Position: Video screen position and menu position can be adjusted. → (Refer to page 51)
    - Disp. Posi. / Menu
  - Resize: The relationship between the number of pixels (resolution) and the screen can be selected. → (Refer to page 53)
    - “1:1”: Picture image is projected with its original size.
    - Panel: Picture image is enlarged to the full size.
    - Aspect\*: Picture image is enlarged while maintaining the original aspect ratio.
  - Clamp: Selectable clamp position. Normally, set to “BP”. ST / BP\*
- Color temp.
  - Color temp.: Adjustable color temperature, Low/Middle\* /High. Will be adjusted to correct reddish or blueish image.
  - RED: Adjusts the red level. (0 to 255, the adjustable range varies depending on signals)
  - GREEN: Adjusts the green level. (0 to 255, the adjustable range varies depending on signals)
  - BLUE: Adjusts the blue level. (0 to 255, the adjustable range varies depending on signals)
  - All-reset: Reset above items to the factory set values.
    - Yes/No
- Options → (Refer to page 54)
  - Options 1
    - Menu display: 15sec\* (Menu disappears in 15 seconds.) / ON (Menu stays on.)
    - Line display: 5sec\* (Line display such as “PC1” or “PC2” appears on top right of the screen for 5 seconds when the VIDEO or PC button is pressed.) / OFF (Line display does not appear.)
    - Lamp time display:
      - ON\*: Displays when the lamp use time reaches 1000 hours when set in the LPC or LOC mode.
      - OFF: Does not display when the lamp use time reaches 1000 hours when set in the LPC or LOC mode.
    - Keystone: Press ENTER to enter the Keystone submenu.
      - Keystone: Adjust to correct the trapezoidal distortion of the projected image. (–80 to +128, 0\*)
    - Lamp control:
      - Normal\*: Used as a normal lamp.
      - LPC: Lamp brightness is automatically controlled with time.
      - LOC: Lamp brightness is controlled in 7 levels (–6 to 0) irrespective of the time. This is set within the menu.
  - Page 2: Press ENTER to enter the “Page 2” submenu.
    - Flip H: OFF\* / ON (Select for upside-down hanging on the ceiling.)
    - Flip V: OFF\* / ON (Select for upside-down hanging on the ceiling.)
    - RS-232C [bps]: Selectable baud rate (transmission speed). 9600 / 19200\*
    - Sleep time [min]: Selectable sleep times. If no-signal condition continues for the period of selected time (Unite: Minutes), the projector enters the stand-by mode. 15 / 30 / 60 / OFF\*
    - Page 1: Press ENTER to return to the “Page 1” submenu.
- Language Language for on-screen display. → (Refer to page 46)
  - Japanese / English\* / German / Spanish / Italian / French
- Information → (Refer to page 56)
  - Input: Shows the terminal name selected by the PC button. (PC1 or PC2)
  - Switcher: This display currently has no meaning. (“CH.0” is usually displayed to indicate that it is not being used.)
  - Resolution: Shows the resolution of the input signal being received. (Horizontal × Vertical) It may not be displayed correctly with some input signals.
  - Frequency H: Shows the horizontal frequency of the input signal being received. ( kHz)
  - Frequency V: Shows the vertical frequency of the input signal being received. ( Hz)
  - Lamp time: Accumulated used hours of the light-source lamp.

\*: Factory set value.

## Basic Menu Operation

When the MENU button is pressed, the projector enters Video or PC menu mode by responding to the input signal being received.

### Video menu mode:

Enters this mode when video-device-related signals are input from the following devices.

- Video devices connected to the VIDEO IN (Y/C, VIDEO and COMP) terminals.

### PC menu mode:

Enters this mode when computer-related signals are input from the following devices.

- A computer connected to the PC 1 terminal.
- A computer connected to the PC 2 terminal, which outputs analog RGB, V, H/Cs signals.
- A computer connected to the DVI terminal.

### 1 Press the MENU button.

The main menu is displayed on the screen.

Remote control unit

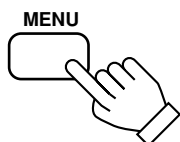

Projector

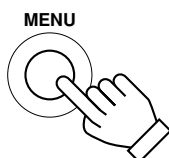

### 2 Press the cursor button ▲ or ▼ to select an item in the main menu.

Remote control unit

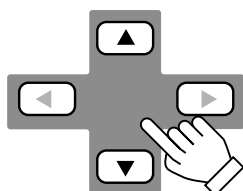

Projector

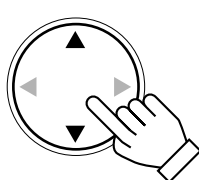

### 3 Press the cursor button ► or the ENTER button to enter the submenu.

The submenu corresponding to the item selected in step 2 is displayed on the screen.

\* When you selected "Information" in step 2, no submenu is available.

Remote control unit

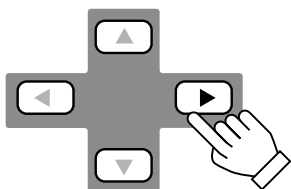

Projector

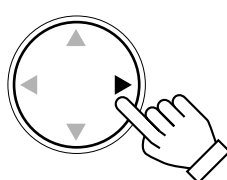

### 4 Press the cursor button ▲ or ▼ to select an item in the submenu.

When a "Language" has been selected in step 2, press to set the language.

Remote control unit

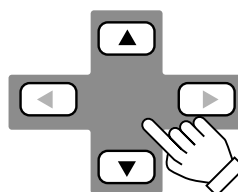

Projector

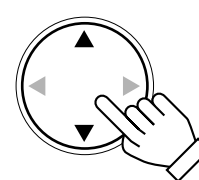

### 5 Press the cursor button ◀ or ▶ to set or adjust the value.

Remote control unit

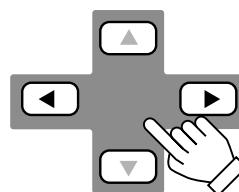

Projector

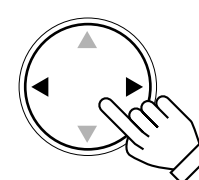

When an item which has the "ENTER" message has been selected in step 4, press the ENTER button to move to the next submenu.

- All reset → (Refer to page 49)
- Position → (Refer to page 51)
- Decoder → (Refer to page 45)
- Keystone → (Refer to page 54)
- Page 1 → (Refer to page 54)
- Page 2 → (Refer to page 54)

#### To exit the main menu:

- While the main menu is displayed, press the MENU button. The main menu disappears and the original picture image resumes.

#### To exit the submenu:

- While the submenu is displayed, press the EXIT button. The menu returns to the previous menu.
- To exit the menu mode directly, press the MENU button. The submenu disappears and the original video image is restored.

## Basic Menu Operation (Cont.)

### Basic Button Functions in the Menu Mode

Button	Function
MENU	Enters the main menu or exits the menu mode.
Cursor button ▲/▼	Selects an item in the menu. Pressing ▼ or ▲ will scroll the item in the menu.
Cursor button ◀/▶	Sets or adjusts the value.
PRESET	If pressed while the keystone setting submenu is displayed, the value is set to "0".
EXIT	Returns to the previous menu.
ENTER	Used to enter the submenu from the main menu. Used to enter the next submenu if "ENTER" is displayed in the selected item.

### Remote control unit

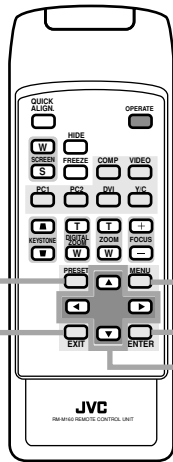

PRESET button  
EXIT button  
MENU button  
ENTER button  
Cursor buttons  
▲/▼ / ◀/▶

### Projector

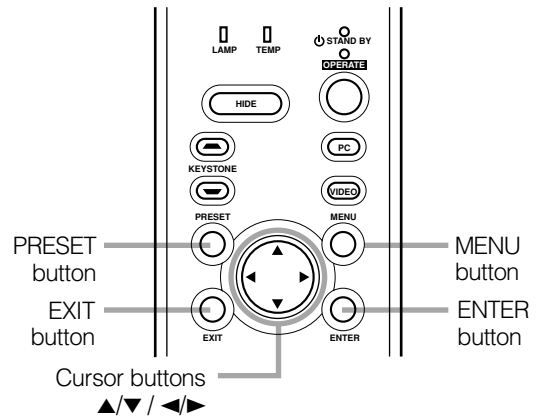

PRESET button  
EXIT button  
MENU button  
ENTER button  
Cursor buttons  
▲/▼ / ◀/▶

### Video menu mode

#### Video main menu

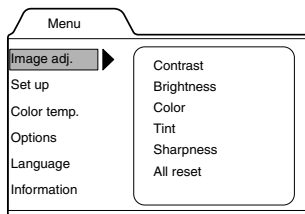

Press ▲/▼ to select an item.

#### Video submenu



Press ▲/▼ to select an item.  
Press ◀/▶ to set or adjust the value.

▶ OR ENTER  
EXIT

### PC menu mode

#### PC main menu

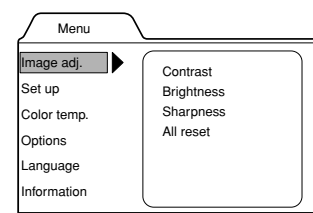

Press ▲/▼ to select an item.

#### PC submenu

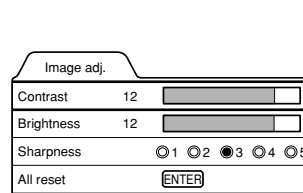

Press ▲/▼ to select an item.  
Press ◀/▶ to set or adjust the value.

▶ OR ENTER  
EXIT

## Changing the Color System (Video Menu Mode Only)

This function is available only in Video menu mode.

The menu is only displayed when there is a signal for the AV IN (Y/C, VIDEO and COMP) terminal.

Normally, use the color system in AUTO. If operation in AUTO is unstable, such as color not being shown, set to a dedicated color system in accordance with the color system of the video signal being input.

### 1 Press the MENU button.

The main menu appears on the screen.

### 2 Select “Set up” with the cursor button ▲ or ▼, and press ► or the ENTER button.

The “Set up 1” submenu appears on the screen.

### 3 Select “Decoder” with the cursor button ▲ or ▼, and press the ENTER button.

The “Decoder” submenu appears on the screen.

#### Video submenus

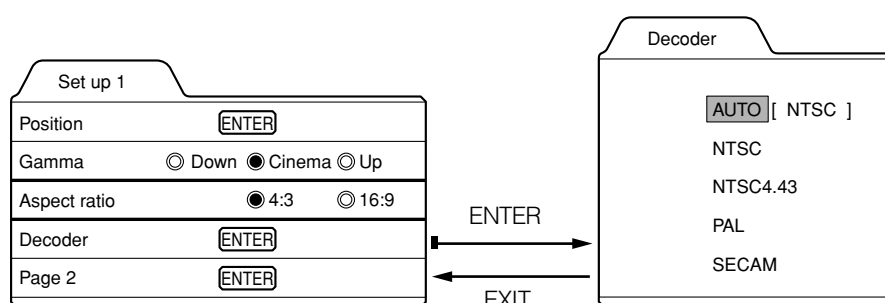

### 4 Set the color system with the cursor button ▲ or ▼.

**AUTO:** Normally, set to “AUTO”. (Factory set value)

The color system of a video signal being input is automatically identified and displayed in [ ].

In [ ], B/W (Black & White), NTSC, NTSC4.43, PAL or SECAM will be displayed. (It is not always displayed.)

For example, AUTO [ NTSC ] shows that the NTSC signal is being received.

**NTSC:** Dedicated to NTSC.

**NTSC4.43:** Dedicated to NTSC4.43.

**PAL:** Dedicated to PAL.

**SECAM:** Dedicated to SECAM.

### 5 Press the EXIT button to return to the previous menu or press the MENU button to exit the menu mode.





## Adjusting Tracking/Phase

Normally, tracking and phase adjustments are automatically carried out when a video signal is input to the projector for the first time, or when the QUICK ALIGN. button on the remote control is pressed. However, you can manually adjust the tracking and phase on the menu.

If a wide stripe appears on the screen, adjust the lateral size of the picture image and the display area (tracking adjustment) so the stripe disappears.

Also, if text projected on the screen appears flickers or appears dim, adjust phase adjustment so it becomes clear.

### 1 Press the MENU button.

The main menu appears on the screen.

### 2 Select "Set up" with the cursor button ▲ or ▼, and press ► or the ENTER button.

The "Set up 1" (video mode) or "Set up" submenu appears on the screen.

In video mode: Select set up 2 with the cursor ▼ or ▲, and press ENTER button.

The "Set up 2" submenu appears on the screen.

#### Video submenu

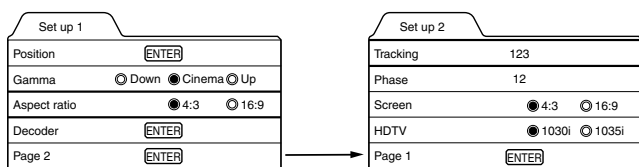

Decoder is only displayed when there is a signal for the AV IN terminal.

#### PC submenu

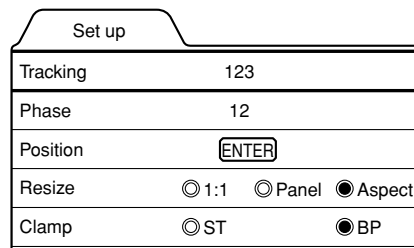

### 3 Select "Tracking" or "Phase" with the cursor button ▲ or ▼.

### 4 Adjust the tracking or phase with the cursor ◀ or ▶.

Adjust the tracking and phase of the picture image being projected. To adjust the phase, first check for correct tracking adjustment.

*\*To adjust multiple items, repeat 3 and 4.*

Adjustment item	Button	Adjustment content
Tracking	◀ or ▶	The picture image shrinks laterally (right-to-left) or extends laterally (left-to-right). (-128 ↔ +127)
Phase	◀ or ▶	Set to a position where text appears clear. (0 ↔ 31)

### 5 Press the EXIT button to return to the previous menu or press the MENU button to exit the menu mode.

#### Note

- A dim image could be caused by insufficient adjustment of brightness and contrast. Before adjusting phase, make sure that brightness and contrast are correctly adjusted. To adjust them, refer to "Adjusting Picture Quality" on page 49.

## **Set up for Watching Image Software (Video Menu Mode Only)**

This unit has a function which allows you to project movies, which were recorded on film, in the best possible conditions. (Function to convert 2-3 pull-down interlace scans to progressive scans)

Normally use set to AUTO.

### **1 Press the MENU button.**

The main menu appears on the screen.

### **2 Select “Set up” with the cursor button ▲ or ▼, and press ► or the ENTER button.**

The “Set up 1” submenu appears on the screen.

### **3 Select “Set up 2” with the cursor button ▲ or ▼, and press ► or the ENTER button.**

The “Set up 2” submenu appears on the screen.

### **4 Select “Deinterlace” with the cursor button ▲ or ▼.**

### **5 Select the Deinterlace function mode with the cursor button ◀ or ▶.**

Video: When watching images recorded with a video camera

Film: When watching images recorded on film

AUTO: The setting is changed automatically

### **6 Press the EXIT button to return to the previous menu or press the MENU button to exit the menu mode.**

#### **Note**

- Operates when the signal is an NTSC or PAL interlace signal. Does not operate for other signals. (The menu is not displayed when other signals are inputted.)

## Adjusting Picture Quality

In the “Image adj.” submenu, adjust brightness, contrast, sharpness, etc. to obtain the desired picture quality. Note that the adjustment items differ in Video menu mode and PC menu mode.

### 1 Press the MENU button.

The main menu appears on the screen.

### 2 Select “Image adj.” with the cursor button ▲ or ▼, and press ► or the ENTER button.

The “Image adj.” submenu appears on the screen.

#### Video submenu

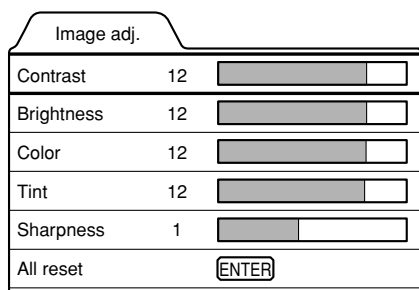

#### PC submenu

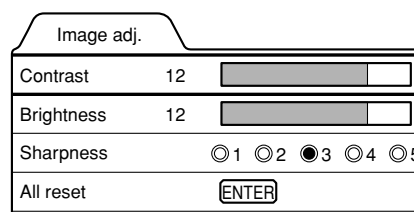

### 3 Select the item to be adjusted with the cursor button ▲ or ▼.

\*“Color” and “Tint” are shown in Video submenu only.

### 4 Make adjustment with the cursor ◀ or ▶.

\*To adjust multiple items, repeat 3 and 4.

Adjustment item	Button	Adjustment content
Contrast	◀ or ▶	Gets lower/higher. (–30 ↔ 0* ↔ +30)
Brightness	◀ or ▶	Gets darker/brighter. (–30 ↔ 0* ↔ +30)
Color	◀ or ▶	Gets softer/deeper. (–30 ↔ 0* ↔ +30) (Video menu mode only)
Tint	◀ or ▶	Gets reddish/greenish. (–30 ↔ 0* ↔ +30) (Video menu mode only)
Sharpness	◀ or ▶	Gets softer/sharper. • Video menu mode: (–5 ↔ 0* ↔ +5) • PC menu mode: (1 ↔ 3* ↔ 5) <b>Note</b> • When in the PC menu mode, if the resize function in the PC submenu is set to “1:1”, the image quality will not change even if the value is changed.
All reset	ENTER	Resets above items to the factory set values. How to operate is mentioned below (next page).

\* : Factory set value

### ■ To perform All Reset

- In the Image adj. submenu, select “All reset” with the cursor button ▲ or ▼, and press the ENTER button. Then, the “All reset” submenu appears on the screen.
- Press the cursor button ◀ to select “Yes”, and then press the ENTER button.
- All items in the “Image adj.” submenu are reset to the factory set values and the menu returns to the previous one.  
To exit the “All reset” submenu without performing All reset, select “No” with the cursor button ▶ and, press the ENTER button.



(To be continued on the next page)

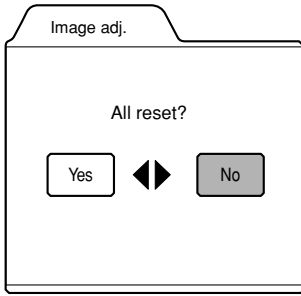

**5 Press the EXIT button to return to the previous menu or press the MENU button to exit the menu mode.**

**Memo**

In some adjustments, the level bar changes according to the set value. (The setting value is also displayed at the left of the level bar.)

## Adjusting Color temperature

**1 Press the MENU button.**

The main menu appears on the screen.

**2 Select “Color temp.” with the cursor button ▲ or ▼, and press ► or the ENTER button.**

The “Color temp.” submenu appears on the screen.

**3 Select “Color temp.” with the cursor button ▲ or ▼.**

**4 Adjust the color temperature with the cursor button ◀ or ▶.**

- Low: Color temperature decreases (image becoming reddish).
- Middle: Results in middle color temperature. (Factory set position).
- High: Color temperature increases (image becoming blueish).

**5 Select “RED” or “GREEN” or “BLUE” with the cursor button ▲ or ▼.**

**6 Fine adjust the color temperature with the cursor button ◀ or ▶.**

To adjust multiple items, repeat 5 and 6.

Adjustment item	Button	Adjustment content
RED	◀ or ▶	Adjusts the red level. (0 to 255)
GREEN	◀ or ▶	Adjusts the green level. (0 to 255)
BLUE	◀ or ▶	Adjusts the blue level. (0 to 255)

**■ To perform All Reset**

- In the Color temp. submenu, select “All reset” with the cursor button ▲ or ▼, and press the ENTER button. Then, the “All reset” submenu appears on the screen.
- Press the cursor button ◀ to select “Yes”, and then press the ENTER button.
- All items in the Color temp. submenu are reset to the factory set values and the menu returns to the previous one.  
To exit the “All reset” submenu without performing All reset, select “No” with the cursor button ▶ and, press the ENTER button

**7 Press the EXIT button to return to the previous menu or press the MENU button to exit the menu mode.**

## Adjusting the Video Screen/Menu Position

The position of the video screen and the menu on the video screen can be adjusted. You can finely adjust the video screen position. The menu will move widely on the video screen.

### 1 Press the MENU button.

The main menu appears on the screen.

### 2 Select "Set up" with the cursor button ▲ or ▼, and press ► or the ENTER button.

The "Set up 1" or "Set up" submenu appears on the screen.

#### Video submenu ("Set up 1" submenu)

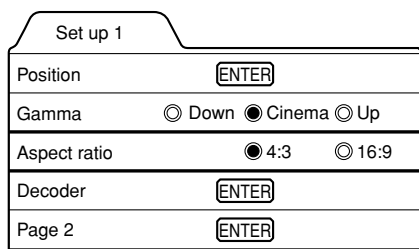

Decoder is only displayed when there is a signal for the AV IN terminal.

#### PC submenu (Set up submenu)

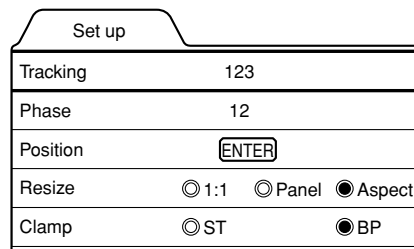

### 3 Select "Position" with the cursor button ▲ or ▼, and press the ENTER button.

The "Position" submenu appears on the screen.

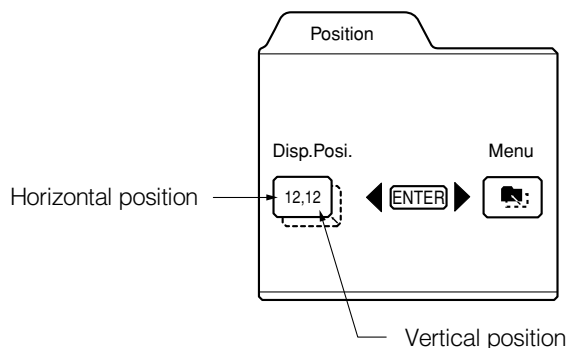

### 4 Press the ENTER button to select "Disp.Pos." or "Menu".

Disp.Pos. (Display Position): The video screen position (display position) can be adjusted.

Menu: The menu position can be adjusted.

### 5 Press the cursor button ▲, ▼, ◀ or ▶ to move the video screen (display) or the menu.

\*Repeat 4 and 5 to move both video screen (display) and menu positions.

Adjustment item	Button	Adjustment content
Disp.Pos. - H	◀ or ▶	The video screen moves to the left or right. (-30 ↔ +30)
Disp.Pos. - V	▲ or ▼	The video screen moves up or down. (-30 ↔ +30)
Menu - H	◀ or ▶	The menu moves to the left or right. (Left, center*, right)
Menu - V	▲ or ▼	The menu moves up or down. (Top, center*, bottom)

\* : Factory set value

### 6 Press the EXIT button to return to the previous menu or press the MENU button to exit the menu mode.

## Changing the Image Gamma/Aspect Ratio (Video Menu Mode Only)

The image Gamma (Down, Cinema or Up) and the aspect ratio (4:3 or 16:9) are selectable in Video menu mode.

### 1 Press the MENU button.

The main menu appears on the screen.

### 2 Select “Set up” with the cursor button ▲ or ▼, and press ► or the ENTER button.

The “Set up 1” submenu appears on the screen.

#### Video submenu

Set up 1	
Position	ENTER
Gamma	<input type="radio"/> Down <input checked="" type="radio"/> Cinema <input type="radio"/> Up
Aspect ratio	<input checked="" type="radio"/> 4:3 <input type="radio"/> 16:9
Decoder	ENTER
Page 2	ENTER

Decoder is only displayed when there is a signal for the Video IN terminal.

### 3 Select “Gamma” or “Aspect ratio” with the cursor button ▲ or ▼.

### 4 Adjust the image tone or aspect ratio with the cursor ◀ or ▶.

*\*To adjust multiple items, repeat 3 and 4.*

Adjustment item	Button	Adjustment content
Gamma	◀ or ▶	The image Gamma projected on the screen can be changed. Down : Suitable for projecting the video programs. Cinema* : Normally use in this mode. Up : Suitable for projecting the cinema programs.
Aspect ratio	◀ or ▶	Sets the vertical-to-horizontal ratio (4:3 or 16:9) of the video image projected. “4:3*” : The aspect ratio of the projected image becomes 4:3. Set it to 4:3 for video of NTSC, NTSC4.43, PAL, SECAM. “16:9” : The aspect ratio of projected image becomes 16:9. Set it to 16:9 for Hi-Vision devices (W-VHS VCR, etc.).

*\*: Factory set value*

### 5 Press the EXIT button to return to the previous menu or press the MENU button to exit the menu mode.

## Changing the Image Size - Resize Function (PC Menu Mode Only)

The picture image projected can be selectable with the Resize function which is available only in PC menu mode. You can choose the video image size projected from the following: (Factory setting is "Aspect").

**"1:1"**: The image is displayed at the input resolution. The picture image projected is not enlarged even if its number of pixels (resolution) is smaller than that of the projector's D-ILA element (1365 pixels × 1024 pixels).

### Resize: 1:1

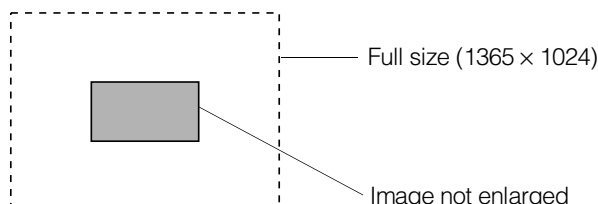

**Panel**: The picture image projected is virtually enlarged to the full size (1365 pixels × 1024 pixels). The horizontal and vertical enlargement ratio will differ depending on the original image and the image will be deformed.

### Resize: Panel

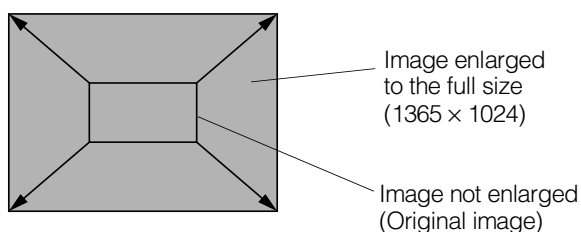

**Aspect**: While maintaining the original aspect ratio, the video image projected is virtually enlarged until either the horizontal or vertical side reaches the full size (1365 pixels × 1024 pixels).

### Resize: Aspect

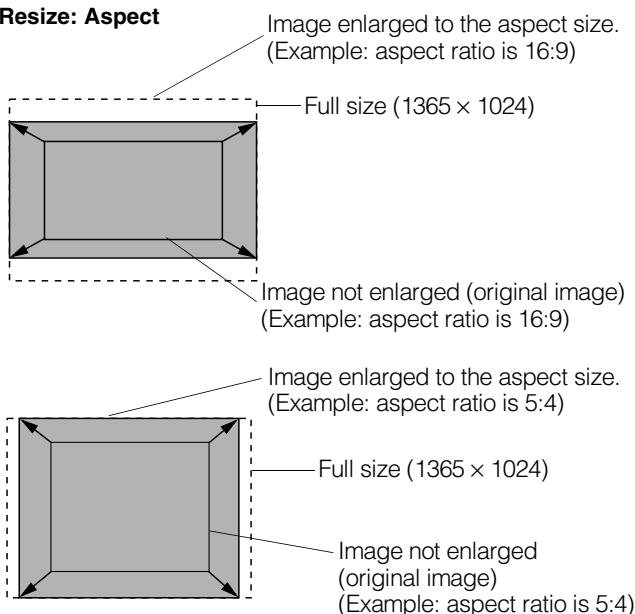

### 1 Press the MENU button.

The main menu appears on the screen.

### 2 Select "Set up" with the cursor button ▲ or ▼, and press ► or the ENTER button.

The "Set up" submenu appears on the screen.

#### PC submenu

Set up	
Tracking	123
Phase	12
Position	ENTER
Resize	<input type="radio"/> 1:1 <input type="radio"/> Panel <input checked="" type="radio"/> Aspect
Clamp	<input type="radio"/> ST <input checked="" type="radio"/> BP

### 3 Select "Resize" with the cursor button ▲ or ▼.

### 4 Choose "1:1", "Panel", or "Aspect" with the cursor button ◀ or ▶.

### 5 Press the EXIT button to return to the previous menu or press the MENU button to exit the menu mode.

## Changing the Clamp pulse position (PC Menu Mode Only)

When the image is too dark or bright, or when the image is unstable, switching the position may improve the image quality. Normally, set to "BP".

### 1 Press the MENU button.

The main menu appears on the screen.

### 2 Select "Set up" with the cursor button ▲ or ▼, and press ► or the ENTER button.

The "Set up" submenu appears on the screen.

### 3 Select "Clamp" with the cursor button ▲ or ▼.

### 4 Choose "ST" or "BP" with the cursor button ◀ or ▶.

### 5 Press the EXIT button to return to the previous menu or press the MENU button to exit the menu mode.

ST: Sync Tip   BP: Back Porch

## Setting and Adjusting Other Functions (OPTIONS)

Various functions are provided as shown in the “Options 1” and “Options 2” submenus. You can set or adjust each function, as required.

### 1 Press the MENU button.

The main menu appears on the screen.

### 2 Select “Options” with the cursor button ▲ or ▼, and press ► or the ENTER button.

The “Options 1” submenu appears on the screen.

Options 1		
Menu display	<input checked="" type="radio"/> 15sec	<input type="radio"/> ON
Line display	<input checked="" type="radio"/> 5sec	<input type="radio"/> OFF
Lamp time display	<input checked="" type="radio"/> ON	<input type="radio"/> OFF
Keystone	<input type="button" value="ENTER"/>	
Lamp control	<input type="button" value="ENTER"/>	
Page 2	<input type="button" value="ENTER"/>	

### 3 Select the item to be adjusted with the cursor button ▲ or ▼.

### 4 Make adjustment with the cursor ◀ or ▶.

- While the keystone item is selected, press the ENTER button to display the “Keystone” submenu.
- To enter the “Page 2” submenu, select “Page 2” with the cursor button ▲ or ▼, and press the ENTER button.
- To return to the “Page 1” submenu from the “Page 2” submenu, select “Page 1” with the cursor button ▲ or ▼, and press the ENTER button.

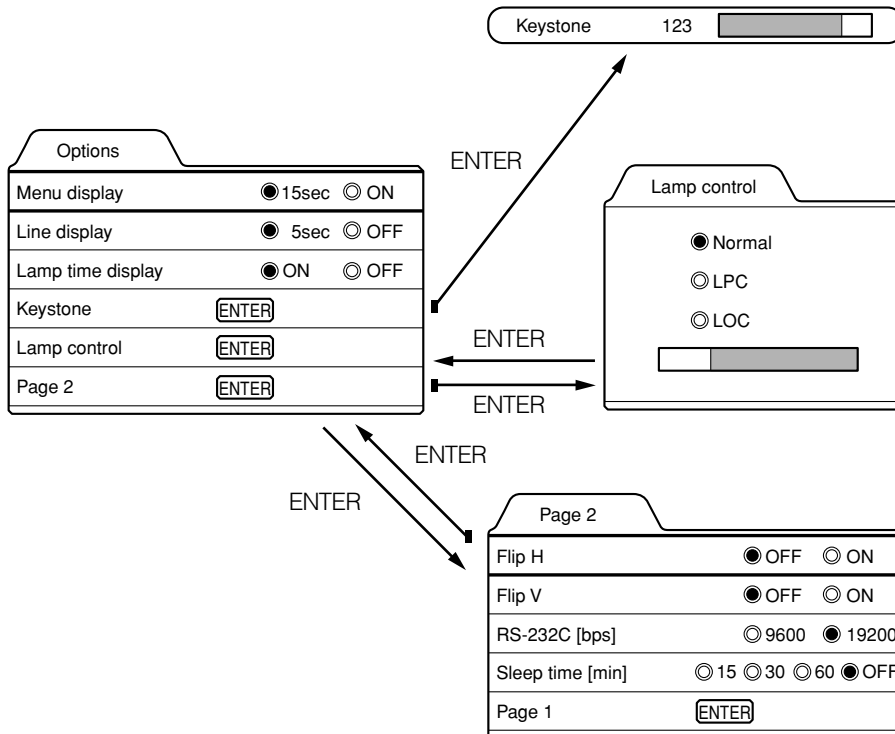

\*To adjust multiple items, repeat 3 to 4.

\*To reset the keystone (trapezoidal distortion of the picture image) to the original setting, press the PRESET button when the “Keystone” submenu appears on the screen.



Adjustment item	Button	Adjustment content
Menu display	◀ or ▶	Sets whether to clear the menu display automatically or not. 15sec* : Clears the display automatically in about 15 seconds. ON : Does not automatically clear the menu display.
Line display	◀ or ▶	Sets whether to show the line display (Y/C, VIDEO, COMP, PC1, PC2 or DVI) on top right of the screen or not when the VIDEO or PC button is pressed. 5sec* : Shows the line display for about 5 seconds. OFF : Does not show the line display.
Lamp time display	◀ or ▶	Displays the lamp use time. ON* : Displays when the lamp use time reaches 1000 hours when set in the LPC or LOC mode. OFF : Does not display when the lamp use time reaches 1000 hours when set in the LPC or LOC mode. <sup>3</sup>
Keystone	ENTER	Press the ENTER button to enter the keystone submenu. In the keystone submenu, press ◀ or ▶ to correct trapezoidal distortion of the projected image. (-80 ↔ 0* ↔ +128) To reset the keystone (trapezoidal distortion of the picture image) to the original setting (factory set value: 0), press the PRESET button when the "Keystone" submenu appears on the screen. To exit the keystone submenu, press the EXIT button.
Lamp control	ENTER	Press ENTER to enter the lamp control submenu. Normal* : Used as a normal lamp. LPC : Automatically controls the power used by the lamp and increases it in steps. When this mode is used, the brightness starts at approximately 70%. The decrease in brightness is slower than in "Normal" mode and this mode is best suited when using the projector continuously for long periods of time. * "Lamp replacement" appears on the screen when the lamp use time exceeds 2000 hours. LOC : The brightness can be set in seven levels (-6 to 0). Since the brightness can be set in steps, this is the mode best suited for adjusting multiple screens. This setting can also be changed while the projector is being used. To change the setting, choose LOC with the ▲/▼ cursors and choose the level with the ◀/▶ cursors.
Flip H	◀ or ▶	Reverses image right-to-left. OFF* : For the front method. ON : For upside-down hanging from the ceiling.
Flip V	◀ or ▶	Inverses image upside-down. OFF* : For normal setup. ON : For upside-down hanging from the ceiling.
RS-232C [bps]	◀ or ▶	Sets the baud rate for transmission. 9600 : 9600 bps 19200* : 19200 bps
Sleep time [min]	◀ or ▶	Sets the length of sleep time which automatically brings the projector into stand-by state. You can select one of the sleep times: 15, 30, 60 and 0 (OFF*) minutes.

\* Factory set value

## 5 Press the EXIT button to return to the previous menu or press the MENU button to exit the menu mode.

### Note

- Refer to "Removing the Trapezoidal Distortion of the Image" on page 35 for more details about adjusting the keystone.

## Getting Information

You can get information on the input signal, accumulated used hours of light-source lamp, etc.

### 1 Press the MENU button.

The main menu appears on the screen.

### 2 Select “Information” with the cursor button ▲ or ▼.

The “Information” will be displayed in the main menu.

*\*No submenu can be selected.*

#### Video main menu

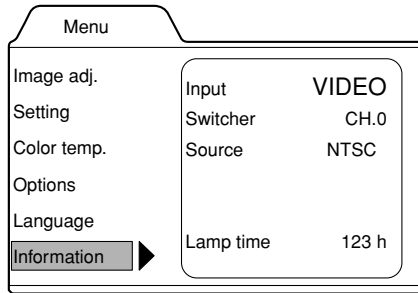

#### PC main menu

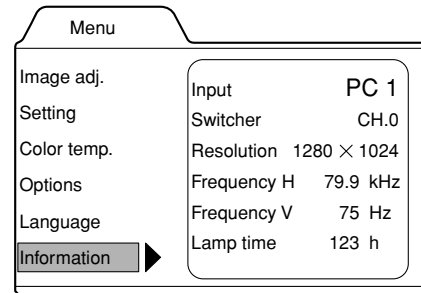

- Input: Shows the terminal name selected by the VIDEO or PC button. (Y/C, VIDEO or COMP, or PC1, PC2 or DVI)
- Switcher: This display currently has no meaning. This is reserved for future use. (“CH.0” is usually displayed to indicate that it is not being used.)
- Source: Shows the projected image’s type of video signal. (Video menu mode)
- Resolution: Shows the resolution of the video signal being received. (PC menu mode)  
It may not be displayed correctly with some input signals.
- Frequency H: Shows the horizontal frequency of the video signal being received. (PC menu mode)
- Frequency V: Shows the vertical frequency of the video signal being received. (PC menu mode)
- Lamp time: Accumulated used hours of the light-source lamp.

### 3 Press the MENU button to exit the menu mode.

# Replacing the Fuse

A fuse is used to protect the power source of the projector. If the fuse is blown, replace it. When the power switch is turned on but no power is supplied to the projector, check the fuse. If there are any unclear points, contact the dealer where you purchased your projector, or consult the Service center.

## CAUTION

- When replacing the fuse, use the same rating and type (12 A 250 V). Otherwise, a fire may occur and/or the projector may be damaged.

### 1 Turn off the main power switch and disconnect the power cord from both the projector and the wall outlet.

In stand-by state (the STAND BY indicator lights on), place the MAIN POWER switch of OFF [O] position.

### 2 Loosen the fuse holder to remove it.

To loosen the fuse holder, use a Phillips screwdriver.

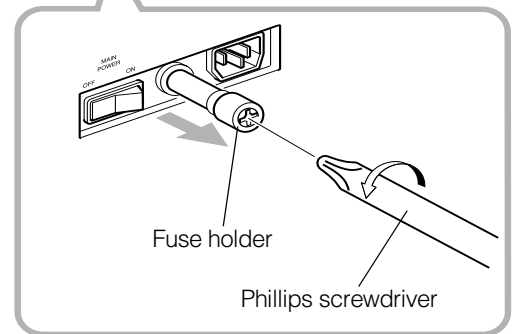
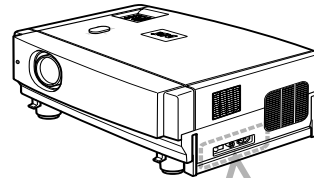

### 3 Remove the fuse from the fuse holder you just removed.

### 4 Install the new fuse (not supplied) into the fuse holder.

### 5 Reinstall the fuse holder into the projector.

To reinstall the fuse holder, use a Phillips screwdriver.

Fuse (12 A, 250 V)

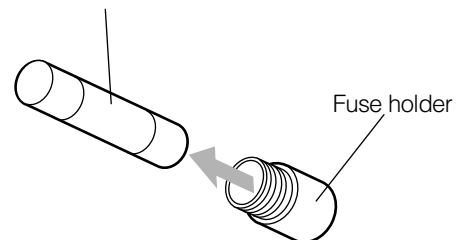

Fuse (12 A, 250 V)

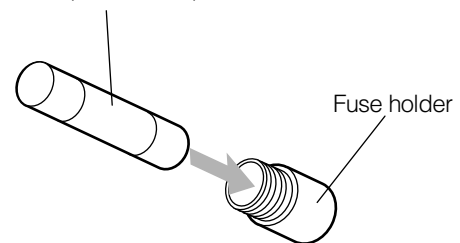

# Replacing the Light-Source Lamp

## ■ Light-source lamp and lamp use time

**The light-source lamp has a service life of approximately 1000 hours.**

[Average lamp life: 1000 hours (brightness half-life)]

When the light-source lamp approaches the end of its service life, degradation progresses rapidly. In NORMAL MODE, arrange for a new lamp (lamp unit) or replace the lamp after 900 hours. Depending on the usage conditions, the replacement time may be shorter.

(In LOC and LPC modes, the brightness of the lamp is electrically controlled and the replacement time is extended. Arrange for a new lamp (lamp unit) or replace the lamp after 1900 hours. Depending on the usage conditions, the replacement time may be shorter.)

If, even after adjusting the brightness or color, the video image is dark or the color is not correct, replace the lamp early.

The lamp use time can be checked. Look at the "Lamp time" which is displayed with the "Information" option in the menu.

(Refer to page 40, 42.)

**Contact the store from where you purchased the projector or the JVC service center for details about purchasing replacement lamps.**

Replacement lamp (lamp unit) part number: BHL 5001-SU

The LAMP indicator and the message on the screen warn you that replacement of the lamp is required, as follows:

## ■ Projecting after the lamp has been used for more than 900 hours (NORMAL MODE)

Accumulated used hours  
of the light-source lamp

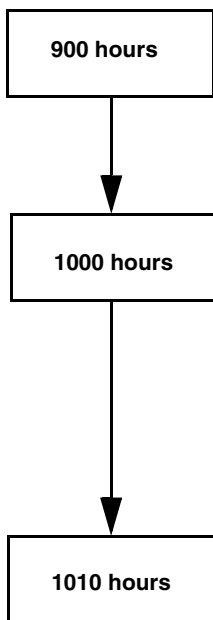

### When the lamp use time reaches 900 hours:

The LAMP indicator lights on the projector.

### When starting to project after 900 hours has been exceeded:

"Lamp replacement" appears on the screen.

\* The message will disappear when any button is pressed.

### When the lamp use time exceeds 1000 hours:

The LAMP indicator blinks on the projector.

"Lamp replacement" appears on the screen and the word "Warning" blinks.

\* To cancel this message, press the EXIT button.

However, the same message will appear every hour.

\* If the projector is put in stand-by mode or turned off after the lamp has been used for more than 1000 hours (but less than 2010 hours), it can not be turned back on again unless the light-source lamp is replaced with a new one.

Replace with a new lamp (lamp unit) and reset the lamp time. (Refer to page 62.)

### When the lamp use time reaches 1010 hours:

The projector is forcibly turned off.

The LAMP and OPERATE indicators blink on the projector.

\* The projector can not be turned on unless the lamp (lamp unit) is replaced with a new one and the lamp time is reset. (Refer to page 62.)

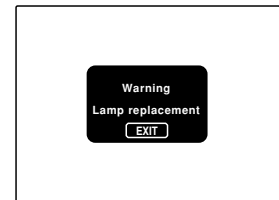
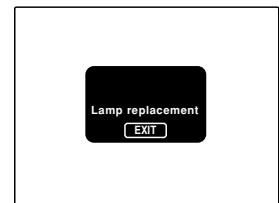

## Note

- If the projector is not put in stand-by mode or turned off, it can be used until 2010 hours is reached.

## ■ Projecting after the lamp has been used for more than 1000 hours (LIGHT OUTPUT CONTROL MODE) (LAMP POWER CONTROL MODE)

Accumulated used hours of the light-source lamp

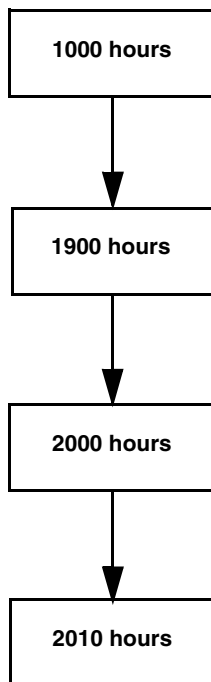

### When the lamp use time reaches 1000 hours:

“1000h” and “Lamp replacement” appear on the screen.

\* The messages will disappear when any button is pressed.

\* The time after which the display appears can be set with the OSD menu.

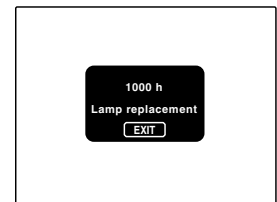

### When the lamp use time exceeds 1900 hours:

The LAMP indicator blinks on the projector.

“Lamp replacement” appears on the screen.

\* To cancel this message, press the EXIT button or display another menu.

Every time the projector is turned on, the message appears.

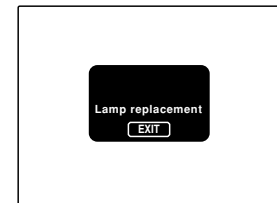

### When the lamp use time exceeds 2000 hours:

The LAMP indicator blinks on the projector.

“Lamp replacement” appears on the screen and the word “Warning” blinks.

\* To cancel this message, press the EXIT button.

However, the same message will appear every hour.

\* If the projector is put in stand-by mode or turned off after the lamp has been used for more than 2000 hours, it can not be turned back on again unless the light-source lamp is replaced with a new one.

(If the projector is not put in stand-by mode or turned off, it can be used until 2010 hours is reached.)

Replace with a new lamp (lamp unit) and reset the lamp time. (Refer to page 62.)

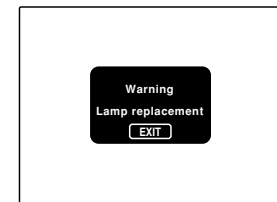

### When the lamp use time reaches 2010 hours:

The projector is forcibly turned off.

The LAMP and OPERATE indicators blink on the projector.

\* The projector can not be turned on unless the lamp (lamp unit) is replaced with a new one and the lamp time is reset. (Refer to page 62.)

## CAUTIONS

- If the projector is set up in a constricted place which is unsuitable for work, and if you perform replacement work there, this could cause injury. Move the projector to a place large enough for work, and then replace the light-source lamp.
- Use a genuine product for the light-source lamp. If you use other than a genuine product, this could cause a malfunction. Also, never use an old light-source lamp. This could cause marked degradation in performance or explode, possibly causing the projector to malfunction or broken pieces to injure you.
- Do not replace the light-source lamp immediately after the projector has been used. The temperature of the light-source lamp is still high and could cause a burn. Allow a cooling period of one hour or more before performing replacement.
- Before starting light-source lamp replacement work, turn off the MAIN POWER switch, and disconnect the power cord from the wall outlet. If you perform the replacement work with the power cord connected, this could cause injury or electric shock.
- The light-source lamp used in this projector is a high pressure mercury lamp. Be careful when disposing of the light-source lamp. If anything is unclear, please consult your dealer.

■ Be sure that the power cord is unplugged from the wall outlet.

**1 Remove the lamp-replacement opening cover by loosening screws.**

Loosen the two screws with a flat-end screwdriver.

**Note**

- The screws are fitted so that they do not come off the lamp-replacement opening cover.

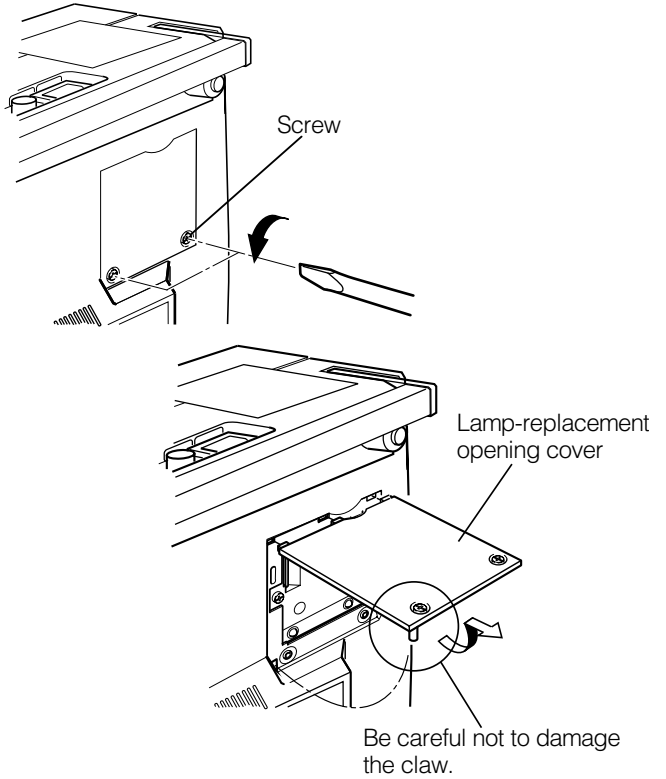

**2 Loosen the screws, raise the handle, and pull out the light-source lamp.**

Loosen the two screws with a flat-end screwdriver.

**Note**

- The screws are fitted so that they do not come off the light-source lamp.

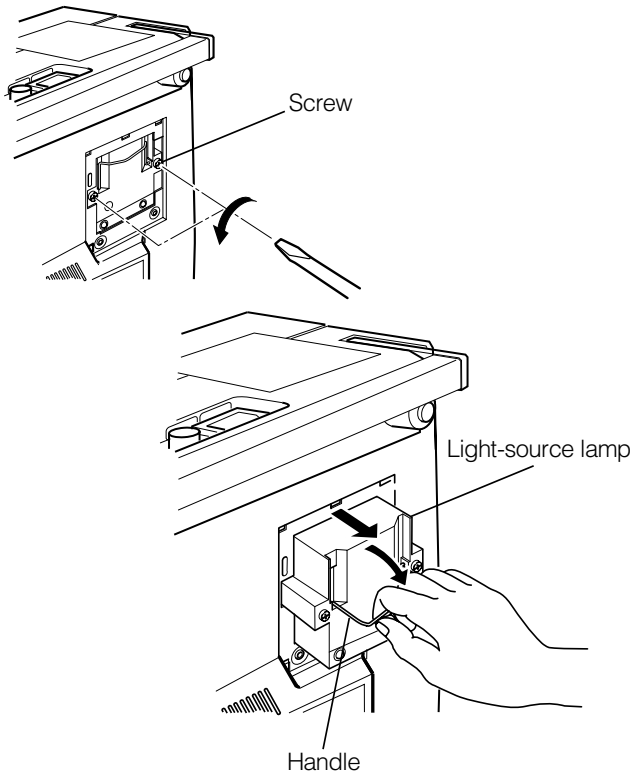

(To be continued on the next page)

### 3 Insert the new light-source lamp fully inside and fasten the screws.

Fasten the two screws with a flat-end screwdriver.

#### CAUTION

- Do not touch the glass surface of the light-source lamp directly with your hand as well as staining it. If you touch with a bare hand, oils and other substances on your hand may adhere to the lamp, possibly preventing it from performing as specified and therefore giving a shortened lamp life, a darkened screen, etc. To handle a new light-source lamp, hold it by the plastic part. Never touch the metal part or the front glass surface.

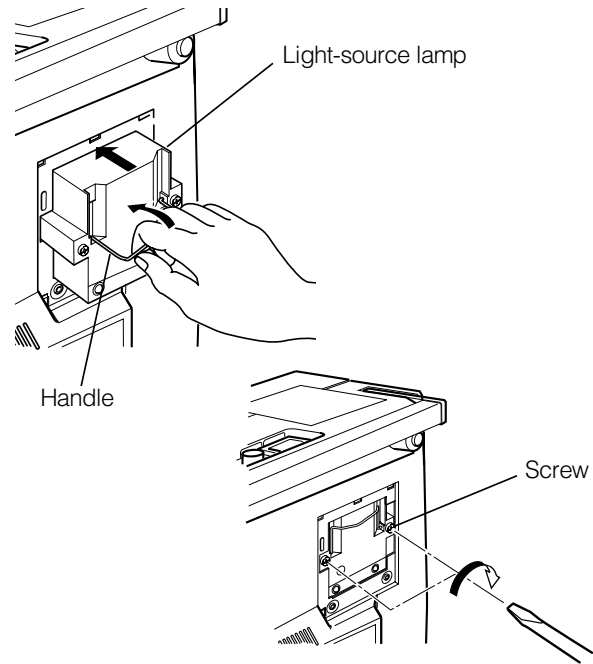

### 4 Replace the lamp-replacement opening cover and fasten the screws.

Fasten the two screws with a flat-end screwdriver.

#### CAUTIONS

- Install the light-source lamp and close the lamp-replacement opening cover correctly; otherwise, a safety switch is activated to prevent the projector from operating.
- If the claw on the lamp-replacement opening cover is damaged, the projector may not possibly operate. Then, replace with a new lamp-replacement opening cover.

### 5 Reset the lamp use time.

Perform "Resetting the Lamp Use Time" on page 62.

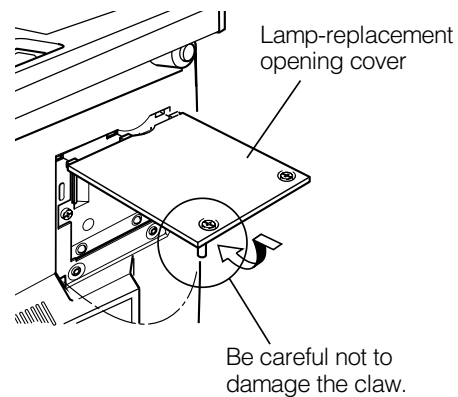

## Resetting the Lamp Use Time

After replacing with a new light-source lamp, reset the lamp-time counter inside the projector to clear the accumulated lamp time to zero (0). After resetting, a new count will start for the new light-source lamp.

### Projector's button

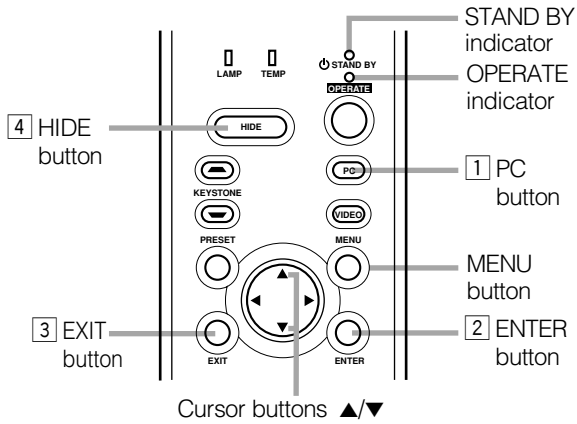

### 1 Turn on the MAIN POWER switch to go into stand-by mode.

In stand-by mode, the STAND BY indicator on the projector lights up.

### 2 Press the following buttons on the projector, sequentially.

- 1 Momentary press the PC button.
- 2 Momentary press the ENTER button.
- 3 Momentary press the EXIT button.
- 4 Press and hold the HIDE button for two seconds or more.

\* During this sequence, the STAND BY and OPERATE indicators alternately blink about every approx. 3 seconds. After completion of the sequence, the STAND BY indicator alone stays on.

\* Buttons must be pressed within 2 seconds of the previous button.

\* When you make a mistake in button operations, return to the beginning of the sequence.

\* To check the lamp time on the menu, press the MENU button and select "Information" with the cursor button ▲ or ▼. The lamp use time is indicated in the item "Lamp time".

### Video main menu

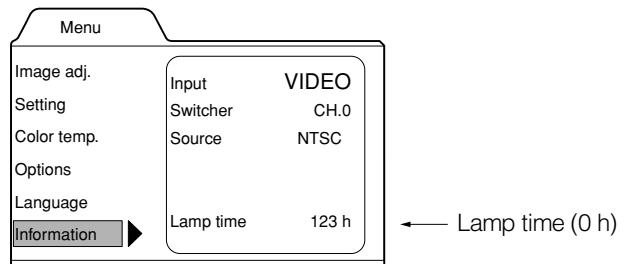

### PC main menu

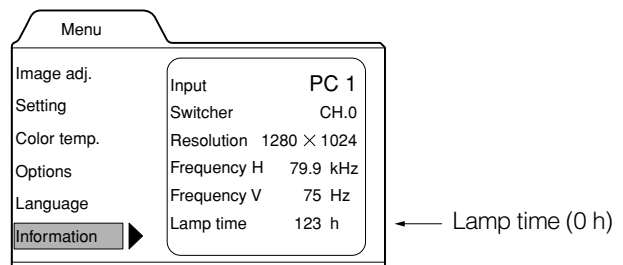

### CAUTION

- Reset the lamp use time only when you have replaced with a new light-source lamp. Never reset it during lamp life, otherwise the replacement time may become unclear, and lead to degraded performance or lamp explosion.



# Cleaning and Replacing the Filter Cover

Clean the filter regularly. If the filter is heavily stained and does not clean, or if it is damaged, replace the filter with a new filter. Otherwise, dirt may get inside and appear on the screen, preventing you from fully enjoying the video image. If dirt gets inside or if you need information about the filter, consult authorized dealer where you purchased the projector or the nearest Service Center.

## 1 Turn off the MAIN POWER switch.

After the projector goes into stand-by state with the STAND BY indicator on, turn off the MAIN POWER switch and pull out the power cord from the projector and the wall outlet.

## 2 Remove the filter.

Loosen the screw with a flat-end screwdriver.

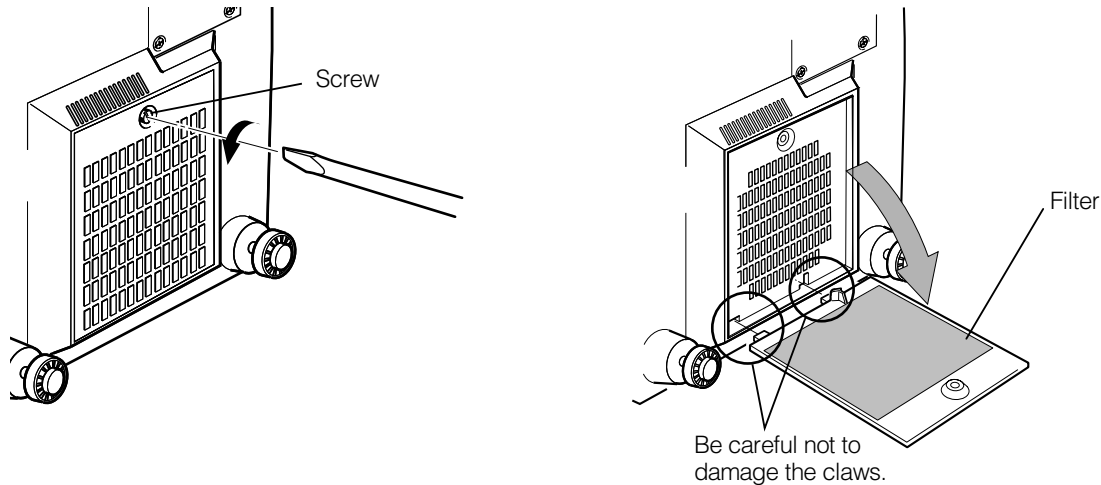

### Notes

- The screw is fitted so that it does not come off the filter.
- If the filter is clogged with dirt, etc., the projector goes into a warning state (the OPERATE and STAND BY indicator blink etc.). Therefore regularly, clean the filter. For the warning indication, refer to page 67.

## 3 Clean the filter.

Clean the filter with a neutral detergent, wash it in water, and then dry it in the shade.

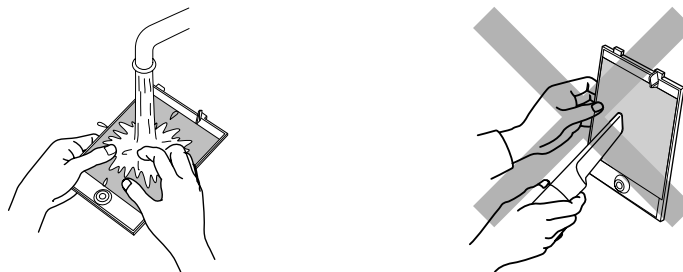

### CAUTIONS

- Put on rubber gloves when using neutral detergent.
- After you have washed the filter in water, make sure the filter is completely dry before reinstalling it, otherwise an electric shock or malfunction could occur.
- Do not clean the filter using a vacuum cleaner. Since the filter is soft, it may be sucked into the vacuum cleaner or damaged.

## 4 Reinstall the filter.

Fasten the screw with a flat-end screwdriver.

### Notes

- Install the filter correctly. Otherwise, the projector does not operate. (Goes into a warning state (For the warning indication, Refer to page 66).)
- If the filter's claws (in particular the claw which is hidden behind the filter cover knob) are damaged, the projector may not operate. Then, replace with a new filter.

# Troubleshooting

Solutions to common problems related to your projector are described here. If none of the solutions presented here solves the problem, unplug the projector and consult an authorized dealer or Service Center.

Symptom	Probable cause	Corrective action	Page
<b>Power is not supplied.</b>	• Is the power cord disconnected?	• Insert the power cord (plug) firmly.	30
	• Is the MAIN POWER switch turned on?	• Turn on the MAIN POWER switch.	32
	• Is the fuse blown?	• Turn off the MAIN POWER switch and check the fuse. If it is blown, replace it	57
	• Is the lamp-replacement opening cover closed correctly?	• Turn off the MAIN POWER switch, close the lamp-replacement opening cover correctly, and turn on the MAIN POWER switch again.	7, 32, 60
	• Is the filter closed correctly?	• Turn off the MAIN POWER switch, fit the filter correctly, and turn on the MAIN POWER switch again.	7, 32, 63
	• Has the lamp life expired? (Has the lamp use time reached 1000 hours in the normal mode?) (Has the lamp use time reached 2000 hours in the LPC or LOC mode?)	• Turn off the MAIN POWER switch, replace with a new light-source lamp, and turn on the MAIN POWER switch. Reset the lamp use time after replacing with a new lamp.	32, 58, 59, 62
<b>Light is not emitted, or light level is low.</b>	• Is the lens cap removed?	• Remove the lens cap.	30
	• Is the lamp life near its end?	• Check the lamp use time on the menu, and if the lamp life is near its end, arrange for a replacement lamp, or replace a little earlier.	56, 58, 59
<b>With power on, operation starts but stops in a few minutes.</b>	• Is the air intake or exhaust area blocked?	• Turn off the MAIN POWER switch, remove any blocking objects, and turn on the MAIN POWER switch again.	6, 7, 32
<b>Video image does not appear.</b>	• Is the correct input selected?	• Select the correct input with the VIDEO and PC buttons.	9, 13
	• Are devices connected correctly?	• Connect devices correctly.	11, 22
	• Are signals being supplied from the connected devices?	• Set connected devices correctly.	–
	• Are input signals (scanning frequency, etc.) appropriate?	• Check if the signal is appropriate (scanning frequency, etc.) and input the appropriate signal.	22, 23
	• Is the correct color system selected?	• Set the color system to AUTO or to the correct dedicated color system.	45
	• Is brightness adjusted correctly?	• Adjust brightness on the menu.	49
	• Is video turned off by pressing the HIDE button?	• Press the HIDE button to turn video on.	10, 12, 35
• During DVI input, are image signals output from the computer graphic board (DVI output terminal)? (During DVI input, depending on the computer settings, there may be no signal input or an error may occur (blue screen).)	• If this happens, turn off the power to both the projector and the computer, and then turn the projector back on before turning the computer on again. Then correctly set the computer's graphic board.	22	
<b>Video image dims.</b>	• Is focus adjusted correctly?	• Adjust focus.	12, 34
	• Is distance too short or too long?	• Set the projector at the correct distance.	18, 76, 77
	• Are Tracking and Phase adjusted correctly?	• If satisfactory results are not obtained by pressing the QUICK ALIGN. button to conduct quick alignment, adjust Tracking and Phase on the menu.	13, 36, 47
<b>Video image is abnormally dark or bright.</b>	• Is picture quality (Brightness, etc.) adjusted correctly?	• Adjust picture quality on the menu.	49
<b>Video image freezes.</b>	• Was the FREEZE button on the remote control pressed?	• Press the FREEZE button to release freezing.	12, 37

Symptom	Probable cause	Corrective action	Page
<b>A part of image is magnified.</b>	<ul style="list-style-type: none"> <li>Was the DIGITAL ZOOM T button on the remote control pressed?</li> </ul>	<ul style="list-style-type: none"> <li>Press the PRESET button to restore the original video screen.</li> </ul>	12, 37
<b>Color is poor or unstable.</b>	<ul style="list-style-type: none"> <li>Is picture quality (color density, etc.) adjusted correctly?</li> </ul>	<ul style="list-style-type: none"> <li>Adjust picture quality on the menu.</li> </ul>	49
	<ul style="list-style-type: none"> <li>Is the correct color system selected?</li> </ul>	<ul style="list-style-type: none"> <li>Set the color system to AUTO or to the correct dedicated color system.</li> </ul>	45
	<ul style="list-style-type: none"> <li>Are signals (scanning frequency, etc.) of the connected devices appropriate?</li> </ul>	<ul style="list-style-type: none"> <li>Check if the signal is appropriate (scanning frequency, etc.), and input the appropriate signal.</li> </ul>	22
<b>The upper part of the video image bows or distorts.</b>	<ul style="list-style-type: none"> <li>While computer system signal is input, isn't a sync signal for composite sync (Cs) or G on sync being input?</li> </ul>	<ul style="list-style-type: none"> <li>Input separate sync signals for vertical sync (V) and horizontal sync (H) signals.</li> </ul>	11, 28
	<ul style="list-style-type: none"> <li>Isn't signal with much jitter or skew distortion being input from a video deck?</li> </ul>	<ul style="list-style-type: none"> <li>Input signals with little jitter or distortion. Use a TBC or a device with a built-in TBC.</li> </ul>	–
<b>Video image suddenly go out.</b>	<ul style="list-style-type: none"> <li>Is video picture turned off by pressing the HIDE button?</li> </ul>	<ul style="list-style-type: none"> <li>Turn on video picture by pressing the HIDE button.</li> </ul>	10, 12, 35
<b>Remote control unit does not work.</b>	<ul style="list-style-type: none"> <li>Are batteries installed correctly?</li> </ul>	<ul style="list-style-type: none"> <li>Match the polarities of batteries correctly (+ to + and – to –).</li> </ul>	14
	<ul style="list-style-type: none"> <li>Are batteries exhausted?</li> </ul>	<ul style="list-style-type: none"> <li>Replace with new batteries.</li> </ul>	14
	<ul style="list-style-type: none"> <li>Is there a shielding object between the remote control unit and the remote sensor?</li> </ul>	<ul style="list-style-type: none"> <li>Remove any shielding objects.</li> </ul>	20
	<ul style="list-style-type: none"> <li>Is the distance too long?</li> </ul>	<ul style="list-style-type: none"> <li>Use the remote control unit at a nearer point.</li> </ul>	20
	<ul style="list-style-type: none"> <li>Is either side of remote cable disconnected?</li> </ul>	<ul style="list-style-type: none"> <li>Firmly insert the remote cable when using the remote control unit as the wired one.</li> </ul>	21

\* This device uses a computer. External noise may cause it to malfunction. If this happens, turn the power off, remove the electric plug from the wall outlet. Then insert the electric plug back into the wall outlet, turn the power back on and check the operation.

### ■ When warning indication is shown by the blinking indicators:

The warning status will be notified by the combination lighting of the projector's indicators. For the warning contents and the action to be taken, refer to "Warning Indication" on page 66.

### ■ Maintenance

#### • Stains on the cabinet

These should be wiped off with a soft cloth. If the cabinet is heavily stained, wipe it with a cloth soaked in water-diluted neutral detergent and wring well, then wipe clean with a dry cloth.

#### • Since the cabinet may deteriorate in quality, become damaged, or show paint peeled, note the following:

- Do not wipe with rough cloth.
- Do not wipe vigorously.
- Do not wipe with thinner or benzene.
- Do not apply any volatile substance such as insecticides.
- Do not allow any rubber or vinyl article to remain in contact with the cabinet for a long time.

#### • Stains on the lens

These should be cleaned off with commercially available lens blowers or lens cleaning paper (for cleaning glasses and cameras).

Do not use liquid cleaning agents. This could cause the surface coating to be removed.

Do not rub, scratch or hit the lens as its surface is prone to damage.

# Warning Indication

If something abnormal has occurred with the projector, the warning status will be indicated by the combination of lighting the indicators on the control panel as shown in the following table. Then, the projector automatically stops projection and runs the cooling fan for about 120 seconds.

## Warning indication table:

No.	Indicator				Warning content
	LAMP	TEMP	STAND BY	OPERATE	
1	Blink		Blink		The light-source lamp does not light and projection is not made.
2	Blink			Blink	The light-source lamp has suddenly gone off during projecting an image.
3	Blink	Blink			Circuit operation is abnormal.
4			Blink	Blink	The filter is displaced.
5		Blink			The internal temperature is too high. (Sensor 1)
6		Blink	Blink		The internal temperature is too high. (Sensor 2)
7	Blink	Blink	Blink	Blink	The cooling fan has stopped (locked).

\* For individual indicator lighting, refer to page 58.

## ■ Action to be taken for warning indication

### **Stopping the projector:**

After the cooling fan has stopped, take the following action.

- No. 1 : Check that the cover for replacing the light-source lamp and the front panel are securely attached, and then, press the OPERATE button for one second or more to turn on the projector for retrying.
- No. 2 : Check that the cover for replacing the light-source lamp and the front panel are securely attached, and then, press the OPERATE button for one second or more to turn on the projector for retrying.
- No. 3 : Press the OPERATE button for one second or more to turn on the projector for retrying.

Nos. 4-7 : Follow the next steps.

1. Turn off the MAIN POWER switch and unplug the power cord from the wall outlet.
2. Take an action according to the number.
  - No. 4 : Set the filter in place. Then, leave the projector until it cools down.
  - No. 5 : Check that nothing is blocking the air inlet nor outlet, and wait until the inside cools down.
  - No. 6 : Check that nothing is blocking the air inlet nor outlet, and wait until the inside cools down.
  - No. 7 : Leave the projector until it cools down.
3. Plug in the power cord again, turn on the MAIN POWER switch, and press the OPERATE button for one second or more to turn on the projector for retrying.



### **Retrying operation:**



Plug in the power cord again and operate the projector.

If the same warning indication is observed again, after the cooling fan has stopped, turn off the MAIN POWER switch, unplug the power cord, and call your dealer for repair.

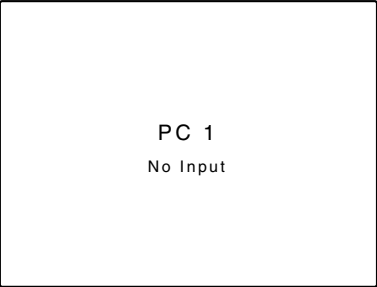
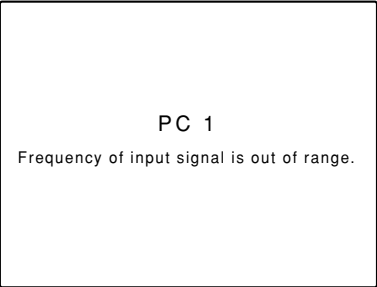
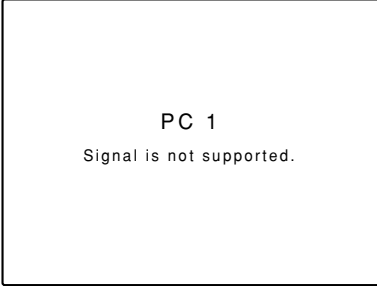
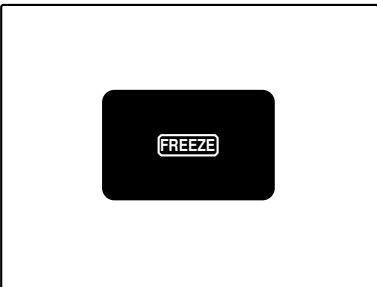
# Warning Messages

The following shows the warning messages that can be displayed on the screen. When a warning message is displayed, take the corrective action described here.

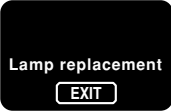
Message	Cause	Corrective action	Page
 <p>PC 1 No Input</p>	<ul style="list-style-type: none"> <li>No device is connected to the input terminal.</li> <li>The terminal is connected but no signal is output from the connected device.</li> <li>* <i>The selected input mode (input terminal) name is shown in the first line of the message.</i></li> </ul>	<ul style="list-style-type: none"> <li>Connect a device to the selected terminal.</li> <li>Operate the connected device and output a signal.</li> </ul>	9, 11, 24 ~ 29, 33
 <p>PC 1 Frequency of input signal is out of range.</p>	<ul style="list-style-type: none"> <li>The frequency of the input video signal is out of range.</li> <li>The selected input mode (input terminal) name is shown in the first line of the message.</li> </ul>	<ul style="list-style-type: none"> <li>Input the video signals whose frequency is within the projector's specifications.</li> </ul>	22, 23, 70
 <p>PC 1 Signal is not supported.</p>	<ul style="list-style-type: none"> <li>Though the frequency of the input video signal is within the acceptable range, other items such as resolution are out of the projector's specifications.</li> <li>The selected input mode (input terminal) name is shown in the first line of the message.</li> </ul>	<ul style="list-style-type: none"> <li>Input the video signals that satisfies the projector's specifications.</li> </ul>	22, 23, 70
 <p>FREEZE</p>	<ul style="list-style-type: none"> <li>When the FREEZE button is pressed, this message appears for a few seconds.</li> <li>When a button not acceptable is pressed during freezing, this message appears for a few seconds to notify that the image is being frozen.</li> </ul>	<ul style="list-style-type: none"> <li>To release freezing, press the FREEZE button on the remote control.</li> </ul>	12, 37
 <p><del>FREEZE</del></p>	<ul style="list-style-type: none"> <li>When the FREEZE button is pressed for the video signals that cannot be frozen (UXGA 60Hz, SXGA 60Hz.), this message appears for a few seconds to notify that the image cannot be frozen.</li> <li>* <i>To forcibly clear the message, press the EXIT button.</i></li> </ul>	<ul style="list-style-type: none"> <li>Freeze function does not work for the inputted video signals. To use this function, input the video signals that can be frozen.</li> </ul>	12, 37

Message	Cause	Corrective action	Page
 <p>A black rectangular message box with the text "D.ZOOM" in white, where the "O" is crossed out with a white 'X'.</p>	<ul style="list-style-type: none"> <li>When the DIGITAL ZOOM button is pressed for the video signals that cannot be zoomed (UXGA 60Hz, SXGA 60Hz.), this message appears for a few seconds to notify that the image cannot be digitally zoomed.</li> <li><i>* To forcibly clear the message, press the EXIT button.</i></li> </ul>	<ul style="list-style-type: none"> <li>Digital-zoom function does not work for the inputted video signals. To use the this function, input the video signals that can be digitally zoomed.</li> </ul>	13, 37
 <p>A black rectangular message box with the text "Lamp replacement" and "EXIT" in white.</p>	<p>Displayed when the lamp control setting is set to NORMAL MODE</p> <ul style="list-style-type: none"> <li>Appears every time the projector is turned on after the lamp use time has exceeded 900 hours and until it reaches 1000 hours.</li> <li><i>* The message is cleared by pressing any button.</i></li> </ul>	<ul style="list-style-type: none"> <li>Arrange for a new lamp (lamp unit) or replace the lamp early.</li> </ul>	44, 46
 <p>A black rectangular message box with the text "Warning", "Lamp replacement", and "EXIT" in white.</p>	<p>Displayed when the lamp control setting is set to NORMAL MODE</p> <ul style="list-style-type: none"> <li>When the lamp use time reaches 1000 hours, the word "Warning" blinks on the screen.</li> <li><i>* To cancel this message, press the EXIT button. However, the same message will appear every hour.</i></li> <li><i>* If the power is turned off after the lamp use time has exceeded 1000 hours, the power can not be turned on again.</i></li> <li><i>* When the lamp use time reaches 1010 hours, the projector is forcibly turned off and can not be turned back on again.</i></li> </ul>	<ul style="list-style-type: none"> <li>Replace with a new lamp (lamp unit) and reset the lamp time.</li> </ul>	44, 46

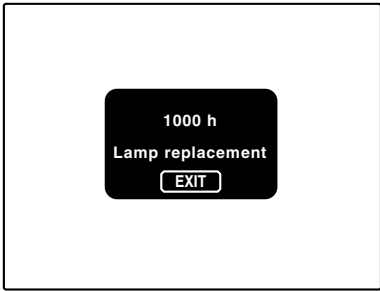
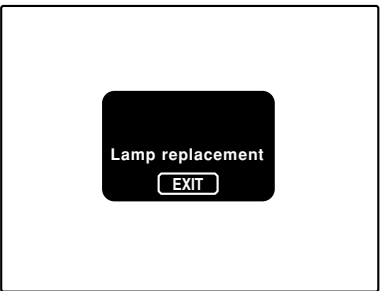
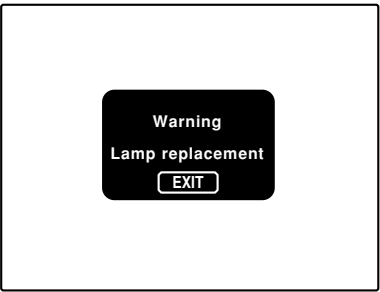
Message	Cause	Corrective action	Page
	<p>Displayed when the lamp control setting is set to LIGHT OUTPUT CONTROL MODE (LOC) or LIGHT POWER CONTROL MODE (LPC) and the lamp use time display is turned [ON] with the OSD menu</p> <ul style="list-style-type: none"> <li>Displayed when the lamp use time exceeds 1000 hours.</li> </ul> <p>* <i>The message does not appear if the lamp use time display is turned [OFF] with the OSD menu.</i></p>	<ul style="list-style-type: none"> <li>Arrange for a new lamp (lamp unit) or replace the lamp early.</li> </ul>	44, 46
	<p>Displayed when the lamp control setting is set to LIGHT OUTPUT CONTROL MODE (LOC) or LIGHT POWER CONTROL MODE (LPC)</p> <ul style="list-style-type: none"> <li>Appears every time the projector is turned on after the lamp use time has exceeded 1900 hours and until it reaches 2000 hours.</li> </ul> <p>* <i>The message is cleared by pressing any button.</i></p>	<ul style="list-style-type: none"> <li>Arrange for a new lamp (lamp unit) or replace the lamp early.</li> </ul>	44, 46
	<p>Displayed when the lamp control setting is set to LIGHT OUTPUT CONTROL MODE (LOC) or LIGHT POWER CONTROL MODE (LPC)</p> <ul style="list-style-type: none"> <li>When the lamp use time reaches 2000 hours, the word "Warning" blinks on the screen.</li> </ul> <p>* <i>To cancel this message, press the EXIT button. However, the same message will appear every hour.</i></p> <p>* <i>If the power is turned off after the lamp use time has exceeded 2000 hours, the power can not be turned on again.</i></p> <p>* <i>When the lamp use time reaches 2010 hours, the projector is forcibly turned off and can not be turned back on again.</i></p>	<ul style="list-style-type: none"> <li>Replace with a new lamp (lamp unit) and reset the lamp use time.</li> </ul>	44, 46

### Memo

The message display language corresponds to the menu display language setting. This is set to "English (English)" when the projector is bought. The display language can be selected from 6 languages. (Refer to page 46.) However, the input mode (PC1, PC2, DVI, Y/C, VIDEO, COMP) and button indications (FREEZE, D.ZOOM, EXIT) are only displayed in English irrespective of the display language setting.

The language settings in the section are explained in "English".

# Specifications

---

## ■ Optical mechanism system

- Projection method D-ILA® (Direct Drive Image Light Amplifier) method (Reflective-type active-matrix method)
- D-ILA® device 0.9" (2.3 cm) measured diagonally (1365 pixels × 1024 pixels) × 3 (Total number of pixels : 4,193,280)
- Projecting lens  
GL-M2910G: 1:1  
GL-M2915SG: 1.5:1 (with ±2% zooming/shift function)  
GL-M2920ZG: × 1.5 zoom lens (2:1 to 3:1) (zooming function)  
GL-M2930SZG: × 1.9 zoom lens (2.9 to 5.5:1) (zooming/shift function)
- Screen size  
GL-M2910G: Refer to page 76.  
GL-M2915SG: Refer to page 76.  
GL-M2920ZG: Refer to page 77.  
GL-M2930SZG: Refer to page 77.
- Projection distance  
GL-M2910G: Refer to page 76.  
GL-M2915SG: Refer to page 76.  
GL-M2920ZG: Refer to page 77.  
GL-M2930SZG: Refer to page 77.
- Light-source lamp 420 W xenon lamp

## ■ Electrical system

- Color system NTSC, NTSC4.43, PAL, SECAM (Automatic switching / manual switching)
- Resolution 1365 dots × 1024 dots (S-XGA full resolution, during RGB input)  
1000 TV lines (Horizontal resolution, aspect ratio 4 : 3, during video input)
- Scanning frequency  
Horizontal frequency : 15 kHz ~ 105 kHz  
Vertical frequency : 50 Hz ~ 100 Hz
- Audio power output 1 W (monaural), 1-<sup>5</sup>/<sub>8</sub>" (4 cm) round type micro-speaker × 1

## ■ Input terminals

### [AV IN]

- Y/C 1-line, mini-DIN 4 pin × 1 (for S-video)
- VIDEO 1-line, BNC × 1 (for composite video)  
1-line, BNC × 3 (for computer, DTV or video)
- Y, B-Y, R-Y Component (Y, B-Y, R-Y) signal
- Y, P<sub>B</sub>, P<sub>R</sub> DTV-format (Y, P<sub>B</sub>, P<sub>R</sub>) signal

### [PC 1]

- R, G, B, H, V 1-line, D-sub 3-row 15 pin × 1 (for computer)

### [PC 2]

- R, B, G 1-line, BNC × 5 (for computer, DTV or video)  
Analog RGB signal
- H/C<sub>s</sub>, V Horizontal (H) sync/composite (C<sub>s</sub>) sync, Vertical (V) sync signal

### [DVI]

1-line, DVI-D 24-pin × 1

### [CONTROL]

- RS-232C 1-line, D-sub 9-pin × 1  
*\* RS-232C-interface specified control terminal for controlling this projector with a personal computer.*
- REMOTE 1-line, stereo mini-jack × 1  
*\* Remote terminal for connecting with the remote control unit.*

## ■ Output terminal

- PC OUT 1-line, D-sub 3-row 15-pin × 1 (output for display monitor)
- CONTROL OUT 1-line, D-sub 9-pin × 1  
*\* RS-232C-interface specified control terminal for controlling this projector with a personal computer.*



## ■ General

- Power requirements 120 V AC, 50/60 Hz
- Power consumption 7 A
- Allowable operation temperature 41°F to 95°F (+ 5°C to + 35°C)
- Allowable relative humidity 20% to 80% (no condensation)
- Allowable storage temperature 14°F to 140°F (– 10°C to + 60°C)
- Dimensions Approx. 20" × 10-1/2" × 15-1/2" (Approx. 505 mm × 265 mm × 393 mm)  
[Carrying band, Excluding protrusions]  
(Width × Height × Depth)
- Weight Approx. 32.12 lbs. (Approx. 14.6 kg)
- Accessories (Refer to page 5.)

\* *Design and specifications are subject to change without notice.*

\* *D-ILA devices are manufactured with a very high-precision technology, allowing 99.99% of the pixels to be effective. Only 0.01% or less of the pixels are missing or always on.*

\* *For easy understanding, pictures and illustrations maybe emphasized, composed or have omissions and may be more or less different from actual products.*

### \* TRADEMARKS

*D-ILA is a trademark of Victor Company of Japan, Limited.*

*IBM and IBM PC are registered trademarks of International Business Machines Corporation. Macintosh is a registered trademarks of Apple Computer, Inc.*

*VESA is a trademark of the non-profit organization Video Electronics Standards Association.*

*All other product names mentioned herein are used for identification purposes only, and may be the trademarks or registered trademarks of their respective companies.*

# Outside dimensions

## ■ Top

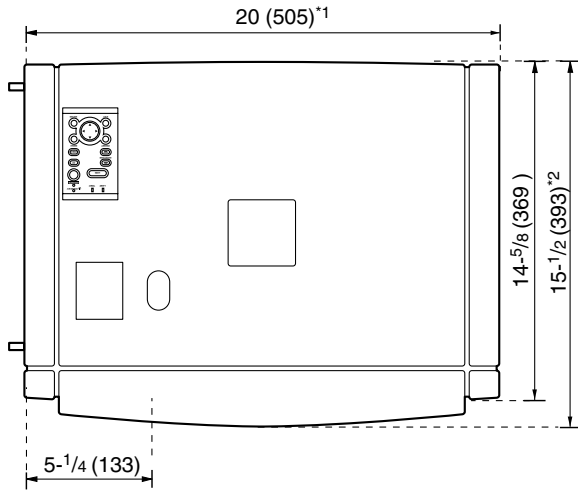

Unit: inch (mm)

\*1: Protrusion excluded  
\*2: Lens excluded

## ■ Front

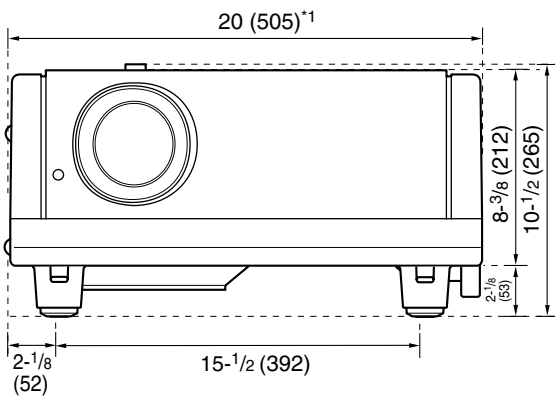

## ■ Side

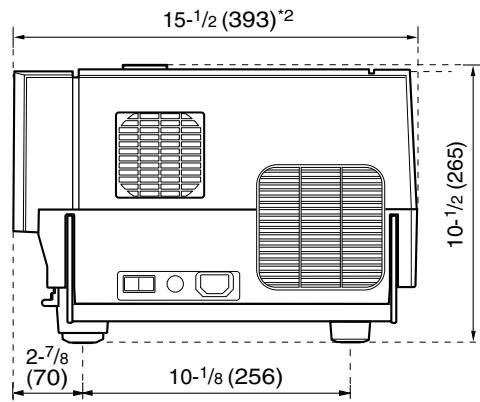

## Pin assignment (Specifications for terminals)

### ■ Y/C terminal

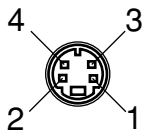

Pin number	Signal name
1	GND (Y)
2	GND (C)
3	Y
4	C

### ■ RS-232C terminal

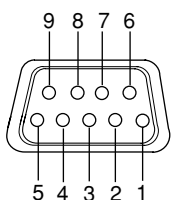

Pin number	Signal name	Pin number	Signal name
1	N/C	6	N/C
2	RD	7	N/C
3	TD	8	N/C
4	N/C	9	N/C
5	GND		

### ■ PC1 terminal/PC OUT terminal

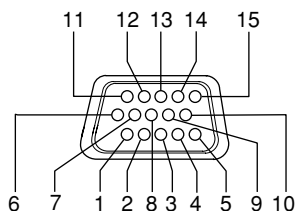

Pin number	Signal name	Pin number	Signal name
1	Red	9	N/C
2	Green	10	GND (SYNC)
3	Blue	11	GND
4	N/C	12	N/C
5	N/C	13	H.SYNC
6	GND (Red)	14	V.SYNC
7	GND (Green)	15	N/C
8	GND (Blue)		

### ■ DVI terminal

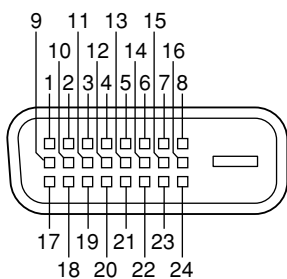

Pin number	Signal name	Pin number	Signal name	Pin number	Signal name
1	T.M.D.S.Data2-	9	T.M.D.S.Data1-	17	T.M.D.S.Data0-
2	T.M.D.S.Data2+	10	T.M.D.S.Data1+	18	T.M.D.S.Data0+
3	T.M.D.S.Data2 Shield	11	T.M.D.S.Data1 Shield	19	T.M.D.S.Data0 Shield
4	No Connect	12	No Connect	20	No Connect
5	No Connect	13	No Connect	21	No Connect
6	DDC Clock	14	+5V Power	22	T.M.D.S. Clock Shield
7	DDC Data	15	Ground (for +5 V)	23	T.M.D.S. Clock +
8	No Connect	16	Hot Plug Detect	24	T.M.D.S. Clock -

# RS-232C external control

By connecting a computer to the RS-232C terminal, you can control the projector. Use a reverse connection cable as the RS-232C connection cable.

The commands to control the projector and the response data against the received commands are explained here. For further information, please consult the dealer where you purchased your projector or consult the Service Center.

## 1. Communication Specifications

The communication specifications are as follows:

Baud rate	9600bps / 19200bps*
Data length	8 bits
Parity	None
Stop bit	1 bit
Flow control	None

\* Factory set value. To change the value, refer to "Setting and Adjusting Other Functions (OPTIONS)" on page 54.

## 2. Command Format

### 2-1. Command data format (from the computer to the projector)

When sending a control command, use the following data format.

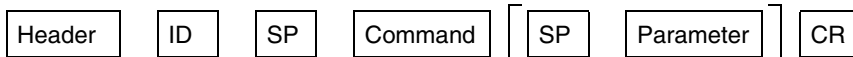

Header: Designates the head of data and the kind of data.  
"!" (21h): Control command to the projector  
"?" (3Fh): Query to the projector (Asking command)

ID: "1" (fixed)

SP: Designates the delimiter for ID, Command, and Parameter. (20h)

CR: Designates the terminal of the data. (0Dh)

\* [ ] is not necessary when Asking command.

### 2-2. Response data format (from the projector to the computer)

Upon executing the received control command, the projector sends back the following response data to the computer.

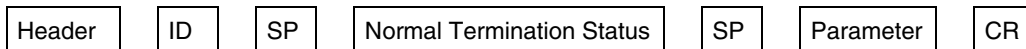

Header: Designates the head of data.  
"@ " (40h): Fetches data from the projector.

ID: "1" (fixed)

SP: Designates the delimiter for ID, Command, and Parameter (20h)

Normal Termination Status: "0" (30h)

CR: Designates the terminal of the data (0Dh)

## 2-3 Parameters used for the data format

The following three kinds of parameters are prepared for the control command and response data.

### (1) Numeric value

Designates the 2-byte hexadecimal value with the sign as the 4-digit (byte) characters.  
Designation allowable range: "8000" to "7FFF"

### (2) ON/OFF

Designates the status (ON/OFF) of the projector, such as POWER and HIDE.

Character	Hex.	Meaning
"0"	30	OFF
"1"	31	ON

### (3) Special parameters

Input switching parameters:

Character	Hex.	Meaning
"0"	30	Y/C
"1"	31	VIDEO
"2"	32	COMP
"3"	33	PC1
"4"	34	PC2
"5"	35	DVI

Operation mode parameters:

Character	Hex.	Meaning
"0000"	30h, 30h, 30h, 30h	Stand-by mode
"0001"	30h, 30h, 30h, 31h	Power-on mode
"0002"	30h, 30h, 30h, 32h	Cool-down mode
"0004"	30h, 30h, 30h, 34h	Warning mode

## 3. Control command table

The control commands that can be sent from the computer are as follows:

Function	Command	Asking		Kind of data		
		Power ON	ELSE	Numeric Value	ON/OFF	Special Data
OPERATE	U0F	–	–	–	✓	–
HIDE	U00	✓	–	–	✓	–
Right Left rev.	U17	✓	–	–	✓	–
Top Bottom inv.	U18	✓	–	–	✓	–
Keystone	U40	✓	–	✓	–	–
Input	U1A	✓	–	–	–	Y/C, VIDEO, PC1, PC2, COMP, DVI
Operation mode	Z03	✓	✓	–	–	Stand-by, Power-on, Cool-down, Warning

\* Keystone: Numeric value can range from "FF80" to "0080"

\* Operation mode: Only Asking command is possible

# Appendix

## ■ Relationship between Projection Distances and Projection Screen Sizes

### Notes

- The relationship between the projection distances and projection screen sizes differs depending on the lens unit (optional) you are using.
- The projection distance and projection screen sizes listed here are only for a guide. Use them as reference when setting the projector.

### For lens unit GL-M2910G (1:1):

Projection screen size (Diagonal length)	Approximate projection distance unit: ft (m)	
	For 4:3 aspect-ratio screens	For 16:9 aspect-ratio screens
36.7" (approx. 93.2 cm)	---	2.53 (0.77)
40" (approx. 101.6 cm)	2.53 (0.77)	2.76 (0.84)
50" (approx. 127.0 cm)	3.18 (0.97)	3.48 (1.06)
60" (approx. 152.4 cm)	3.84 (1.17)	4.20 (1.28)
70" (approx. 177.8 cm)	4.53 (1.38)	4.95 (1.51)
80" (approx. 203.2 cm)	5.18 (1.58)	5.68 (1.73)
90" (approx. 228.6 cm)	5.87 (1.79)	6.40 (1.95)
100" (approx. 254.0 cm)	6.53 (1.99)	7.12 (2.17)
110" (approx. 279.4 cm)	7.22 (2.20)	7.87 (2.40)
120" (approx. 304.8 cm)	7.87 (2.40)	8.60 (2.62)
130" (approx. 330.2 cm)	8.53 (2.60)	9.32 (2.84)
140" (approx. 355.6 cm)	9.22 (2.81)	10.04 (3.06)
150" (approx. 381.0 cm)	9.88 (3.01)	10.79 (3.29)
160" (approx. 406.4 cm)	10.56 (3.22)	11.52 (3.51)
170" (approx. 431.8 cm)	11.22 (3.42)	12.24 (3.73)
180" (approx. 457.2 cm)	11.88 (3.62)	12.96 (3.95)
190" (approx. 482.6 cm)	12.57 (3.83)	13.68 (4.17)
200" (approx. 508.0 cm)	13.22 (4.03)	---

### For lens unit GL-M2915SG (1.5:1):

Projection screen size (Diagonal length)	Approximate projection distance unit: ft (m)	
	For 4:3 aspect-ratio screens	For 16:9 aspect-ratio screens
55" (approx. 139.7 cm)	---	6.00 (1.83)
60" (approx. 152.4 cm)	5.77 (1.76)	6.30 (1.92)
65" (approx. 165.1 cm)	6.27 (1.91)	6.82 (2.08)
70" (approx. 177.8 cm)	6.76 (2.06)	7.38 (2.25)
75" (approx. 190.5 cm)	7.28 (2.22)	7.91 (2.41)
80" (approx. 203.2 cm)	7.78 (2.37)	8.46 (2.58)
85" (approx. 215.9 cm)	8.27 (2.52)	9.02 (2.75)
90" (approx. 228.6 cm)	8.76 (2.67)	9.55 (2.91)
95" (approx. 241.3 cm)	9.28 (2.83)	10.10 (3.08)
100" (approx. 254.0 cm)	9.78 (2.98)	10.63 (3.24)
105" (approx. 266.7 cm)	10.27 (3.13)	11.19 (3.41)
110" (approx. 279.4 cm)	10.76 (3.28)	11.75 (3.58)
115" (approx. 292.1 cm)	11.25 (3.43)	12.27 (3.74)
120" (approx. 304.8 cm)	11.78 (3.59)	12.83 (3.91)
125" (approx. 317.5 cm)	12.27 (3.74)	13.35 (4.07)
130" (approx. 330.2 cm)	12.76 (3.89)	13.91 (4.24)
135" (approx. 342.9 cm)	13.25 (4.04)	14.44 (4.40)
140" (approx. 355.6 cm)	13.75 (4.19)	---
145" (approx. 368.3 cm)	14.27 (4.35)	---
150" (approx. 381.0 cm)	14.76 (4.50)	---

## For lens unit GL-M2920ZG (2 to 3:1):

Projection screen size (Diagonal length)	Approximate projection distance unit: ft (m)			
	For 4:3 aspect-ratio screens		For 16:9 aspect-ratio screens	
	Wide end	Tele end	Wide end	Tele end
40" (approx. 101.6 cm)	-----	-----	-----	8.53 (2.60)
42" (approx. 106.7 cm)	-----	8.23 (2.51)	-----	9.96 (2.73)
50" (approx. 127.0 cm)	-----	9.74 (2.97)	-----	10.60 (3.23)
60" (approx. 152.4 cm)	-----	11.65 (3.55)	8.50 (2.59)	12.66 (3.86)
70" (approx. 177.8 cm)	9.09 (2.77)	13.55 (4.13)	9.84 (3.00)	14.73 (4.49)
80" (approx. 203.2 cm)	10.33 (3.15)	15.42 (4.70)	11.22 (3.42)	16.80 (5.12)
100" (approx. 254.0 cm)	12.83 (3.91)	19.23 (5.86)	13.94 (4.25)	20.90 (6.37)
150" (approx. 381.0 cm)	19.09 (5.82)	28.71 (8.75)	20.77 (6.33)	31.23 (9.52)
200" (approx. 508.0 cm)	25.33 (7.72)	38.16 (11.63)	27.59 (8.41)	41.54 (12.66)
240" (approx. 609.6 cm)	30.35 (9.25)	45.73 (13.94)	33.04 (10.07)	49.80 (15.18)
250" (approx. 635.0 cm)	31.59 (9.63)	47.64 (14.52)	34.38 (10.48)	51.87 (15.81)
300" (approx. 762.0 cm)	37.86 (11.54)	57.09 (17.40)	41.21 (12.56)	62.17 (18.95)
310" (approx. 787.4 cm)	39.11 (11.92)	58.99 (17.98)	42.59 (12.98)	64.24 (19.58)
320" (approx. 812.8 cm)	40.35 (12.30)	60.89 (18.56)	43.93 (13.39)	-----
330" (approx. 838.2 cm)	41.60 (12.68)	62.76 (19.13)	45.31 (13.81)	-----
340" (approx. 863.6 cm)	42.85 (13.06)	64.67 (19.71)	46.65 (14.22)	-----
350" (approx. 889.0 cm)	44.09 (13.44)	-----	48.03 (14.64)	-----
400" (approx. 1016.0 cm)	50.36 (15.35)	-----	54.86 (16.72)	-----
450" (approx. 1143.0 cm)	56.63 (17.26)	-----	61.65 (18.79)	-----
470" (approx. 1193.8 cm)	59.12 (18.02)	-----	64.37 (19.62)	-----
480" (approx. 1219.2 cm)	60.37 (18.40)	-----	-----	-----
500" (approx. 1270.0 cm)	62.89 (19.17)	-----	-----	-----
521" (approx. 1323.3 cm)	65.52 (19.97)	-----	-----	-----

## For lens unit GL-M2930SZG (2.9 to 5.5:1):

Projection screen size (Diagonal length)	Approximate projection distance unit: ft(m)			
	For 4:3 aspect-ratio screens		For 16:9 aspect-ratio screens	
	Wide end	Tele end	Wide end	Tele end
40" (approx. 101.6 cm)	-----	14.83 (4.52)	-----	16.11 (4.91)
50" (approx. 127.0 cm)	-----	18.44 (5.62)	-----	20.05 (6.11)
60" (approx. 152.4 cm)	-----	22.05 (6.72)	-----	23.98 (7.31)
70" (approx. 177.8 cm)	-----	25.66 (7.82)	14.83 (4.52)	27.92 (8.51)
80" (approx. 203.2 cm)	15.55 (4.74)	29.30 (8.93)	16.93 (5.16)	31.86 (9.71)
100" (approx. 254.0 cm)	19.36 (5.90)	36.52 (11.13)	21.06 (6.42)	39.76 (12.12)
150" (approx. 381.0 cm)	28.87 (8.80)	54.59 (16.64)	31.43 (9.58)	59.45 (18.12)
200" (approx. 508.0 cm)	38.39 (11.70)	72.67 (22.15)	41.77 (12.73)	79.17 (24.13)
240" (approx. 609.6 cm)	45.96 (14.01)	87.14 (26.56)	50.07 (15.26)	94.91 (28.93)
250" (approx. 635.0 cm)	47.86 (14.59)	90.78 (27.67)	52.13 (15.89)	-----
260" (approx. 660.4 cm)	49.77 (15.17)	94.39 (28.77)	54.20 (16.52)	-----
270" (approx. 685.8 cm)	51.67 (15.75)	97.99 (29.87)	56.27 (17.15)	-----
280" (approx. 711.2 cm)	53.58 (16.33)	-----	58.33 (17.78)	-----
300" (approx. 762.0 cm)	57.38 (17.49)	-----	62.50 (19.05)	-----
350" (approx. 889.0 cm)	66.90 (20.39)	-----	72.83 (22.20)	-----
400" (approx. 1016.0 cm)	76.41 (23.29)	-----	83.20 (25.36)	-----
470" (approx. 1193.8 cm)	89.70 (27.34)	-----	97.70 (29.78)	-----
480" (approx. 1219.2 cm)	91.60 (27.92)	-----	-----	-----
500" (approx. 1270.0 cm)	95.41 (29.08)	-----	-----	-----
510" (approx. 1295.4 cm)	97.31 (29.66)	-----	-----	-----





**MANUEL D'INSTRUCTIONS**

**PROJECTEUR **D-ILA**<sup>®</sup>**

**DLA-G150CLU**

Merci d'avoir acheté ce projecteur. Avant de l'utiliser, lisez et respectez attentivement toutes les instructions pour profiter au maximum des capacités du projecteur.

# IMPORTANTES MESURES DE SÉCURITÉ

## INFORMATIONS IMPORTANTES

### AVERTISSEMENT :

**POUR ÉVITER TOUT RISQUE D'INCENDIE OU D'ÉLECTROCUTION, N'EXPOSEZ PAS CET APPAREIL À LA PLUIE OU À L'HUMIDITÉ.**

### ATTENTION :

Pour réduire les risques d'électrocution, ne retirez pas le couvercle de l'appareil. Référez-vous à un technicien qualifié.

Ce projecteur est équipé d'une fiche avec mise à la terre à trois broches qui respecte le règlement FCC. Si vous ne pouvez pas insérer la fiche dans la prise secteur, contactez votre électricien.

### INFORMATION FCC (Etats-Unis uniquement)

#### ATTENTION :

Des changements ou modifications non approuvés par JVC peuvent empêcher l'utilisation de l'appareil.

#### REMARQUE :

Cet appareil a été testé et est en accord avec la limitation pour les appareils numériques de Classe B, suivant le règlement FCC, Partie 15. Ces limites sont destinées à donner une protection raisonnable contre les interférences dangereuses à l'intérieur d'une installation résidentielle. Cet appareil génère, utilise et peut envoyer des fréquences radio qui, si l'installation n'a pas été correctement réalisée, peuvent être la cause d'interférences dangereuses aux communications radio. Toutefois, il n'y a pas de garantie que des interférences ne se produiront pas dans une installation particulière. Si cet appareil est la cause d'interférences dangereuses pour la réception radio ou télévision, interférences pouvant être déterminées en éteignant et allumant l'appareil, l'utilisateur est encouragé à essayer de corriger les interférences avec une ou plus des mesures suivantes:

- Réorienter ou repositionner ailleurs l'antenne de réception.
- Accroître la séparation entre l'appareil et le récepteur.
- Raccorder l'appareil sur une prise ou un circuit différent de celui sur lequel le récepteur est raccordé.
- Consulter le revendeur ou un technicien radio/TV expérimenté pour obtenir de l'aide.

### À propos de la brûlure du dispositif D-ILA

Ne projetez pas la même image fixe pendant longtemps non plus qu'une image vidéo anormalement brillante. Ne projetez pas d'images vidéo avec une intensité ou un contraste élevé sur un écran. L'image vidéo pourrait brûler le dispositif D-ILA.

Faites particulièrement attention lors de la projection d'images de jeux vidéo de programmes informatiques. Il n'y a pas de problème avec les images de lecture de cassettes vidéo.

### À propos du choix de l'emplacement

N'installez pas le projecteur dans un endroit qui ne peut pas soutenir son poids en toute sécurité.

Si l'emplacement de l'installation n'est pas suffisamment solide, le projecteur risque de tomber ou de se renverser et de blesser quelqu'un.

## IMPORTANTES MESURES DE SÉCURITÉ

L'énergie électrique peut remplir beaucoup de fonctions utiles. Cet appareil a été conçu et fabriqué pour assurer votre propre sécurité. Mais **UNE UTILISATION INCORRECTE PEUT ENTRAÎNER UN RISQUE POTENTIEL D'ÉLECTROCUTION OU D'INCENDIE**. Afin de ne pas annuler les dispositifs de sécurité incorporés dans cet appareil, observez les règles fondamentales suivantes pour son installation, son utilisation et sa réparation. Veuillez lire attentivement ces "Importantes mesures de sécurité" avant d'utiliser l'appareil.

- Toutes les instructions de sécurité et de fonctionnement doivent être lues avant l'utilisation de l'appareil.
- Les instructions de sécurité et de fonctionnement doivent être conservées à titre d'information.
- Tous les avertissements sur l'appareil et dans le mode d'emploi doivent être compris et acceptés.
- Toutes les instructions de fonctionnement doivent être suivies.
- Mettre le projecteur près d'une prise de courant, de façon à pouvoir le brancher et débrancher facilement.
- Débranchez cet appareil de la prise murale avant de le nettoyer. Ne pas utiliser de nettoyant ou en aérosol. Utilisez un chiffon humide pour le nettoyage.
- N'utilisez pas d'accessoires non recommandés par le fabricant de l'appareil car ils pourraient être dangereux.
- N'utilisez pas ce produit près de l'eau. Ne pas l'utiliser non plus après l'avoir déplacé d'une basse température à une température élevée. Cela produit une condensation d'humidité qui peut entraîner un incendie, une électrocution ou d'autres dangers.
- Ne placez pas cet appareil sur un chariot, une table ou tout autre support instable. L'appareil pourrait tomber, et ainsi blesser gravement un enfant ou un adulte, ainsi qu'être lui-même sérieusement endommagé. L'appareil doit être monté conformément aux instructions du fabricant et doit utiliser un support recommandé par le fabricant.
- Quand vous utilisez l'appareil sur un chariot, faites attention aux arrêts brusques, aux forces excessives et aux surfaces accidentées qui pourraient causer un renversement de l'appareil, risquant de l'endommager ou de blesser l'opérateur.



- Les fentes et les ouvertures du coffret sont nécessaires pour la ventilation. Elles assurent un fonctionnement sûr de l'appareil et le protègent d'une surchauffe. Ces ouvertures ne doivent pas être bloquées ou recouvertes. (Les ouvertures ne doivent jamais être bloquées en plaçant l'appareil sur un lit, un divan, un tapis ou une surface similaire. Il ne doit pas être encastré dans un emplacement comme une bibliothèque ou un bâti sauf si une ventilation correcte existe et si les instructions du fabricant ont été respectées.)

Pour une ventilation correcte, séparez cet appareil de tout autre appareil pouvant empêcher cette ventilation.

Conservez un espacement entre appareil de plus de 23<sup>5</sup>/<sub>8</sub> pouces (60 cm).

- Cet appareil doit être alimenté uniquement avec le type d'alimentation indiquée sur l'étiquette. Si vous n'êtes pas sûr du type d'alimentation secteur de votre maison, consultez le revendeur de l'appareil ou votre compagnie d'électricité.
  - Cet appareil est équipé d'une fiche à trois broches. Elle ne peut être branchée que dans une prise secteur avec mise à la terre. Si vous ne pouvez pas insérer la fiche dans la prise, contactez votre électricien afin qu'il installe une prise correcte. N'essayez pas de défaire le principe de sécurité de la fiche avec mise à la terre.
  - Les cordons d'alimentation doivent être positionnés de façon à ce qu'ils ne soient pas écrasés ou coincés par des objets placés sous ou contre eux. Faites particulièrement attention aux cordons au niveau des portes, des fiches et prises ainsi qu'au niveau de la sortie de l'appareil.
  - Pour une meilleure protection pendant un orage ou quand il est laissé sans surveillance ou n'est pas utilisé pendant une longue période de temps, débranchez-le de la prise secteur murale et déconnectez le système de câbles. Cela évitera qu'il soit endommagé du fait d'un éclair ou d'une surtension.
  - Ne surchargez pas les prises murales, les cordons prolongateurs ou les prises de courant sur les autres appareils car cela pourrait entraîner un risque d'incendie ou d'électrocution.
  - Ne jamais insérer d'objet d'aucune sorte à l'intérieur de cet appareil à travers les ouvertures car ils pourraient toucher des points de tension dangereuse ou créer un court circuit qui pourrait entraîner un incendie ou une électrocution. Ne jamais verser de liquide d'aucune sorte sur l'appareil.
  - N'essayez pas de réparer cet appareil vous-même car l'ouvrir ou retirer les couvercles peut vous exposer à des tensions dangereuses ou à d'autres dangers. Référez-vous à un personnel qualifié pour toute réparation.
  - Débranchez l'appareil de la prise secteur murale et contactez un réparateur qualifié dans les conditions suivantes :
    - a) Quand le cordon ou la fiche d'alimentation secteur est endommagé.
    - b) Si un liquide a coulé ou si un objet est tombé à l'intérieur de l'appareil.
    - c) Si l'appareil a été exposé à la pluie ou à l'eau.
    - d) Si l'appareil ne fonctionne pas normalement en suivant les instructions de fonctionnement. Ajustez uniquement les commandes couvertes par le mode d'emploi, car un ajustement incorrect des commandes peut endommager l'appareil et demandera souvent beaucoup de temps à un technicien qualifié pour ramener l'appareil en état de fonctionnement normal.
    - e) Si le produit est tombé ou a été endommagé de n'importe quelle autre façon.
    - f) Quand l'appareil montre un changement évident dans ses performances, cela indique qu'il doit être réparé.
  - Quand le remplacement des pièces est nécessaire, assurez-vous que le réparateur a utilisé les pièces de rechange spécifiées par le fabricant ou possédant les mêmes caractéristiques que la pièce originale. Un remplacement non autorisé peut entraîner un incendie, une électrocution ou autres dangers.
  - Après que cet appareil a subi une réparation ou un entretien, demandez au réparateur de réaliser les vérifications de sécurité pour déterminer si l'appareil est en état de fonctionnement correct.
  - L'appareil doit être placé à plus de trente centimètres de sources de chaleur, comme un radiateur, un accumulateur de chaleur, un fourneau ou tout autre appareil (amplificateurs inclus) produisant de la chaleur.
  - Lors d'un raccordement avec un magnétoscope ou un ordinateur personnel, vous devez mettre cet appareil hors tension pour éviter tout choc électrique.
  - Ne placez pas de produits combustibles derrière le ventilateur de refroidissement. Par exemple, du tissu, du papier, des allumettes, une bombe aérosol ou un briquet à gaz qui présentent des dangers particuliers s'ils sont chauffés.
  - Ne regardez pas dans l'objectif de projection quand la lampe du projecteur est allumée. Une exposition des yeux à une forte lumière peut affaiblir votre vue.
  - Ne regardez pas à l'intérieur de l'appareil au travers de événements (orifices de ventilation), etc. Ne regardez pas directement la lampe de projection en ouvrant le coffret pendant que celle-ci est allumée. La lampe de projection émet aussi des rayons ultraviolets et la lumière est si forte que votre vue pourrait être affaiblie.
  - Ne pas laisser tomber, frapper ou autrement endommager la source de lumière (module lampe). La source de lumière peut se briser et entraîner des blessures. Ne jamais utiliser de lampe endommagée. Si la source de lumière est cassée, demandez à votre revendeur d'effectuer la réparation. Des fragments provenant d'une lampe brisée pourraient causer des blessures.
  - Du gaz xénon est contenu sous haute pression à l'intérieur de la lampe source de lumière (module lampe) de ce projecteur. Si vous la laissez tomber, la frappez ou la jetez, il y a un risque d'explosion pouvant entraîner des blessures personnelles. Faites très attention lors de la manipulation de la lampe. S'il y a quelque chose que vous ne comprenez pas, contactez votre revendeur.
  - N'effectuez pas de "montage au plafond" du projecteur dans endroit soumis à beaucoup de vibrations. Les fixations pourraient se défaire du fait des vibrations causant ainsi la chute de l'appareil et une éventuelle blessure physique.
  - Utilisez uniquement le cordon fourni conçu pour cet appareil afin d'éviter tout choc électrique.
- La tension d'alimentation secteur de cet appareil est de 120 V CA. Le cordon d'alimentation fourni est conforme à ces tensions. N'utilisez que le cordon d'alimentation désigné par nos revendeurs pour la sécurité et la compatibilité électromagnétique (EMC).
- Si l'appareil est utilisé avec une tension d'alimentation secteur différente, le cordon d'alimentation doit être changé.
- Assurez-vous que le cordon d'alimentation utilisé pour le projecteur correspond bien au type de prise de votre pays.
- Consultez votre revendeur.

#### Cordon d'alimentation

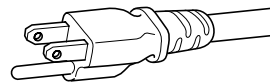

Tension d'alimentation secteur : 120 V CA

#### **\* NE LAISSEZ PAS une personne non qualifiée installer l'appareil.**

Demandez au revendeur d'installer l'appareil (par exemple, la fixation au plafond) car cela demande des connaissances et des techniques spéciales. Si l'installation est réalisée par une personne non qualifiée, cela pourrait entraîner des blessures personnelles ou une électrocution.

# Table des matières

<b>IMPORTANTES MESURES DE SÉCURITÉ .....</b>	<b>2</b>
<b>Table des matières .....</b>	<b>4</b>
<b>Accessoires .....</b>	<b>5</b>
<b>Commandes et fonctions.....</b>	<b>6</b>
Face avant / Dessus / Côté droit.....	6
Face arrière / Côté gauche .....	7
Dessous .....	8
Panneau de commande du projecteur .....	9
Panneau du connecteur.....	11
Télécommande .....	12
Mise en place des piles.....	14
Précautions pour l'utilisation des piles .....	14
<b>Installation du projecteur.....</b>	<b>15</b>
Précautions pour l'inclinaison.....	15
Réglage de l'inclinaison du projecteur .....	16
Installation du projecteur par rapport à l'écran.....	17
Distance de projection et taille de l'écran.....	18
Réglage du décalage de l'objectif .....	19
Distance de fonctionnement effectif de la télécommande.....	20
Réglage de la vis de sélection de position pour un montage au plafond .....	21
Lors de l'installation (ajustements/réglages) de l'appareil.....	21
<b>Raccordement avec différents appareils.....</b>	<b>22</b>
Signaux pouvant être entrés dans le projecteur....	22
Raccordement à des appareils vidéo.....	24
Raccordement à des appareils Hi-Vision/lecteurs DVD .....	25
Raccordement à d'autres appareils .....	26
Raccordement à des appareils qui contrôlent le projecteur .....	27
Raccordement aux ordinateurs .....	28
Raccordement au DVI (DV-I) .....	29
Procédure de fixation du noyau en ferrite .....	29
Branchement du cordon d'alimentation.....	30
Dépose du capuchon d'objectif.....	30
<b>Fonctionnement de base .....</b>	<b>31</b>
1. Mise sous tension .....	32
2. Sélection de la source d'entrée à projeter.....	33
3. Réglage du format d'écran (zoom).....	34
4. Ajustement de la mise au point.....	34
5. Réglage du format de l'écran.....	34
Coupure de l'image (HIDE) .....	35
Suppression de la distorsion trapézoïdale de l'image.....	35
Fonction d'alignement rapide (QUICK ALIGN.).....	36
Affichage d'une image fixe (FREEZE) .....	37
Zoom sur une partie de l'image (DIGITAL ZOOM T/W) .....	37
<b>Fonctionnement du Menu .....</b>	<b>38</b>
Fonctionnement du menu de base.....	43
Changement du système de couleur (mode menu vidéo uniquement).....	45
Changement de l'affichage de la langue .....	46
Changement du format d'écran /HDTV (mode menu vidéo uniquement).....	46
Ajustement de l'alignement/Phase .....	47
Réglage pour la visualisation de logiciel vidéo (Mode de Menu Vidéo uniquement) .....	48
Ajustement de la qualité de l'image.....	49
Réglage de la température de couleur .....	50
Ajustement de la position du menu/écran vidéo... ..	51
Changement de la tonalité de l'image/format d'image (mode menu vidéo uniquement) .....	52
Changement du format d'image - fonction de Redimension (mode menu PC uniquement) .....	53
Changement de la position de l'attache d'impulsion (mode menu PC uniquement) .....	53
Réglage et ajustement d'autres fonctions (OPTIONS).....	54
Pour obtenir des informations .....	56
<b>Remplacement du fusible .....</b>	<b>57</b>
<b>Remplacement de la lampe de projection.....</b>	<b>58</b>
<b>Nettoyage et remplacement du filtre du couvercle .....</b>	<b>63</b>
<b>Dépannage.....</b>	<b>64</b>
<b>Indication d'avertissement.....</b>	<b>66</b>
<b>Messages d'avertissement .....</b>	<b>67</b>
<b>Spécifications.....</b>	<b>70</b>
Dimensions extérieures.....	72
Affectation des broches (Spécifications pour les prises) .....	73
<b>Commande externe RS-232C.....</b>	<b>74</b>
<b>Annexe .....</b>	<b>76</b>

# Accessoires

Les accessoires suivants sont fournis avec le projecteur. Vérifiez s'ils sont bien tous présents. Si l'un de ces accessoires manquait, veuillez contacter votre revendeur.

■ Télécommande (RM-M160G)

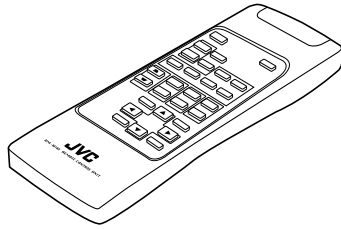

■ Cordon de raccordement à l'ordinateur personnel  
[environ 6,56 pieds (environ 2 m)]  
(D-sub, 15 broches sur 3 rangées)

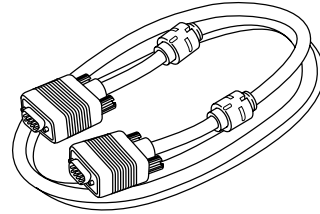

■ Piles sèches AA/R6 (x2)  
(pour vérifier le fonctionnement)

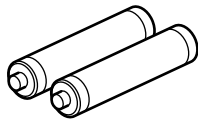

■ Câble vidéo  
[environ 6,56 pieds (environ 2 m)]

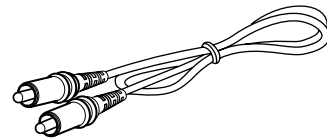

■ Cordon d'alimentation  
[environ 8,2 pieds (environ 2,5 m)]

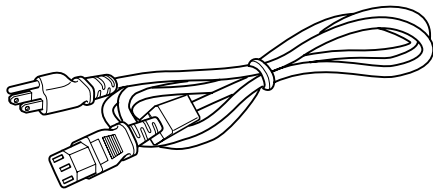

■ Adaptateur  
(pour Macintosh)

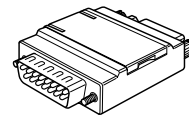

■ Noyau en ferrite (x2)

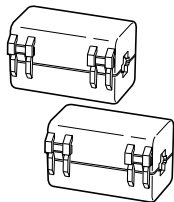

■ Prise de conversion BNC - RCA

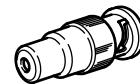

■ Tournevis à bout hexagonal

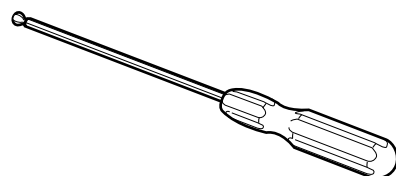

# Commandes et fonctions

## Face avant / Dessus / Côté droit

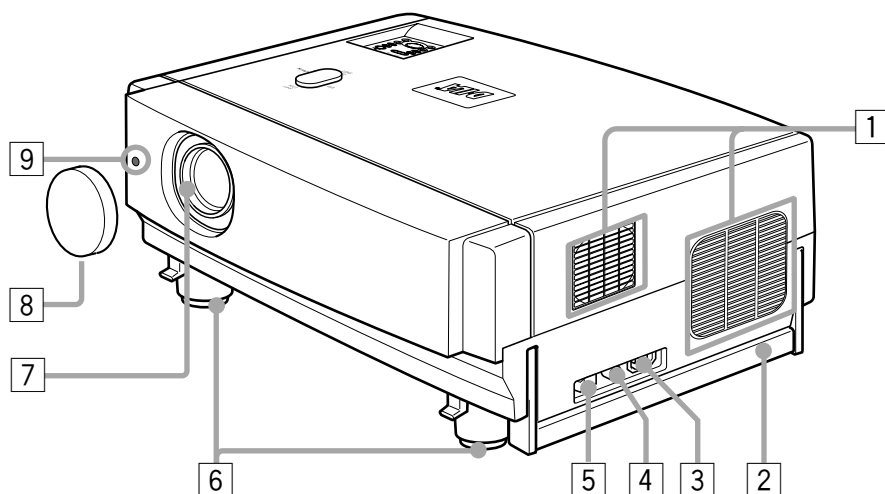

### 1 Événements de ventilation

Événements par lesquels l'air chaud venant du ventilateur est extrait.

#### PRECAUTION

- Ne pas obstruer les orifices de ventilation. Sinon, le chaleur risque de trop augmenter à l'intérieur de l'appareil et un risque d'incendie est alors possible. Ne pas toucher les orifices de ventilation car un risque de petite brûlure est possible.

### 2 Poignée de transport

Soulevez cette poignée pour transporter le projecteur.

#### PRECAUTIONS

- Lors du transport de l'appareil, faire attention à ne pas le cogner. Faire attention à bien le tenir.
- Ne le déplacez pas quand la lampe est allumée ou quand le ventilateur fonctionne. Cela pourrait blesser quelqu'un.

### 3 Prise d'entrée d'alimentation (AC IN)

C'est la prise d'entrée d'alimentation où le cordon d'alimentation est connecté. Pour plus de détails, référez-vous à la page 30.

### 4 Porte fusible

Un fusible de 12 A/250 V est présent (protection du circuit d'alimentation électrique).  
Pour remplacer le fusible, reportez-vous en page 57.

#### PRECAUTION

- Lors du remplacement du fusible, utiliser un fusible de même ampérage et type. Dans le cas contraire, un feu pourrait se produire et/ou le projecteur pourrait être endommagé.

### 5 Interrupteur MAIN POWER

C'est l'interrupteur d'alimentation principal. Lorsque le projecteur est mis sous tension, il se met en mode d'attente et le témoin STAND BY sur le panneau de commande s'allume. (Voir page 32.)

**ON [ | ]** : L'interrupteur d'alimentation principal est enclenché.

**OFF [○]** : L'interrupteur d'alimentation principal est désenclenché.

### 6 Pieds réglables (pour le réglage de la hauteur et de l'angle)

En rallongeant les pieds, l'angle de projection peut être ajusté de +7°.

Pour plus de détails, reportez-vous à "Réglage de l'inclinaison du projecteur" à la page 16.

### 7 Objectif

Un des objectifs en option doit être installé avant d'utiliser le projecteur.

Un couvercle (noir) couvre l'ouverture de l'orifice porte objectif en sortie d'usine.

Pour plus de détails, référez-vous aux types d'objectifs en option disponibles en page 18.

#### PRECAUTION

- Consultez un revendeur autorisé ou un centre de service pour obtenir plus d'informations sur la mise en place d'un objectif en option.

### 8 Capuchon d'objectif

Ce capuchon d'objectif est fourni avec l'objectif en option.

Lorsque le projecteur n'est pas utilisé, mettre le capuchon sur l'objectif pour le protéger de toute poussière ou dommage (voir en page 30).

### 9 Capteur de la télécommande

Pour utiliser la télécommande, la diriger vers le capteur. (Voir page 20.)

## Face arrière / Côté gauche

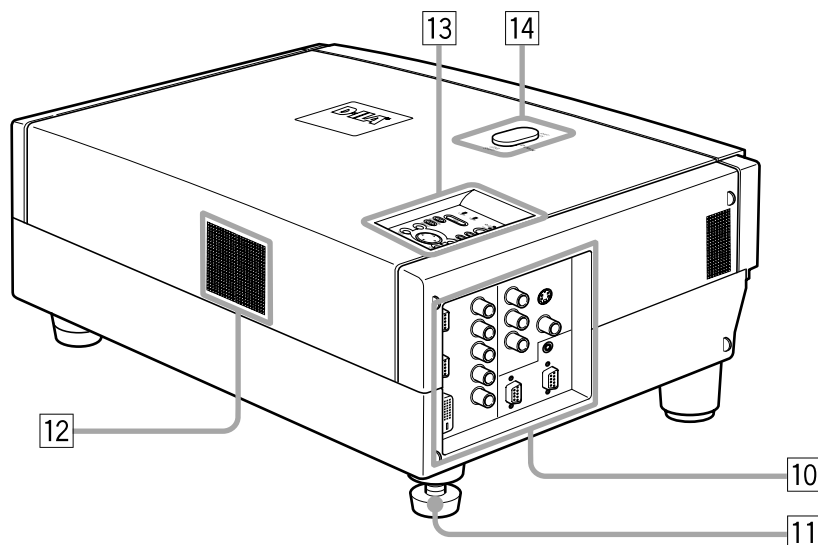

### 10 Panneau du connecteur

Pour plus de détails, référez-vous à "Panneau du connecteur" à la page 11.

### 11 Pied arrière réglable (Pour la mise à niveau du projecteur)

Il est réglé sur la position la plus basse en sortie d'usine. Tourner le pied pour mettre le projecteur de niveau. Le réglage peut être effectué sur une plage de  $+1,5^\circ$  et  $-1,5^\circ$  à partir de la position horizontale. Pour plus de détail, référez-vous à "Réglage de l'inclination du projecteur" à la page 16.

### 12 Entrée d'air

Orifice d'entrée d'air. Ne pas le couvrir ou l'obstruer.

### 13 Panneau de commande

Pour plus de détails, se référez-vous à "Panneau de commande du projecteur" à la page 9.

### 14 Volet de protection du bouton de décalage de l'objectif

Lorsqu'un objectif utilisant la fonction de décalage est monté, ouvrir ce volet et tourner le bouton de décalage de l'objectif pour déplacer la position de l'objectif. Pour plus d'informations, référez-vous à "Réglage du décalage de l'objectif" à la page 19.

## Dessous

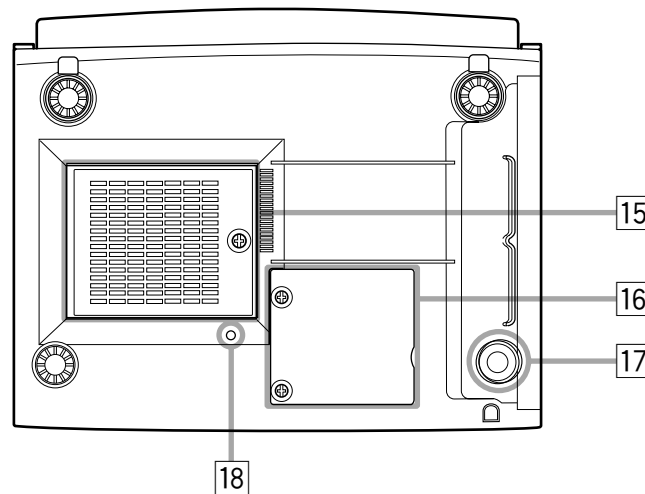

### 15 Arrivée d'air (filtre)

L'air passe au travers du filtre pour refroidir la lampe. Si le couvercle du filtre est bloqué ou si quelque chose empêche le passage de l'air, une surchauffe interne peut se produire avec un risque d'incendie. Pour l'espace minimum requis, référez-vous à "Précautions pour l'inclinaison" à la page 15.

### PRECAUTION

- Un montage au plafond et un réglage du projecteur demande une connaissance spécifique et une technique particulière. Demandez à votre revendeur ou à un spécialiste d'effectuer ce travail.

### PRECAUTIONS

- Faire attention car tout papier, tissu ou coussin léger se trouvant près de l'appareil peut être aspiré. Ne pas bloquer le couvercle du filtre. Une surchauffe pourrait se produire avec un risque d'incendie.
- Nettoyer le filtre périodiquement. Pour plus de détails, référez-vous à "Nettoyage et remplacement du filtre du couvercle" à la page 63. Une couche de poussière sur le filtre peut être la cause d'une surchauffe interne, avec un risque d'incendie ou de mauvais fonctionnement de l'appareil.

### 16 Ouverture pour remplacer la lampe source de lumière

Pour le remplacement de la source de lumière, se référer à "Remplacement de la lampe de projection" à la page 58.

### 17 Pied de fixation

### 18 Vis de sélection de position pour un montage au plafond

Lorsque le projecteur est utilisé en position inversée avec un montage au plafond (inversion haut-bas et droite-gauche), la "vis de sélection de position pour un montage au plafond" doit être tournée pour passer au montage au plafond.

Ceci va corriger les discordances dans la couleur des images (ombres), qui sinon se produisent dans le cas d'un montage au plafond. Pour plus d'informations, référez-vous à "Réglage de la vis de sélection de position pour un montage au plafond" à la page 21.



## Panneau de commande du projecteur

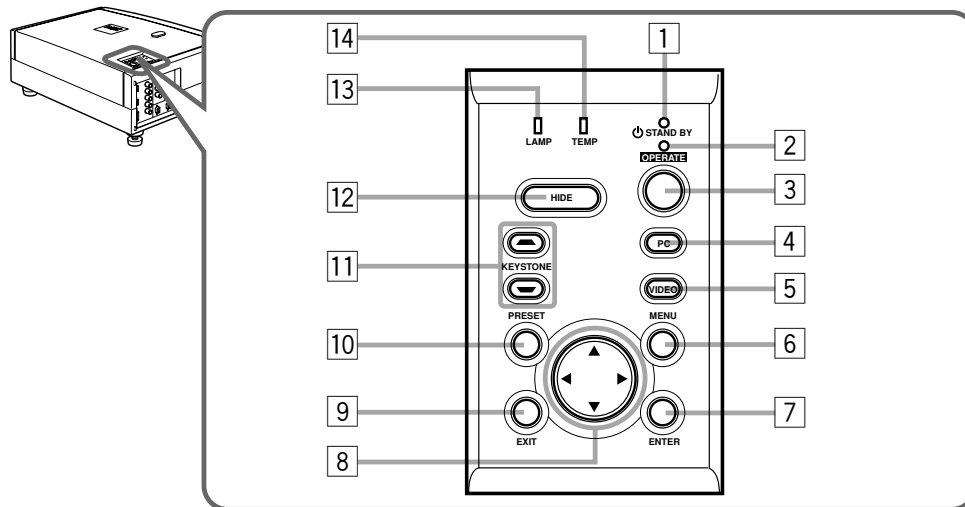

### 1 Indicateur STAND BY

**Allumé :** Quand l'appareil est en mode d'attente.

**Clignotant :** Quand l'appareil est en mode de refroidissement.

#### Mémo

#### À propos du mode de refroidissement:

Ce projecteur a une fonction pour refroidir la lampe qui a chauffé pendant une période fixe de temps (environ 120 secondes) après que la projection est finie. Cette fonction est appelée le mode de refroidissement.

Le but du mode de refroidissement est d'éviter aux pièces intérieures d'être déformées ou cassées par la chaleur de la lampe, de même que de prolonger la vie de la lampe.

#### PRECAUTIONS

- Ne mettez pas le commutateur MAIN POWER hors tension pendant le mode de refroidissement.
- De plus, ne placez pas le projecteur sur le côté ni debout; cela bloquerait les événements de sortie d'air.

### 2 Indicateur OPERATE

**Allumé :** Quand le projecteur fonctionne (pendant la projection).

**Eteint :** Quand le projecteur ne fonctionne pas (pas de projection en cours).

### 3 Touche OPERATE

Quand le projecteur est en mode d'attente, appuyez sur cette touche une seconde fois ou plus pour mettre l'appareil sous tension, l'indicateur OPERATE s'allume. Appuyez une seconde fois ou plus pour mettre le projecteur en mode de refroidissement, puis en mode d'attente. (Voir page 32.)

\* La touche OPERATE ne fonctionne pas pendant environ une minute après que le témoin clignote. Appuyez sur cette touche après qu'une minute ou plus se soit écoulée.

#### Mémo

#### Pendant le mode de refroidissement (l'indicateur STAND BY clignote):

Même si vous appuyez sur la touche OPERATE, le projecteur n'est pas mis sous tension. Attendez jusqu'à ce que le projecteur passe en mode d'attente (l'indicateur STAND BY reste allumé).

### 4 Touche PC

Utilisez cette touche pour sélectionner un appareil raccordé à la borne PC1, PC2 ou DVI (DV-I). Chaque fois que vous appuyez sur cette touche, la sélection alterne entre PC1, PC2 et DVI.

\* "PC1", "PC2" ou "DVI" est affiché en haut, sur la droite, de l'image projetée. (Cette fonction peut être désactivée avec le menu.)

### 5 Touche VIDEO

Utilisez cette touche pour sélectionner un appareil, comme un magnétoscope, raccordé à la prise AV IN (Y/C, VIDEO ou COMP) du projecteur. Chaque fois que vous appuyez sur cette touche, la sélection alterne entre Y/C, VIDEO et COMP.

\* "Y/C", "VIDEO" ou "COMP" est affiché en haut, sur la droite, de l'image projetée. (Cette fonction peut être désactivée avec le menu.)

### 6 Touche MENU

Utilisez cette touche pour entrer ou sortir du menu. Le menu principal apparaît sur l'écran. Pour plus de détail, référez-vous à "Fonctionnement du menu de base" à la page 43.

### 7 Touche ENTER

Cette touche est utilisée avec le mode menu. Pour afficher les menus hiérarchiques. Également utilisée lorsque "ENTER" est affiché contre cet élément sur le menu écran ou lorsque la sélection "Raz" est confirmée. Pour plus de détails référez-vous à "Fonctionnement du menu de base" à la page 43.

### 8 Touches de curseur ▲/▼/◀/▶

Ces touches sont utilisées avec le mode menu pour sélectionner un élément, pour un réglage ou l'ajustement d'une valeur. Pour plus de détails référez-vous à "Fonctionnement du menu de base" à la page 43.

**9 Touche EXIT**

Cette touche est utilisée avec le mode menu pour revenir au menu précédent. Lorsque le menu principal est affiché, cette touche permet de le faire disparaître. Pour plus de détails référez-vous à “Fonctionnement du menu de base” à la page 43.

**10 Touche PRESET**

Cette touche PRESET ne fonctionne que comme touche de remise à zéro pour la touche de réglage direct KEYSTONE du panneau de commande ainsi que la touche DIGITAL ZOOM de la télécommande. Lors du réglage de la distorsion ou du zoom numérique (lorsque le réglage est affiché à l'écran), la valeur ajustée est remise au niveau de la valeur fixée en sortie d'usine. Sur les éléments du menu, cette touche ne fonctionne que pour l'écran de réglage de la distorsion.

**11 Touches KEYSTONE ▽/▲**

Utilisez ces touches pour corriger une distorsion trapézoïdale de l'image projetée. (Voir page 35.)

**12 Touche HIDE**

Utilisez cette touche pour couper temporairement l'image. Une nouvelle pression sur cette touche fait revenir l'image. (Voir page 35.)

**13 Indicateur LAMP**

**Allumé :** Après que la lampe soit de lumière ait été utilisée plus de 900 heures. (en mode NORMAL uniquement)

**Clignotant :** Quand la lampe de projection a été utilisée pendant plus de 1000 heures environ (plus de 1900 heures en mode LPC ou en mode LOC). Remplacer la lampe source de lumière. Référez-vous à “Remplacement de la lampe de projection” à la page 58 ou 59.

**14 Indicateur TEMP**

**Clignotant :** La température intérieure du projecteur s'est anormalement élevée.

**Remarque**

- Lorsque l'indicateur TEMP clignote (pendant une élévation anormale de la température), l'alimentation est automatiquement coupée.

## Panneau du connecteur

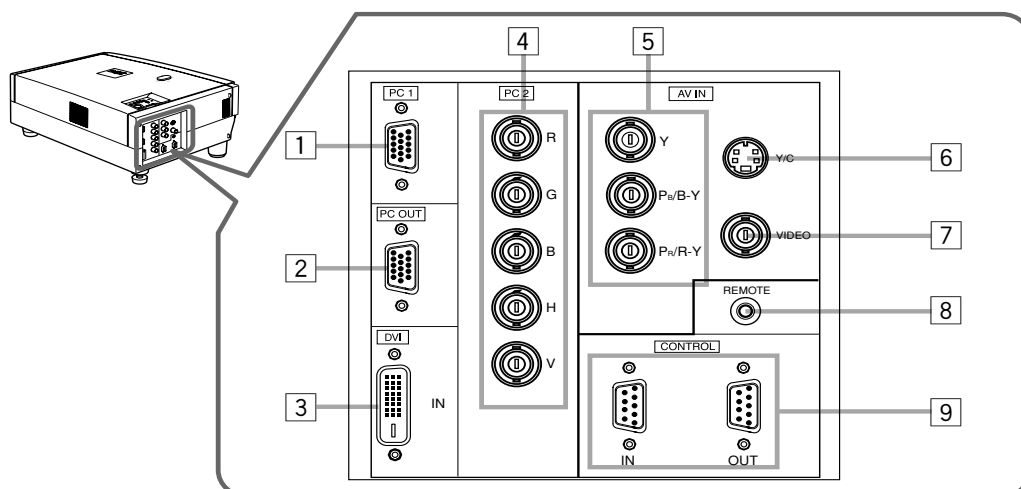

### 1 Prise d'entrée PC (ordinateur) 1 (D-sub 3-rangées 15 broches)

C'est une prise d'entrée destinée aux signaux venant de l'ordinateur (signaux vidéo RGB et de synchronisation). Raccordez la borne de sortie du moniteur de l'ordinateur à cette prise. Lorsqu'un ordinateur Macintosh doit être raccordé, utilisez l'adaptateur de conversion pour Mac fourni.

#### Remarque

- Lorsque les signaux venant de l'ordinateur sont entrés, le bord supérieur de l'image peut être arrondi si l'entrée du signal de synchronisation est de type composite (Cs) ou G. Dans ce cas, utilisez des signaux de synchronisation séparés pour la verticale (V) et l'horizontale (H).

### 2 Prise de sortie ordinateur (PC OUT) (D-sub 3 rangées 15 broches)

Cette prise correspond à la sortie vidéo du moniteur pour l'ordinateur raccordé sur PC1 ou sur PC2. Le signal d'entrée de l'ordinateur projeté sur l'écran est sorti ici. Un moniteur de contrôle peut être utilisé en le raccordant sur cette prise.

### 3 Prise DVI (DV-I) [DVI-D 24 broches]

Cette prise est la prise d'entrée numérique RGBHV.

- Le ADC pour Macintosh n'est pas toléré.

### 4 Prises d'entrée PC (ordinateur) 2 (BNC x 5)

Ces prises sont des prises vidéo multiusage permettant l'entrée des signaux suivants.

- Signaux analogiques RGB, signaux de synchronisation verticale (V) et horizontale (H) / signaux composites (Cs). (Les appareils possédant des bornes de sortie de signal analogique RGB peuvent être raccordés.)

*\* L'entrée des signaux de synchronisation externe est automatiquement détectée. La détection des signaux H/V ou Cs enclenche la bascule automatique sur la synchronisation externe. L'ordre de priorité est H/V > Cs.*

#### Remarque

- Lorsque les signaux venant de l'ordinateur relié sont entrés, le bord supérieur de l'image peut apparaître courbé si les signaux de synchronisation entrés sont composite (Cs) ou sur G. Dans ce cas, utilisez des signaux de synchronisation séparés pour les synchronisations horizontale (H) et verticale (V).

### 5 Prise composants

Composants avec des signaux (Y, B-Y, R-Y) ou signaux de format DTV (Y, P<sub>B</sub>, P<sub>R</sub>). (Les appareils qui ont des bornes de sortie de composants.)

*\* Pour plus de détails sur les signaux de format DTV (480i, 480p, 720p, 1080i) compatibles avec cet appareil, référez-vous à page 22.*

### 6 Prise d'entrée Y/C (S-vidéo) (Mini DIN 4 broches)

Raccordez cette prise à la prise de sortie S-Vidéo d'un magnétoscope, etc.

Attachez le noyau en ferrite (accessoire) au câble relié à la prise d'entrée Y/C. (Voir page 29.)

### 7 Prise d'entrée VIDEO (vidéo composite) (BNC)

Raccordez cette prise à la prise de sortie vidéo d'un magnétoscope, etc.

### 8 Prise d'entrée REMOTE (prise stéréo mini)

Connectez un module d'extension de commande à distance infrarouge, etc. à cette prise.

Attachez le noyau en ferrite (accessoire) au câble relié à la prise REMOTE. (Voir page 29.)

*\* Pour plus de détails, consultez votre revendeur.*

### 9 Prise IN/OUT (entrée/sortie) CONTROL (contrôle) RS-232C (D-sub 9 broches)

C'est un terminal d'interface RS-232C spécifique. Le projecteur peut être contrôlé par un ordinateur raccordé en externe.

*\* Pour plus de détails référez-vous aux pages 27 et 74.*

## Télécommande

Sur la télécommande, on trouve les mêmes touches que sur le panneau de commande, excepté les touches suivantes. Pour les mêmes touches, le fonctionnement est en principe identique.

**Pour la commande à distance uniquement:**  
DIGITAL ZOOM T/W, QUICK ALIGN., FREEZE, ZOOM T/W, FOCUS +/-, SCREEN, W/S, PC1, PC2, VIDEO, Y/C, DVI, COMP.

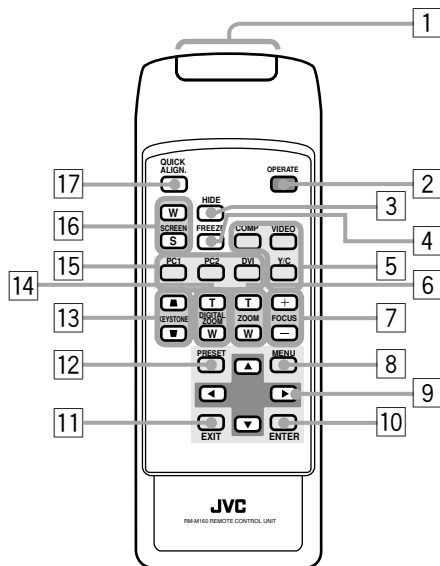

### 1 Emetteur de signal pour la télécommande

### 2 Touche OPERATE

Lorsque le projecteur est en mode d'attente, appuyez sur cette touche pendant une seconde ou plus. Le projecteur est mis sous tension et l'indicateur OPERATE s'allume. Appuyez sur cette touche une deuxième fois ou plus et le projecteur se met en mode de refroidissement puis en mode d'attente. (Voir page 32.)

*\* La touche OPERATE ne fonctionnera pas pendant environ 1 minute après la mise sous tension de la lampe. Utilisez cette touche après environ 1 minute.*

### Mémo

### Pendant le mode de refroidissement (l'indicateur STAND BY clignote) :

Même si la touche OPERATE est actionnée, le projecteur n'est pas mis sous tension. Attendre jusqu'à ce que le projecteur entre en mode d'attente (l'indicateur STAND BY reste allumé).

### 3 Touche HIDE

Utilisez cette touche pour couper temporairement l'image. Une nouvelle pression sur cette touche fait revenir l'image. (Voir page 35.)

### 4 Touche FREEZE

Pendant la projection d'une image sur l'écran, appuyez sur cette touche pour effectuer un arrêt sur image. Pour revenir à la projection normale, appuyez de nouveau sur cette touche. (Voir page 37.)

*\* Suivant la source du signal vidéo (UXGA, etc.), cette touche ne fonctionne pas.*

### 5 Touche VIDEO

Utilisez cette touche pour sélectionner un appareil, comme un magnétoscope, raccordé à la prise AV IN (VIDEO, Y/C ou COMP) du projecteur. Chaque fois que vous appuyez sur cette touche, la sélection alterne entre Y/C, VIDEO et DVI. (Voir page 33.)

*\* "Y/C", "VIDEO" ou "DVI" est affiché en haut, sur la droite, de l'image projetée. (Cette fonction peut être désactivée avec le menu.)*

### 6 Touches ZOOM T/W

Utilisez ces touches pour régler la taille de l'écran projeté (ces touches ne fonctionnent que si un objectif avec fonction zoom est utilisé).

T (télé) : La taille de l'écran projeté diminue.

W (large) : La taille de l'écran projeté augmente.

### 7 Touches FOCUS +/-

Utilisez ces touches pour effectuer la mise au point de l'image vidéo projetée.

+ : La mise au point est se fait plus loin.

- : La mise au point se fait plus près.

### 8 Touche MENU

Utilisez cette touche pour entrer ou sortir du mode menu. Le menu principal apparaît ou disparaît de l'écran. Pour plus de détail, référez-vous à "Fonctionnement du menu de base" à la page 43.

### 9 Touches de curseur ▲/▼/◀/▶

Ces touches sont utilisées dans le mode menu pour sélectionner un élément ou pour régler ou ajuster la valeur. Pour plus de détail, référez-vous à "Fonctionnement du menu de base" à la page 43.

### 10 Touche ENTER

Cette touche est utilisée dans le mode menu. Utilisée pour afficher les menus hiérarchiques. Egalement utilisée lorsque "ENTER" est affiché contre l'élément sur le menu écran ou lorsque la sélection "Raz" est confirmée. Pour plus de détail, référez-vous à "Fonctionnement du menu de base" à la page 43.

### 11 Touche EXIT

Cette touche est utilisée dans le mode menu pour revenir au menu précédent. Lorsque le menu principal est affiché, cette touche permet de faire disparaître le menu. Pour plus de détail, référez-vous à "Fonctionnement du menu de base" à la page 43.

### 12 Touche PRESET

Cette touche PRESET ne fonctionne que comme touche de remise à zéro pour la touche de réglage direct KEYSTONE du panneau de commande ainsi que la touche DIGITAL ZOOM de la télécommande. Lors du réglage de la distorsion ou du zoom numérique (lorsque le réglage est affiché à l'écran), la valeur ajustée est remise au niveau de la valeur fixée en sortie d'usine. Sur les éléments du menu, cette touche ne fonctionne que pour l'écran de réglage de la distorsion.

### 13 Touches KEYSTONE ▽/▲

Utilisez ces touches pour corriger une distorsion trapézoïdale de l'image projetée (voir en page 35).

**14 Touches DIGITAL ZOOM T/W**

Une partie de l'image peut être agrandie jusqu'à quatre fois à l'écran.

A chaque action sur la touche T ou W, l'image est agrandie ou l'image agrandie est de nouveau agrandie ou réduite d'un certain degré. (Voir page 37.)

*\* Les images agrandies avec le zoom numérique deviennent moins lumineuses.*

*\* En fonction de la source vidéo (UXGA, etc.), cette touche ne fonctionne pas.*

**15 Touches PC**

Utilisez ces touches pour sélectionner un appareil raccordé à la borne PC1, PC2 ou DVI. (Voir page 33.)

*\* "PC1", "PC2" ou "DVI" est affiché en haut, sur la droite, de l'image projetée. (Cette fonction peut être désactivée avec le menu.)*

**16 Touches SCREEN W/S**

Fait passer la taille de projection de [4:3] à [16:9].

**17 Touche QUICK ALIGN. (alignement rapide)**

Utilisez cette touche pour régler automatiquement les positions "Horizontale et Verticale", "Track" et la "Phase" de l'image projetée.

Pendant l'alignement automatique, "Quick Alignment" apparaît sur l'écran puis disparaît une fois l'alignement terminé. (Voir page 36.)

*\* La fonction "Quick Alignement" (alignement rapide) ne peut être utilisée que lorsque le signal est entré par la borne d'entrée PC1, PC2 ou DVI. Elle n'est pas utilisable lorsque le signal est entré par la prise VIDEO IN (prise d'entrée VIDEO, Y/C et COMP.).*

**PRECAUTION**

- L'alignement automatique avec la fonction d'alignement rapide doit être effectué sur une image fixe et brillante. Cette fonction risque de ne pas fonctionner correctement sur une image sombre ou en mouvement. Si le réglage avec cette fonction n'est pas satisfaisant, réglez les positions "Horizontale et Verticale", "Track" et la "Phase" dans le mode menu.

## Mise en place des piles

Mettez les piles dans la télécommande. Si la télécommande a tendance à fonctionner de façon irrégulière, remplacez les piles.

### 1 Ouvrir le couvercle arrière.

Ouvrir le couvercle arrière en le déplaçant dans la direction de la flèche.

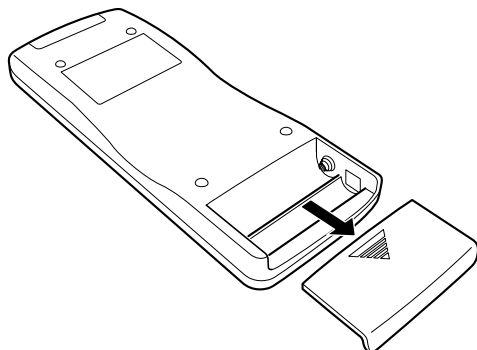

### 2 Mettez les piles en place.

Mettez les deux piles fournies dans la télécommande (format AA/R6), comme illustré ci-après.

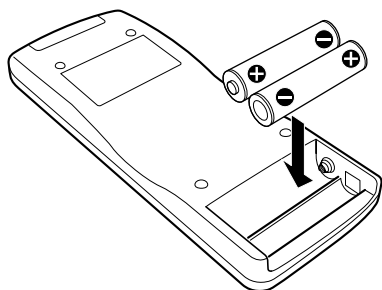

### 3 Refermez le couvercle arrière.

Enclencher tout d'abord les griffes du couvercle arrière dans le coffret puis refermer en déplaçant le couvercle dans la direction de la flèche.

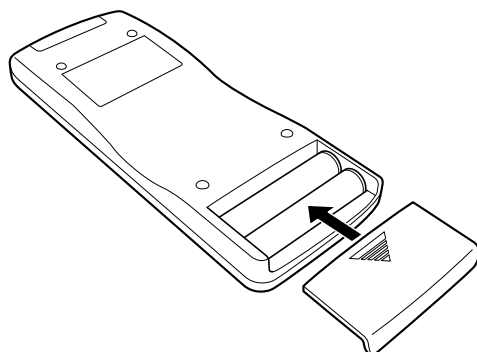

### Précautions pour l'utilisation des piles

**Si les piles sont incorrectement utilisées, elles peuvent se fissurer ou fuir. Ceci peut être la cause d'un feu, d'une brûlure, un mauvais fonctionnement, une salissure ou un endommagement de l'environnement.**

#### Faites attention à ce qui suit:

- N'utilisez pas en même temps une pile neuve et une vieille pile.
- N'utilisez pas en même temps différents types de piles car elles ont des caractéristiques différentes.
- Placez les piles de façon qu'elles respectent les polarités indiquées: (+) à (+) et (-) à (-).
- Assurez-vous de mettre la borne moins (-) en premier pour éviter les court-circuits.
- Utilisez uniquement les piles indiquées.
- Retirez les piles si elles ne sont pas utilisées pendant une longue période de temps.
- Quand les piles sont usées, remplacez-les immédiatement. Sinon, elles pourraient fuir, ou un mauvais fonctionnement pourrait se produire à cause de la fuite d'électrolyte.
- Si le liquide qui fuit des piles entre en contact avec la peau, essuyez-le avec un chiffon, sinon la peau pourrait devenir sèche.
- Les piles ont une durée de vie de six mois à un an lors d'une utilisation normale.  
Les piles fournies servent à vérifier le fonctionnement et risquent de ne pas durer si longtemps. Quand la télécommande commence à ne pas fonctionner correctement, remplacez les piles par des neuves.

# Installation du projecteur

## Précautions pour l'inclinaison

### PRECAUTIONS

1. Avant l'installation, ne pas brancher le cordon d'alimentation du projecteur.

2. N'installez pas le projecteur dans les endroits suivants:

- Où il y a beaucoup d'eau, d'humidité ou de poussière.
- Où le projecteur peut être sujet à de la fumée grasse ou à de la fumée de cigarette.
- Sur une surface molle telle qu'un tapis ou un coussin.
- Où le projecteur peut être sujet à la lumière directe du soleil.
- Où la température est élevée ou l'humidité faible.

Plage de température de fonctionnement admissible: 41°F à 95°F (+5°C à +35°C)

Plage d'humidité relative admissible: 20% à 80% (sans condensation)

Plage de température de stockage admissible: 14°F à 140°F (-10°C à +60°C)

■ Lors de l'installation du projecteur, respectez les points suivants:

- N'utilisez pas le projecteur couché sur le côté. Cela entraînerait un mauvais fonctionnement.
- Utilisez le projecteur à l'intérieur de l'angle d'installation spécifié.  
Ne pas utiliser le projecteur incliné horizontalement de  $\pm 30^\circ$  (à gauche ou à droite). Cela causerait une variation de couleur et réduirait la durée de vie de la lampe.
- Ne bloquez pas les événements de sortie d'air.

N'utilisez rien qui puisse enfermer le projecteur en bloquant les événements de sortie d'air. Laissez suffisamment d'espace autour du projecteur. Si le projecteur est enfermé dans un espace aux dimensions indiquées ci-après, utilisez une climatisation pour que la température à l'intérieur de l'espace soit égale à la température extérieure.

### Espace minimum requis

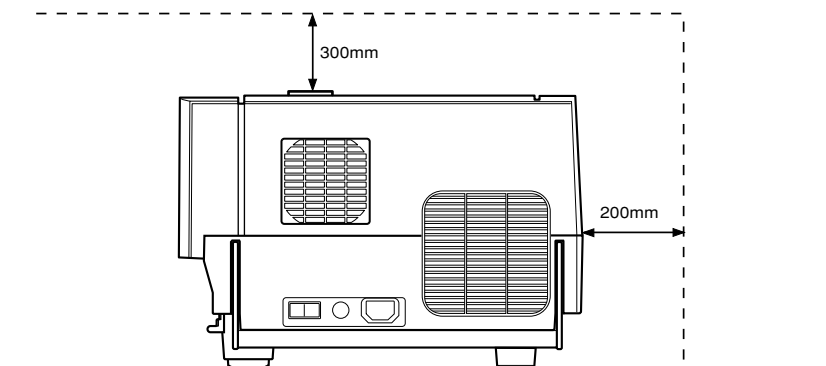
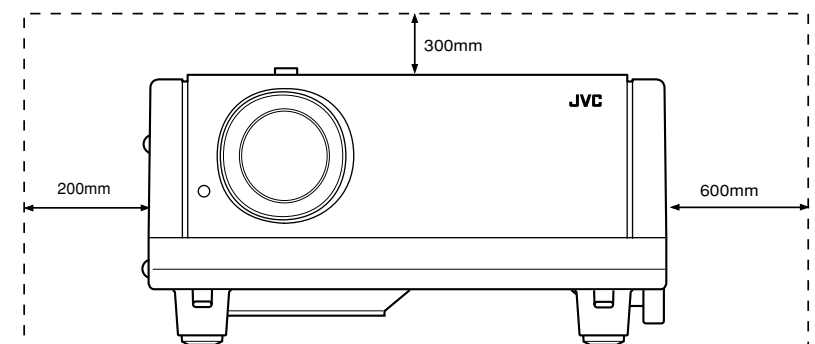

## Réglage de l'inclinaison du projecteur

L'angle vertical ainsi que le niveau du projecteur peuvent être réglés à l'aide des pieds réglables du projecteur.

### ■ Réglage de l'angle vertical du projecteur

Tout en poussant le levier vers le haut, soulevez le projecteur. Les pieds réglables avant sourtent automatiquement. Pour rentrer les pieds, poussez sur les leviers et abaissez lentement le projecteur. Le projecteur est maintenu à la hauteur à laquelle vous relâchez les pieds. Là où le levier a été relâché.

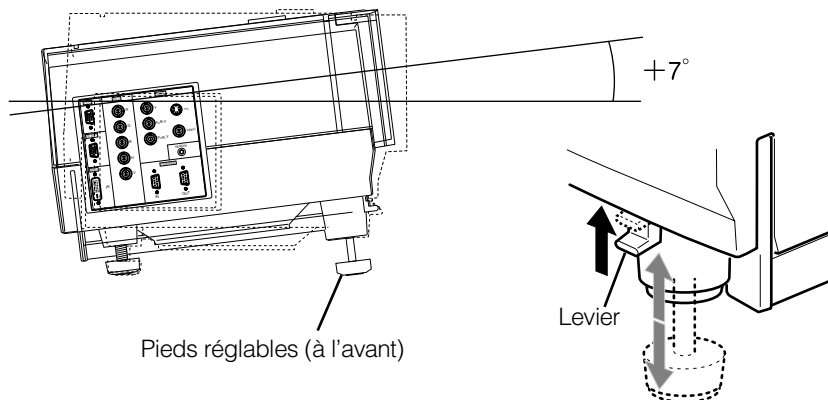

### ■ Mise à niveau du projecteur

Soulevez le projecteur, tournez le pied réglable arrière et ajustez l'angle horizontal jusqu'à ce que le projecteur soit de niveau.

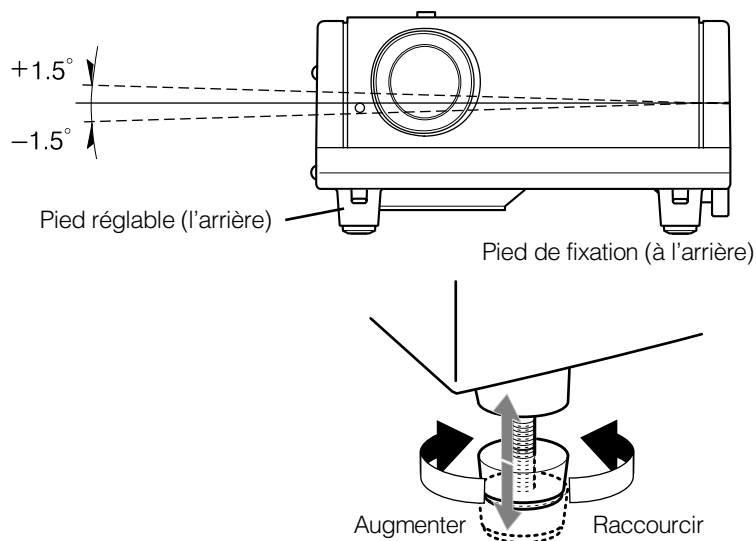



## Installation du projecteur par rapport à l'écran

Le projecteur doit être placé de façon à ce que la ligne centrale de l'objectif soit à angle droit avec l'écran, comme montré sur les figures suivantes.

### ■ Vue de côté

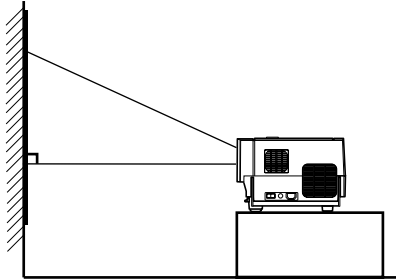

### ■ Vue du dessus

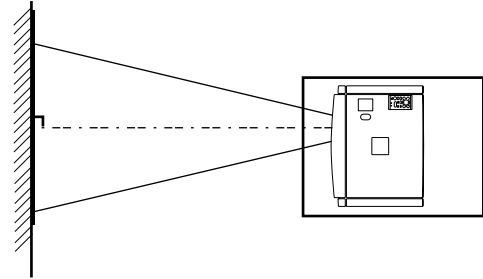

### ■ Angle maximum de correction de distorsion trapézoïdale

Le projecteur a la fonction de corriger la distorsion trapézoïdale de l'image projetée sur l'écran.

Pour corriger cette distorsion, utilisez les touches KEYSTONE sur le projecteur. (Référez-vous à "Suppression de la distorsion trapézoïdale de l'image" à la page 35.) Il est également possible d'effectuer la correction à l'aide du menu "Keystone". (Référez-vous à "Réglage et ajustement d'autres fonctions (OPTIONS)" à la page 54.)

#### Angle corrigeable:

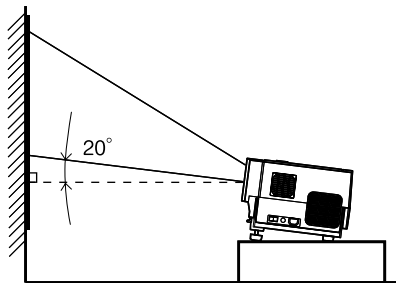

Jusqu'à environ 20° vers le haut à partir de la ligne horizontale

#### Angle corrigeable:

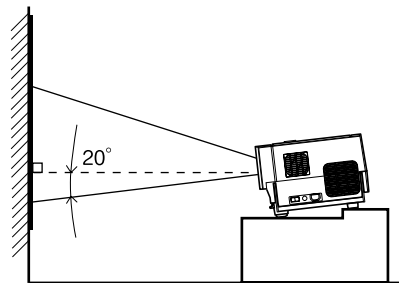

Jusqu'à environ 20° vers le bas à partir de la ligne horizontale

## Distance de projection et taille de l'écran

- La distance de projection sur laquelle la mise au point est possible dépend de l'objectif utilisé (en option). Lorsque le format de l'image est de 4:3, la distance est comme montré ci-après et il est nécessaire d'installer le projecteur à l'intérieur de ces limites.

Type d'objectif	Distance approximative de projection
GL-M2910G	0,77 m à 4,09 m
GL-M2915SG	1,76 m à 4,50 m
GL-M2920ZG	2,77 m à 19,71 m
GL-M2930SZG	4,74 m à 29,87 m

\* : La valeur de la distance de projection est indicative (une référence). La taille de l'image projetée peut varier suivant la tolérance de fabrication de l'objectif de projection.

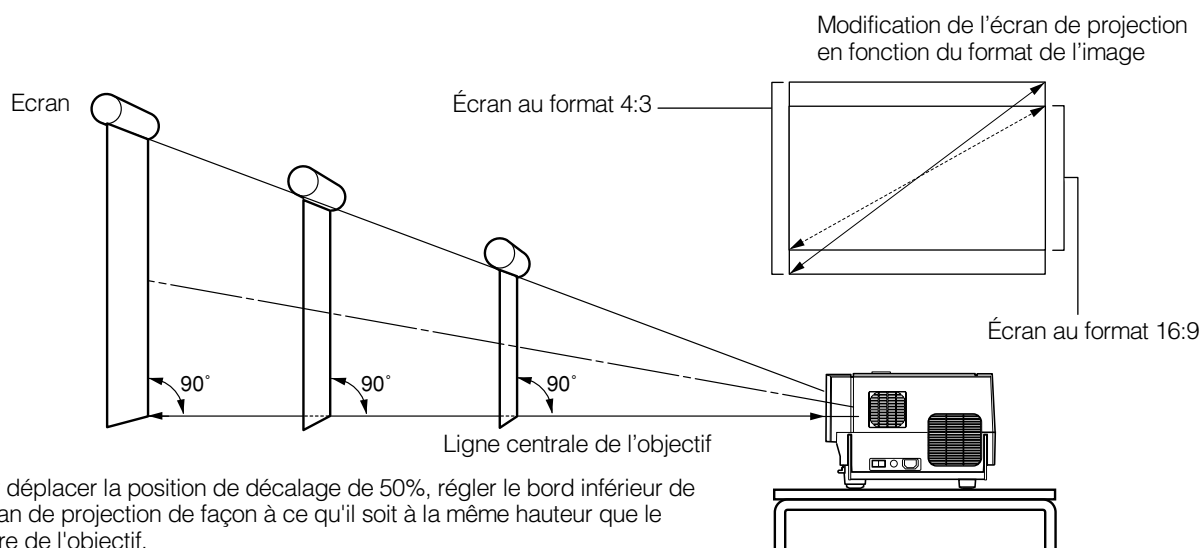

### Remarques

- Pour plus de détails en ce qui concerne la relation entre les distances de projection et les formats de l'écran, référez-vous à l'annexe A. Les relations pour les formats 4:3 et 16:9 sont décrits là.
- Lors de l'installation d'un écran, utilisez un format d'image 4:3.
- (Un format d'image 16:9 est projeté sur la base de la largeur projetée d'un format d'image de 4:3.)
- La diagonale d'un écran au format 16:9 est d'environ 91.8% par rapport à celle d'un format d'écran 4:3. Cette valeur n'est qu'un guide (une référence).
- Si la lumière du soleil ou d'une lampe frappe directement l'écran, l'image aura tendance à être pâle et atténuée. Utilisez un rideau, etc. pour bloquer la lumière.
- Placez le projecteur horizontalement sur une surface comprise à l'intérieur de la plage des angles d'ajustement (angle d'ajustement vertical: +7°; angle d'ajustement horizontal: ±1,5°).
- Si la distorsion est ajustée, l'écran devient plus petit.
- Lors d'un montage au plafond, utilisez un système de fixation adapté (non fourni).

### Objectifs en option

Ce projecteur n'est pas livré avec un objectif. Vous pouvez sélectionner l'un des objectifs en option pour régler la distance de projection. Demandez à votre revendeur autorisé ou à un centre de service de vous installer un objectif.

Modèle d'objectif	Fonction
GL-M2915SG	Mise au point électrique pour projection arrière, longueur focale courte (rapport 1:1), influence 0%.
GL-M2910G	Mise au point électrique, longueur focale courte (rapport 1,5:1), réglage de l'image électrique (zoom 2%), fonction de décalage vertical manuel incluse, influence 30-55%.
GL-M2920ZG	Zoom électrique/mise au point électrique (rapport 2:1-3/1), influence 50%.
GL-M2930SZG	Zoom électrique/mise au point électrique, longueur focale longue (rapport 2,9:1-5,5/1), fonction de décalage vertical manuel incluse, influence 30%-55%.

## Réglage du décalage de l'objectif

Lorsqu'un objectif (en option) avec la fonction de décalage de l'objectif est utilisé, l'écran projeté peut être décalé vers le haut ou le bas.

### Remarques

- Le décalage se fait dans une fourchette de 30% à 55%.
- Après en avoir terminé avec le décalage, bien serrer le boulon de fixation SHIFT LOCK de façon à ce que l'objectif ne bouge plus.

**1** Tourner le couvercle sur le dessus du projecteur pour l'ouvrir.

**2** Desserrer le boulon de fixation SHIFT LOCK.

Utiliser le tournevis à bout hexagonal fourni.

**3** Tourner le bouton LENS SHIFT pour régler la position (le montant du décalage) de l'écran projeté.

Vers la droite : Décalage de l'objectif vers le haut

Vers la gauche : Décalage de l'objectif vers le bas

**4** Bien resserrer le boulon de fixation SHIFT LOCK.

Utiliser le tournevis à bout hexagonal fourni.

**5** Tourner le couvercle pour le refermer.

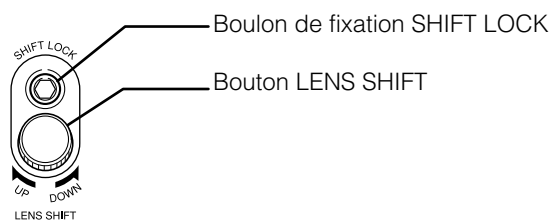

### ■ Position de l'image de l'écran projeté par montant de décalage

- \* La position de l'écran projeté ne peut être décalée que vers le haut ou le bas.  
L'illustration montre l'écran décalé vers le bas pour les besoins de l'explication.

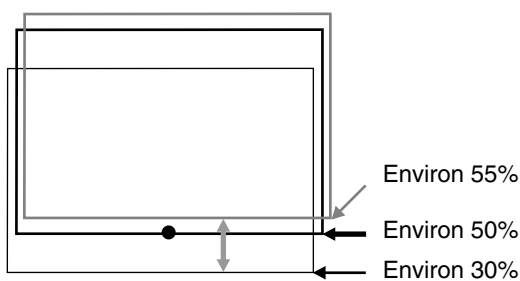

## Distance de fonctionnement effectif de la télécommande

La télécommande peut être utilisée sans ou avec fil.

### ■ Utilisation en tant que télécommande sans fil

Dirigez la télécommande vers un des capteurs avant ou arrière de télécommande sur le projecteur.

La distance de fonctionnement de la télécommande est d'environ 10 m en réception directe. La télécommande peut être utilisée en réflexion sur l'écran. Dans ce cas, la distance totale de "A+B" doit être d'environ 10 m ou moins. La télécommande peut fonctionner dans un angle de 15° vers la droite ou la gauche et de 15° vers le haut ou le bas.

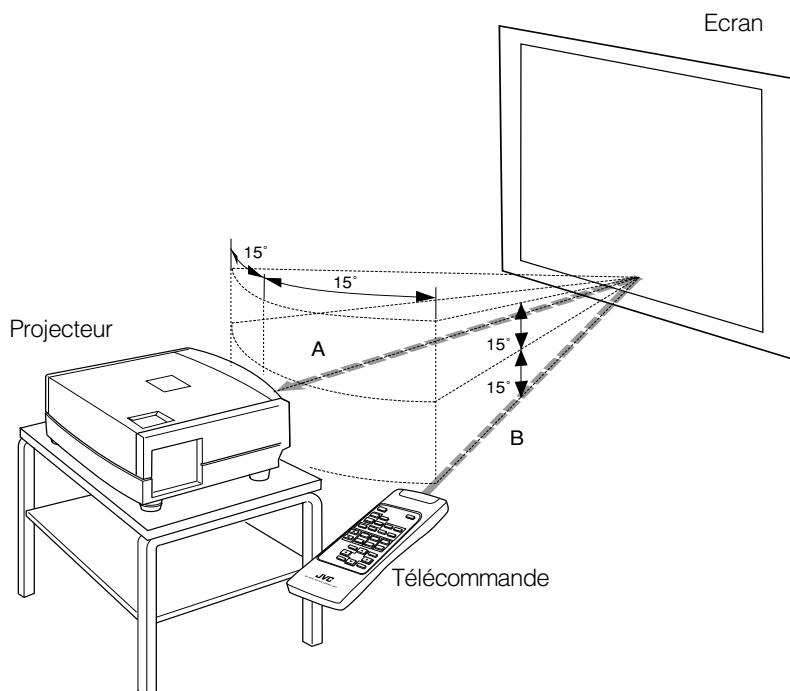

## Réglage de la vis de sélection de position pour un montage au plafond

Lorsque le projecteur est utilisé en position inversée avec un montage au plafond (inversion haut-bas et droite-gauche), la “vis de sélection de position pour un montage au plafond” doit être tournée pour passer au montage au plafond.

Ceci va corriger les discordances dans la couleur des images (ombres), qui sinon se produisent dans le cas d’un montage au plafond.

Pour revenir sur la position de réglage normale, tournez la “vis de sélection de position pour un montage au plafond” pour la remettre sur sa position originale (position de sortie d’usine).

### Lorsque le projecteur est utilisé en position inversée avec un montage au plafond :

Tournez la “vis de sélection de position pour un montage au plafond” complètement dans le sens inverse des aiguilles d’une montre (jusqu’à ce qu’elle tourne doucement).

### Pour utiliser de nouveau le projecteur en position normale :

Tournez la “vis de sélection de position pour un montage au plafond” complètement dans le sens des aiguilles d’une montre (jusqu’à ce qu’elle soit bien serrée).

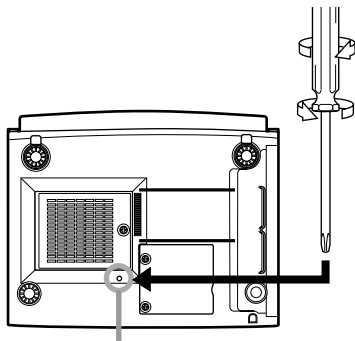

Vis de sélection de position pour un montage au plafond

### Pour un montage normal :

Tournez dans le sens des aiguilles d’une montre

### Pour un montage au plafond :

Tournez dans le sens inverse des aiguilles d’une montre

### PRECAUTIONS

- Un montage au plafond et un réglage du projecteur demande une connaissance spécifique et une technique particulière. Demandez à votre revendeur ou à un spécialiste d’effectuer ce travail.
- Pour tourner “vis de sélection de position pour un montage au plafond”, utilisez un tournevis Philips avec un manche de 30 mm ou plus long.

### Remarque

- Lorsque le projecteur est utilisé monté au plafond, il est nécessaire d’inverser l’image projetée en changeant les réglages d’inversion gauche-droite et d’inversion haut-bas dans les menus. Pour plus de détails, référez-vous à la page 54. Il est également possible d changer ces réglages sans recevoir de signal vidéo. Dans ce cas, référez-vous à “Menu principal dans le mode menu sans signal” à la page 38.

## Lors de l’installation (ajustements/réglages) de l’appareil

- Lors de l’utilisation de “Invers H-B” dans le menu “Options”, réinitialisez l’appareil en suivant la procédure ci-dessous.
- Cette procédure de réinitialisation doit être réalisée avant d’utiliser l’appareil.
  1. Changez le réglage “Invers H-B” dans le menu “Options”.
  2. Appuyez sur la touche OPERATE pour mettre l’appareil en mode d’attente.
  3. Appuyez de nouveau sur la touche OPERATE pour mettre l’appareil sous tension.
- Régler la mise au point après la projection d’une image pendant 30 minutes ou plus.

# Raccordement avec différents appareils

Avant la connexion, assurez-vous que les projecteurs et autres appareils à raccorder sont éteints.  
Bien lire le manuel fourni avec chaque appareil.

## Signaux pouvant être entrés dans le projecteur

Les signaux suivants peuvent être entrés dans le projecteur :

### ■ Signaux vidéo

#### (1) Réponse aux systèmes de couleur

Système couleur / Prise d'entrée	NTSC	NTSC4.43	PAL	SECAM
VIDEO	<input type="radio"/>	<input type="radio"/>	<input type="radio"/>	<input type="radio"/>
Y/C	<input type="radio"/>	<input type="radio"/> *1	<input type="radio"/>	-----
Y, P <sub>B</sub> /B-Y, P <sub>R</sub> /R-Y	<input type="radio"/> *2	<input type="radio"/> *2	<input type="radio"/> *2	<input type="radio"/> *2
G, B, R, H/Cs, V	<input type="radio"/> *2	<input type="radio"/> *2	<input type="radio"/> *2	<input type="radio"/> *2

\*1: Répond si la sortie Y/C est disponible.

\*2: Signifie que les signaux des composants ("Y, P<sub>B</sub>, P<sub>R</sub>" / "Y, B-Y, R-Y" / "G, B, R, H/Cs, V") sont conformes au signal de synchronisation (période de synchronisation et de vidéo) de chaque système couleur. Les systèmes de couleur sont uniquement utilisés pour plus de facilité.

#### (2) Réponse à la densité double (\*3), signaux haute définition

Prise d'entrée	NTSC*4	NTSC*5	Signaux haute définition
Y, P <sub>B</sub> /B-Y, P <sub>R</sub> /R-Y	<input type="radio"/>	<input type="radio"/>	<input type="radio"/>
G, B, R, H/Cs, V	<input type="radio"/>	<input type="radio"/>	<input type="radio"/>

\*3: Signaux dont la densité des lignes/champs de balayage est deux fois plus élevée.

\*4: Répond aux signaux dont la fréquence de balayage horizontal est de 31,5 kHz. Le signal NTSC peut être rendu deux fois plus dense à l'aide d'un doubleur de ligne (vendu séparément: article recommandé). Peut aussi répondre aux signaux entièrement spécifiés. Signaux à vision large et nette et 525P progressifs.

\*5: Répond aux signaux dont la fréquence de balayage horizontal est de 33,5 kHz. PAL peut être rendu deux fois plus dense à l'aide d'un doubleur de ligne (vendu séparément: article recommandé).

#### (3) Réponse aux signaux de format DTV

Les signaux de format DTV (480i, 480p, 720p, 1080i) ne peuvent pas être entrés à la borne d'entrée Y, P<sub>B</sub>/B-Y, P<sub>R</sub>/R-Y, G, B, R, H/Cs, V.

### ■ Signaux de l'ordinateur

Les signaux avec les fréquences de balayage suivantes ne peuvent pas être entrés à la prise PC1 ou PC2 (G, B, R, H/Cs, V) et à la borne DVI.

Fréquence horizontale	15kHz - 105kHz
Fréquence verticale	50Hz - 100Hz

Assurez-vous que l'ordinateur utilisé réponde aux conditions suivantes:

- L'ordinateur possède un port de sortie vidéo.

Assurez-vous que l'ordinateur possède un port de sortie vidéo en lisant la notice d'emploi de l'ordinateur.

Le port de sortie du signal vidéo est généralement appelé "port RGB", "port moniteur" ou "port vidéo". Si le moniteur de l'ordinateur est de type hybride ou portable, il se peut qu'un port externe soit nécessaire. Il existe également le type pour lequel un port externe ne peut pas être installé.

- Entrée DVI

Pendant l'entrée DVI, il est possible suivant le réglage de l'ordinateur qu'il n'y ait pas de signal d'entrée ou qu'une erreur se produise.

Dans ce cas, éteindre le projecteur ainsi que l'ordinateur. Rallumer en premier le projecteur et ensuite l'ordinateur. Régler ensuite correctement la carte graphique informatique.

- La résolution et la fréquence de balayage sont dans la limite spécifiée dans la table en page 23.

Assurez-vous que la résolution et la fréquence de balayage du signal vidéo sont dans la limite spécifiée. Un signal vidéo hors de limite ne peut pas être utilisé. (Même les signaux hors limite peuvent être projetés. Mais ils risquent de ne pas être nets. D'un autre côté, même certains des signaux qui sont dans la limite peuvent demander un réglage en fonction de la carte vidéo utilisée.) Lorsqu'un signal autre que ceux listés dans la table en page 23 est entré, l'image peut être en partie effacée ou une image en recouvrement partielle non désirée peut apparaître.

Même les signaux dans la limite de fréquence pouvant être entrés peuvent ne pas être affichés normalement en fonction du type de signal.

Les signaux composite de synchronisation (C<sub>s</sub>) et sur le vert G ne peuvent pas être pris en charge selon l'appareil connecté.

## ■ Signaux d'entrée possibles

Signal			Résolution horizontale Hor [Pixels]	Résolution verticale Ver [Lignes]	Fréquence horizontale H [kHz]	Fréquence verticale V [Hz]
Système PC	PC98	VESA350	640	350	37.86	84.13
		PC98	640	400	24.83	56.42
	DOS/V	VGA 60Hz*	640	480	31.47	59.94
		VGA 72Hz*	640	480	37.86	72.81
	DVI*	VGA 75Hz*	640	480	37.50	75.00
		VGA 85Hz*	640	480	43.27	85.01
		SVGA 56Hz*	800	600	35.16	56.25
		SVGA 60Hz*	800	600	37.88	60.32
		SVGA 72Hz*	800	600	48.08	72.19
		SVGA 75Hz*	800	600	46.88	75.00
		SVGA 85Hz*	800	600	53.67	85.06
		XGA 43Hz*	1024	768/2	35.52	43.48
		XGA 60Hz*	1024	768	48.36	60.00
		XGA 70Hz*	1024	768	56.48	70.07
		XGA 75Hz*	1024	768	60.02	75.03
		XGA 85Hz*	1024	768	68.68	85.00
		SXGA 43Hz*	1280	1024/2	46.43	43.44
		SXGA 60Hz*	1280	1024	63.98	60.02
	SXGA 75Hz*	1280	1024	79.98	75.03	
	SXGA 85Hz*	1280	1024	91.15	85.02	
	UXGA 60Hz	1600	1200	75.00	60.00	
Mac	MAC13	640	480	35.00	66.67	
	MAC16	832	624	49.73	74.55	
	MAC19	1024	768	60.24	74.93	
	MAC21	1152	870	68.68	75.06	
Système vidéo	Vidéo	HDTV (1035i) 60Hz			33.75	60.00
		HDTV (1035i) 59Hz			33.72	59.94
		480p	720	483	31.47	59.94
		720p 60Hz	1280	720	45.00	60.00
		720p 59Hz	1280	720	44.96	59.94
		1080i 60Hz	1920	1080/2	33.75	60.00
		1080i 59Hz	1920	1080/2	33.72	59.94
		1080 24sF	1920	1080	27.00	24.00
		NTSC			15.734	60
		PAL			15.625	50
		SECAM			15.625	50

\* Un signal qui ne peut pas être émis par DVI (Les signaux vidéo et de synchronisation 85Hz ne sont pas tolérés.)

### Remarques

- La résolution pour les signaux entrés est listée dans la table ci-avant.
- Même les signaux dans la limite de fréquence peuvent ne pas être affichés normalement en fonction du type de signal.
- Lorsqu'un signal autre que ceux listés est entré, l'image peut être en partie effacée ou une image en recouvrement partielle non désirée peut apparaître.
- Certains signaux autres que ceux listés peuvent être affichés. Mais ils peuvent demander un ajustement.
- Même certains des signaux listés ci-avant peuvent demander un réglage suivant le type de carte vidéo utilisée.
- Les signaux composite de synchronisation (C<sub>s</sub>) et sur le vert G ne peuvent pas s'être pris en charge selon l'appareil connecté.
- Le signal VGA du système PC peut être affiché en mode 480p du système VIDEO. (Dans ce cas, le projecteur entre dans le mode vidéo du menu lorsque la touche MENU est actionnée.)

## Raccordement à des appareils vidéo

Avant tout raccordement, assurez-vous que le projecteur et l'appareil vidéo sont hors tension.

- Bien lire la notice d'emploi accompagnant chaque appareil vidéo.
- Utilisez le câble vidéo fourni. Un câble vidéo avec une prise S-Vidéo (Y/C) n'est pas fourni.

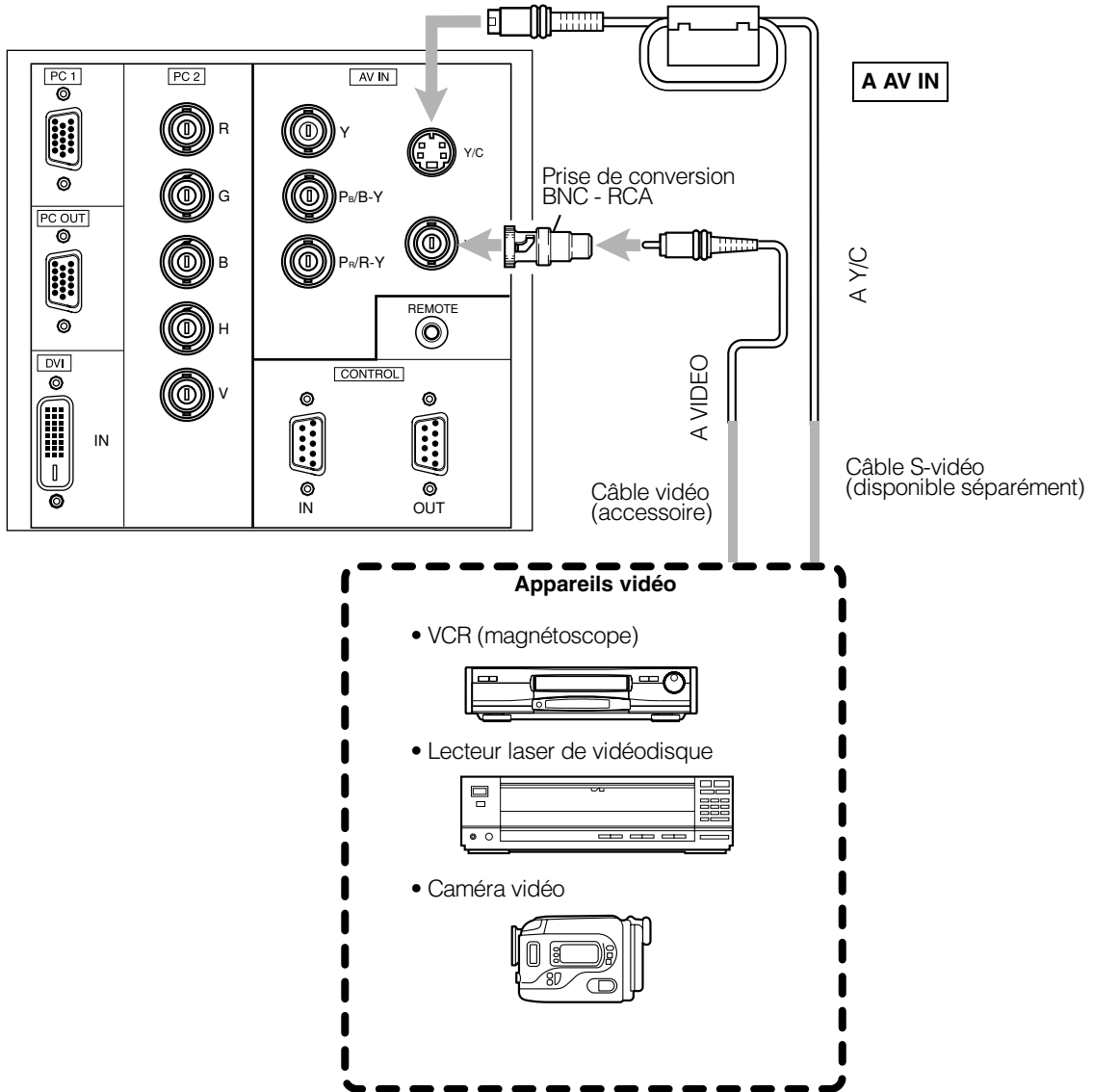

### Remarques

- Raccordez un appareil de sortie d'image composite ou un appareil de sortie d'image Y/C (S-vidéo).
- Lors de la connexion du câble S-vidéo, consultez le paragraphe "Procédure de fixation du noyau en ferrite" à la page 29.

### Mémo

- Lors du raccordement à un appareil vidéo, utilisez un TBC (correcteur de base de temps) avec ou un appareil ayant un TBC inclu.
- L'utilisation d'une rallonge pour raccorder un appareil vidéo et le projecteur peut causer une dégradation vidéo.
- Lorsqu'un signal avec beaucoup de parasites est reproduit sur un magnétoscope, ou qu'une lecture avec effets spéciaux est effectuée la partie supérieure de l'image peut être effacée ou distordue.



## Raccordement à des appareils Hi-Vision/lecteurs DVD

Avant d'effectuer le raccordement, assurez-vous que le projecteur et les appareils Hi-Vision/lecteurs DVD sont hors tension.

- Bien lire la notice d'emploi accompagnant chaque appareil Hi-Vision ou lecteur DVD.
- Utilisez des câbles BNC (disponibles séparément) pour raccorder les appareils Hi-Vision et lecteurs DVD.

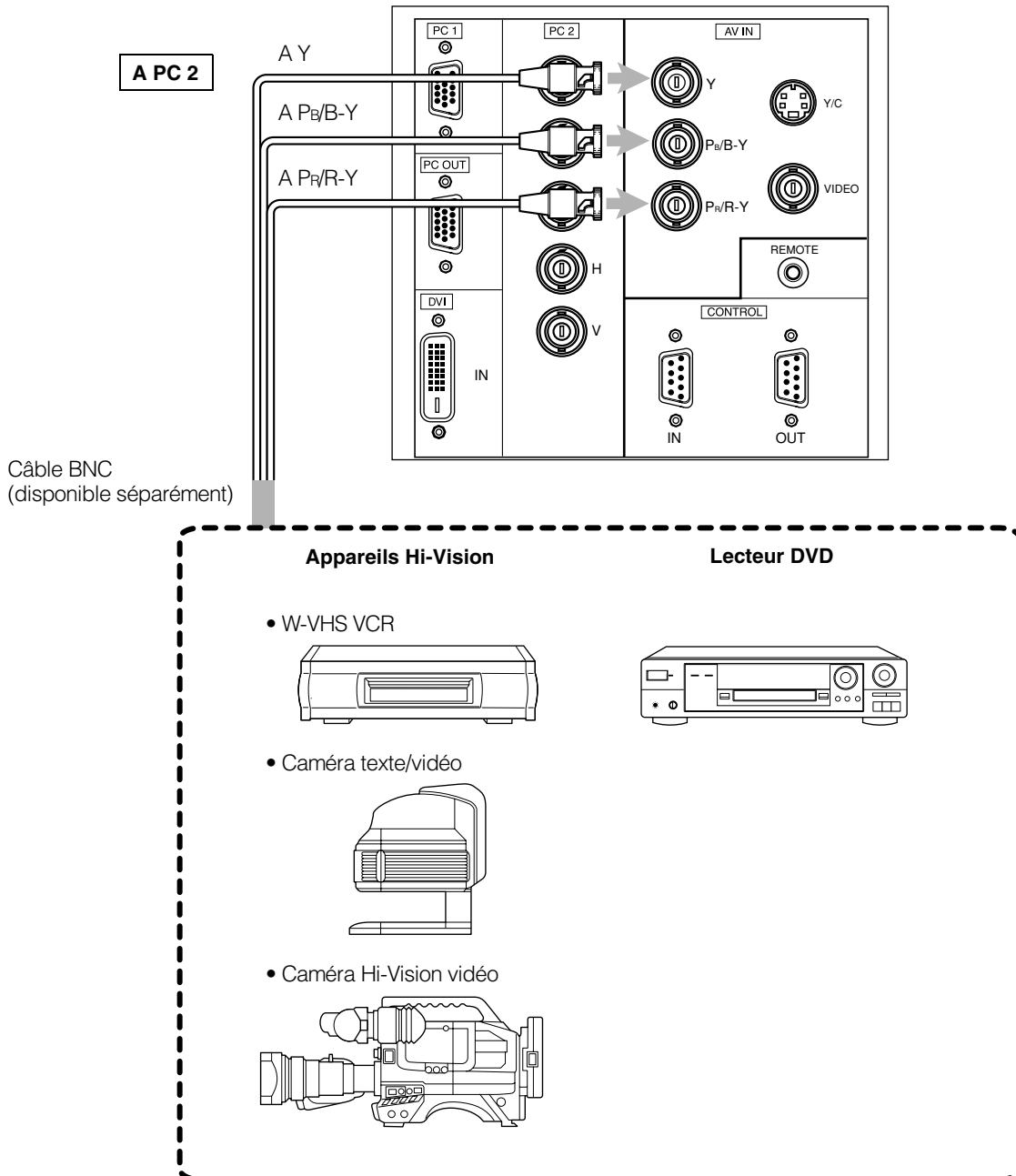

### Remarque

- Raccordez un appareil de sortie de signal de composante ou un appareil de sortie de signal au format DTV.

### Mémo

- D'autres appareils avec des prises de sortie de signal de composante (lecteur DVD (NTSC), etc.) peuvent être raccordés. (\*DVD: Digital Video Disc (Disque vidéo numérique))
- Des signaux au format DTV (480i, 480p, 720p, 1080i) peuvent être entrés. Pour les signaux de format DTV pouvant être utilisés, référez-vous à "Signaux au format DTV" "Signaux vidéo" à la page 22.

## Raccordement à d'autres appareils

Avant tout raccordement, assurez-vous que le projecteur et les autres appareils sont hors tension.

- Bien lire la notice d'emploi accompagnant l'appareil à raccorder.
- Utilisez le câble vidéo fourni ou le câble fourni avec l'appareil de jeu.

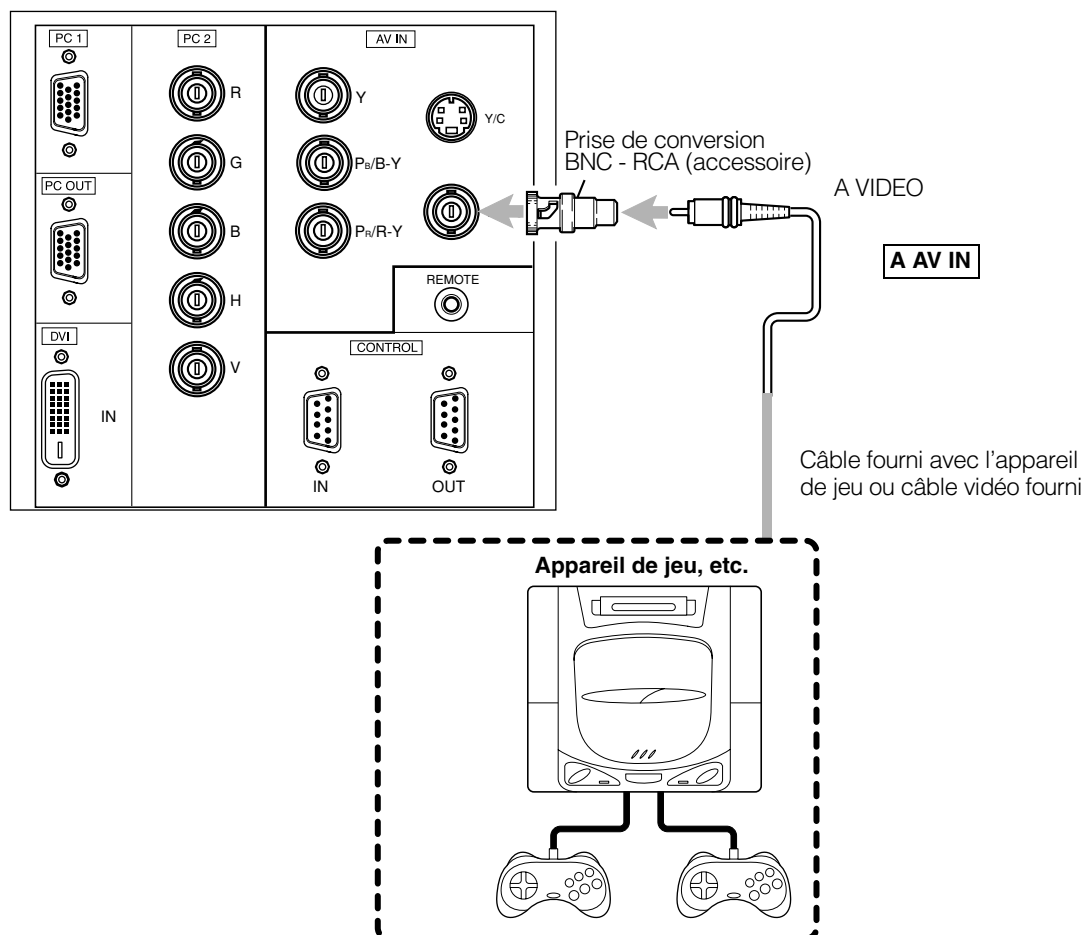

## Raccordement à des appareils qui contrôlent le projecteur

Avant tout raccordement, assurez-vous que le projecteur et les appareils à raccorder sont hors tension.

- Bien lire la notice d'emploi accompagnant chaque appareil devant être raccordé.
- En raccordant un ordinateur à la prise RS-232C, il est possible de contrôler le projecteur. Vous pouvez aussi réaliser une extension du capteur de télécommande infrarouge et la connecter à la prise REMOTE du projecteur.
- \* Obtenez un câble de raccordement comme requis. Utilisez un câble de raccordement inversé.
- \* Pour plus de détails, référez-vous à "Commande externe RS-232C" à la page 74.
- \* Pour plus de détails, consultez votre revendeur ou un centre de service autorisé.

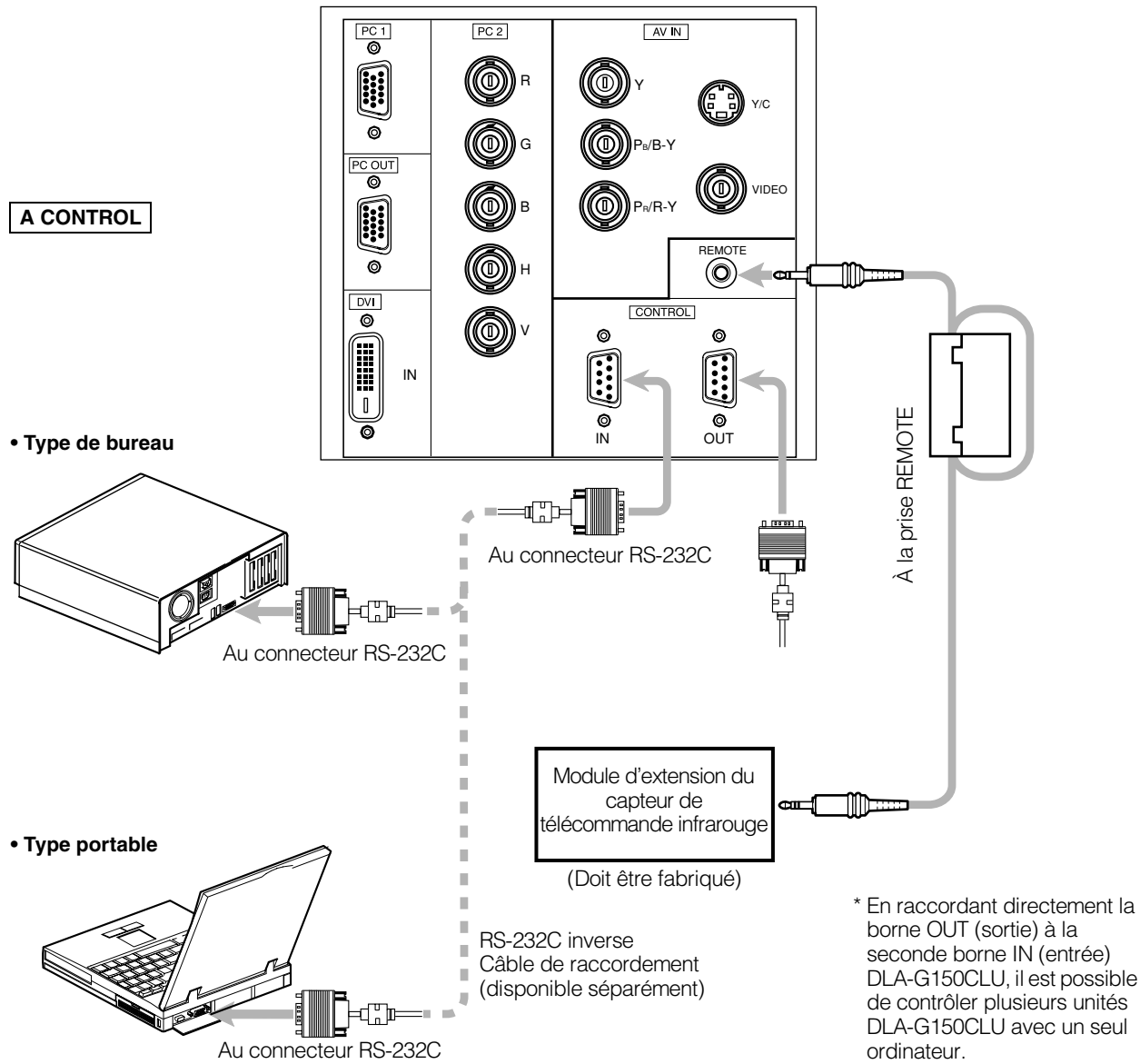

### Remarque

- Lors de la connexion du câble à la prise REMOTE, consultez le paragraphe "Procédure de fixation du noyau en ferrite" à la page 29.

## Raccordement aux ordinateurs

Avant tout raccordement, assurez-vous que le projecteur et les ordinateurs sont hors tension.

• Bien lire la notice d'emploi accompagnant chaque appareil.

### ■ Raccordement à un ordinateur IBM PC ou IBM compatible

• Utilisez le câble de raccordement pour ordinateur fourni. Préparez également les câbles nécessaires pour raccorder les appareils connectés.

• Type de bureau

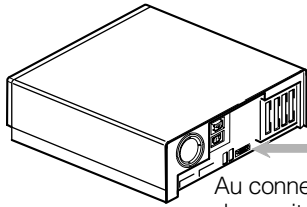

Au connecteur du moniteur

• Type portable

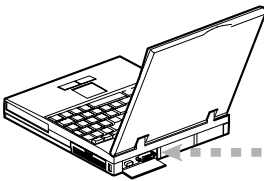

\* Il existe certains types de portables qui ne permettent pas un fonctionnement de l'écran LCD si un moniteur externe est raccordé. Avec ce type d'ordinateur, il est nécessaire de basculer la sortie du moniteur LCD avec la sortie du moniteur externe.

• Type de bureau

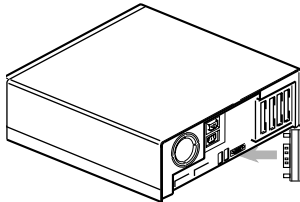

Au connecteur du moniteur

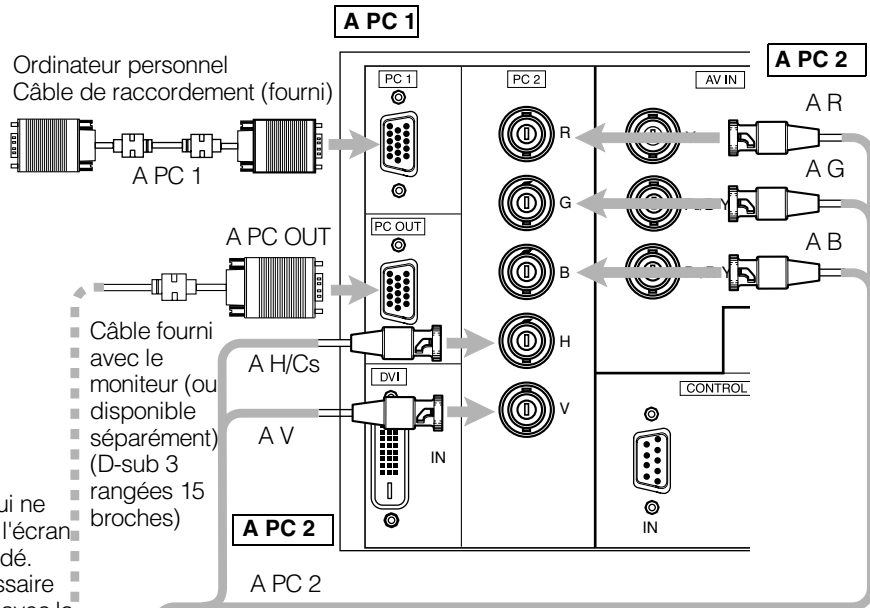

Câble séparé (disponible séparément)

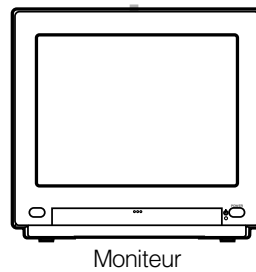
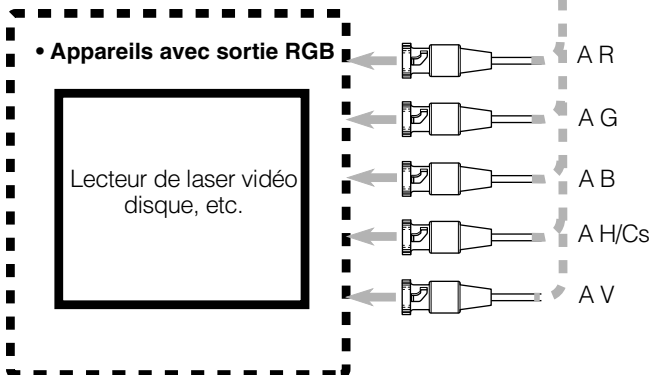

Moniteur

\* Lorsqu'un moniteur de contrôle est connecté à la prise PC OUT, il est possible de voir la vidéo sur l'ordinateur ou sur le moniteur.

## Raccordement au DVI (DV-I)

Avant tout raccordement, assurez-vous que le projecteur et ordinateur sont hors tension.

- Bien lire la notice d'emploi accompagnant chaque appareil.

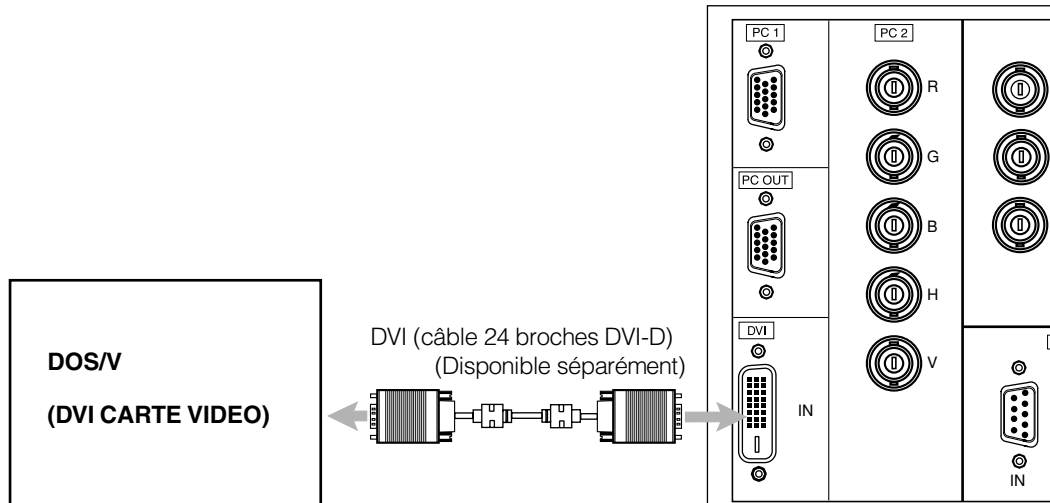

### Remarque

- Les autres raccordements sont identiques à ceux montrés en exemple pour les ordinateurs IBM PC ou IBM compatible.

## Procédure de fixation du noyau en ferrite

Attachez le noyau en ferrite lors de l'utilisation du câble S-Vidéo ou de l'unité d'extension de captage infrarouge à distance disponibles en option. Cependant, utilisez un câble enroulable une seule fois.

- 1** Dégagez les petits crochets à chaque extrémité et ouvrez le noyau en ferrite.

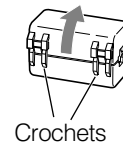

- 2** Enroulez le câble autour du noyau en ferrite.

Attachez le noyau en ferrite à environ 3 cm de l'extrémité du câble.

Enroulez le câble une seule fois.

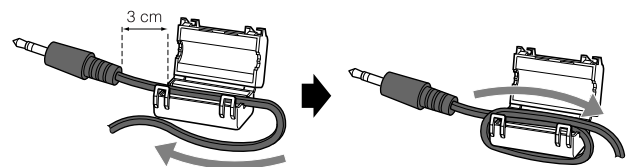

- 3** Refermez le noyau en ferrite (avec le câble à l'intérieur) jusqu'à entendre un déclic.

Clic !

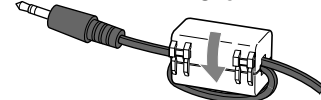

### Remarque

- Lors de la connexion, veillez à relier au projecteur la prise qui se trouve du côté du noyau en ferrite.

## Branchement du cordon d'alimentation

Une fois tous les appareils raccordés, branchez le cordon d'alimentation. A ce moment, n'enclenchez pas encore l'interrupteur MAIN POWER.

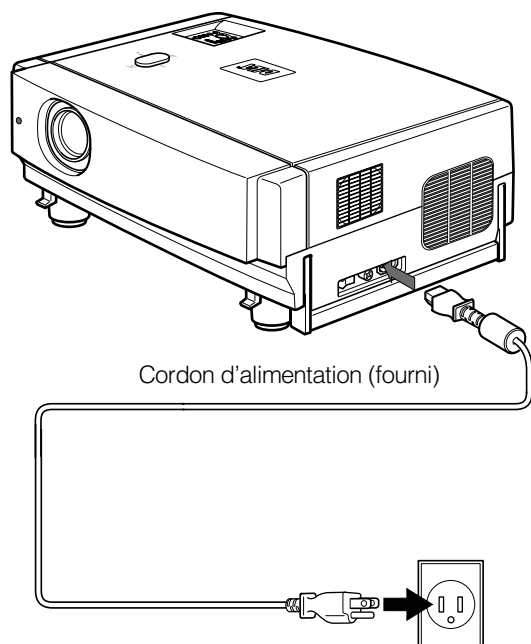

### PRECAUTIONS

Pour éviter tout risque de choc électrique, observez ce qui suit:

- Lorsque les appareils ne sont pas utilisés, débranchez-les des prises murales.
- Ne raccordez pas les appareils avec d'autres cordons que ceux fournis.
- N'utilisez pas une tension autre que celle indiquée.
- Ne coupez pas, ni endommagez ou modifiez les cordons d'alimentation. Il ne faut pas non plus poser d'objet lourd, chauffer ou tirer sur les cordons d'alimentation. Autrement ils risquent d'être endommagés.
- Ne pas brancher ou débrancher une prise avec des mains humides.

**1** Insérez le cordon d'alimentation fourni dans la prise d'entrée du projecteur.

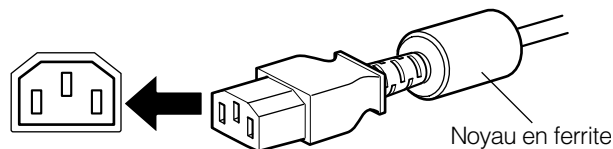

**2** Insérez la prise d'alimentation principale dans la prise murale.

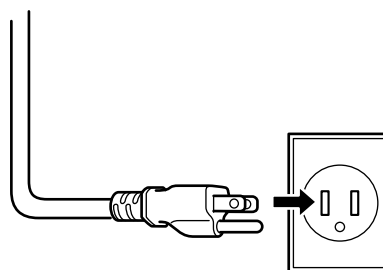

### PRECAUTIONS

- Etant donné que le projecteur consomme beaucoup d'électricité, branchez directement sa prise d'alimentation dans une prise murale.
- Utilisez un cordon d'alimentation avec un tore de ferrite uniquement.
- N'enlevez pas la tore de ferrite du cordon d'alimentation fourni. Autrement, des interférences dangereuses pourraient se produire.

## Dépose du capuchon d'objectif

Pour utiliser le projecteur, ôtez le capuchon d'objectif.

### Remarques

- Le capuchon d'objectif est fourni avec l'objectif (en option). Il doit être fixé à l'objectif lorsque le projecteur n'est pas utilisé.
- Ne pas utiliser le projecteur avec le capuchon en place. Dans le cas contraire, le capuchon serait déformé du fait de la chaleur. Un capuchon métallique peut devenir brûlant et être la cause d'une blessure.

# Fonctionnement de base

## ■ Réglages de contrôle de la lampe

Après avoir mis l'appareil sous tension, effectuez tout d'abord les réglages de contrôle de la lampe en vous référant à "Réglage et ajustement d'autres fonctions (OPTIONS)" à la page 54.

Il y a trois modes pour les réglages de contrôle de la lampe.

1 : MODE NORMAL (Normal)

Utilisé comme une lampe normale.

A l'achat, le projecteur est réglé en mode "Normal".

\* Le message "Remplacement de la lampe" apparaît sur l'écran quand le temps d'utilisation de la lampe dépasse les 1000 heures.

2 : MODE DE CONTROLE DE PUISSANCE LUMINEUSE (LPC)

Contrôle automatiquement le courant utilisé par la lampe et l'augmente par étape. Lorsque ce mode est utilisé, la luminosité au départ est d'environ 70%. La baisse de luminosité est plus forte qu'en mode "Normal" et ce mode est le plus adéquat pour une utilisation continue du projecteur pendant de longues durées de temps.

\* Le message "Remplacement de la lampe" apparaît sur l'écran lorsque le temps d'utilisation de la lampe dépasse les 2000 heures.

3 : MODE DE CONTROLE DE SORTIE LUMINEUSE (LOC)

Le réglage de la luminosité peut se faire sur six niveaux (-6 à 0). Comme la luminosité est réglable par pas, ce mode est le mieux adapté pour l'ajustage de multiple écrans. Ce réglage peut aussi être modifié pendant que le projection fonctionne. Pour modifier le réglage, choisissez LOC avec les curseurs ▲/▼ et choisissez le niveau de luminosité avec les curseurs ◀/▶.

\* Le message "Remplacement de la lampe" apparaît sur l'écran lorsque le temps d'utilisation de la lampe dépasse les 2000 heures.

Le temps de remplacement de la lampe est différent pour les 3 modes.

1 : MODE NORMAL (Normal) ... 1000 heures

2 : MODE DE CONTROLE DE PUISSANCE LUMINEUSE (LPC) ... 2000 heures

3 : MODE DE CONTROLE DE SORTIE LUMINEUSE (LOC) ... 2000 heures

\* Ces temps de remplacement de lampe sont approximatifs et établis sur le principe que ces modes ont été utilisés depuis le début de la mise en place de la lampe. Ils ne sont pas des durées de vies garanties.

### Remarques

- Par ailleurs, le MODE DE CONTROLE DE SORTIE LUMINEUSE (LOC) et le MODE DE CONTROLE DE PUISSANCE LUMINEUSE (LPC) contrôlent électriquement la luminosité de la lampe et allongent le temps de remplacement par rapport au MODE NORMAL pour lequel la durée de vie de la lampe est de 1000 heures.
- La lumière de la lampe s'assombrit progressivement à chaque mode.  
Comme la lumière de la lampe s'assombrit rapidement suivant les équipements périphériques utilisés, remplacez la lampe si vous remarquez qu'elle n'éclaire plus vraiment bien même si elle n'a pas encore atteint la limite de sa durée de vie.
- Réglages de mode
  - \* Si le projecteur n'est pas mis en mode d'attente ou n'est pas éteint après que la lampe ait été utilisée sans interruption en mode normal pendant plus de 1000 heures (mais moins de 2010 heures), il peut être utilisé pour "jusqu'à 2010 heures". Toutefois, si le projecteur est mis en mode d'attente ou éteint, il sera impossible de le rallumer.
  - \* Si le projecteur est mis en mode d'attente ou éteint, après que la lampe ait été utilisée en mode de contrôle de sortie lumineuse ou en mode de contrôle de puissance lumineuse pendant plus de 2000 heures (mais moins de 2010 heures), il ne pourra pas être rallumé.  
Toutefois, si le projecteur n'est pas mis en mode d'attente ou n'est pas éteint, il peut être utilisé pour "à 2010 heures".
  - \* Si le projecteur est utilisé en mode de contrôle de sortie lumineuse ou en mode de contrôle de puissance lumineuse pendant plus de 1000 heures, puis qu'il est ensuite commuté en mode normal, mis en mode d'attente ou éteint, il ne pourra pas être rallumé.

Après avoir effectués les réglages ci-avant, procédez aux réglages nécessaires.

## ■ Touches du projecteur

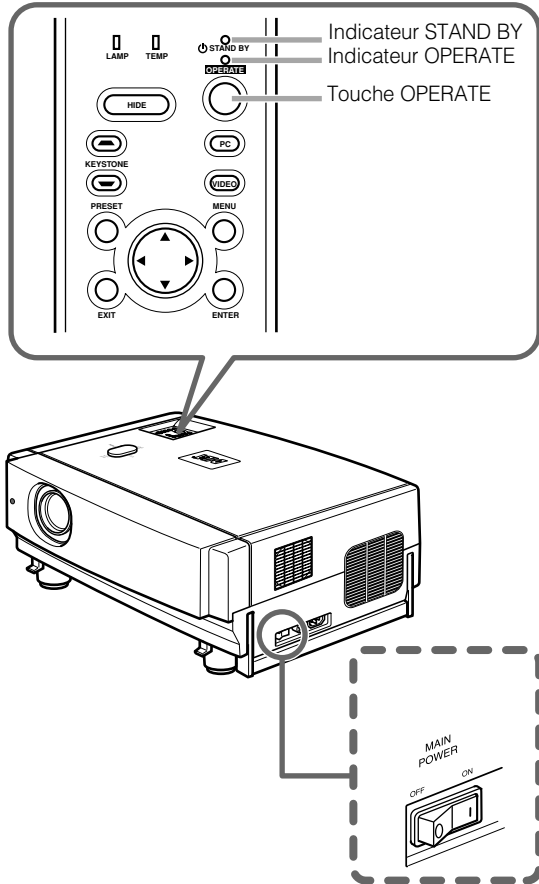

## ■ Télécommande

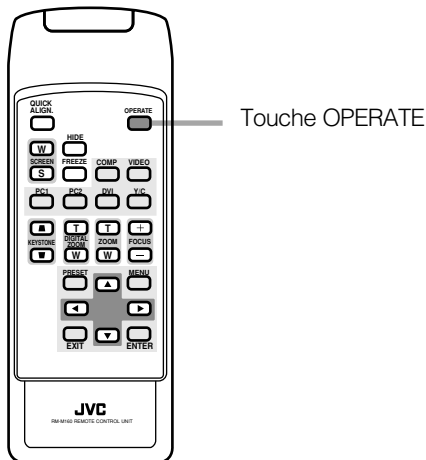

Ce qui suit décrit la procédure de base pour une utilisation normale du projecteur.

### 1. Mise sous tension

#### 1 Activer le commutateur MAIN POWER.

ON [ I ] : L'alimentation principale est fournie et l'indicateur STAND BY s'allume.

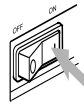

Indicateur du Projecteur



#### 2 Appuyez sur la touche OPERATE pendant une seconde ou plus.

L'indicateur OPERATE s'allume et l'écran projetée apparaît lentement.

Télécommande



ou

Projecteur



#### Remarques

- Après la mise sous tension, il se peut que l'image soit brouillée pendant quelques secondes, mais cela n'est pas un mauvais fonctionnement.
- Après l'allumage du témoin, il faut au moins une minute pour que l'ampoule chauffe et éclaire de façon stable.

### ■ Mise hors tension

#### 1 Appuyez sur la touche OPERATE pendant une seconde ou plus.

L'indicateur STAND BY se met à clignoter et le projecteur entre en mode de refroidissement. Le mode de refroidissement se poursuit pendant environ 120 secondes.

Télécommande



Projecteur (clignotant)



#### Remarque

- La touche OPERATE ne fonctionnera pas pendant environ 1 minute, à partir de l'allumage de la lampe de projection. Utilisez cette touche après environ 1 minute.

#### 2 Couper le commutateur MAIN POWER après que l'indicateur STAND BY reste allumé.

OFF [ O ] : Le commutateur MAIN POWER se coupe et l'indicateur STAND BY s'éteint.

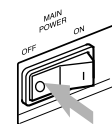

Projecteur



#### PRECAUTION

- Ne pas couper le commutateur MAIN POWER pendant le mode de refroidissement (l'indicateur STAND BY clignote). Le couper après que l'indicateur STAND BY reste allumé (mode d'attente).



## ■ Touches du projecteur

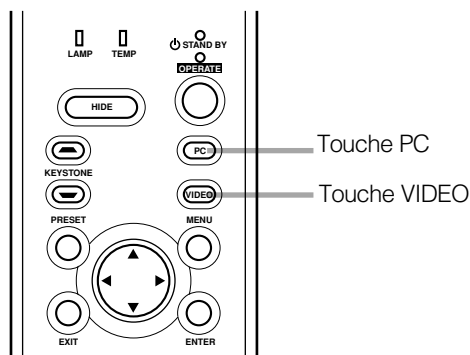

## ■ Télécommande

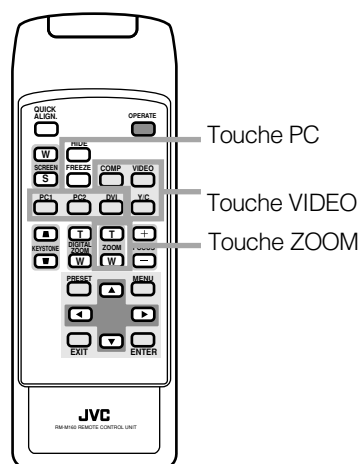

## ■ Affichage de la langue

La langue apparaissant sur l'affichage pour les menus, les touches directes (DIGITAL ZOOM, KEYSTONE, etc.) et les messages est l'anglais "English" lors de l'achat du projecteur. Il est possible de sélectionner l'affichage parmi 6 langues: "日本語 (Japonais)", "English (Anglais)", "Deutsch (Allemand)", "Español (Espagnol)", "Italiano (Italien)" et "Français". (Voir page 46.) Toutefois, certains mots (VIDEO, NTSC, Quick Alignment, etc) n'apparaissent qu'en anglais.

## 2. Sélection de la source d'entrée à projeter

Appuyer sur la touche VIDEO ou PC pour basculer l'entrée.

- A chaque action sure un de ces touches, l'entrée sélectionnée change comme suit. Le nom sélectionné apparaît en haut à droite de l'image sur l'écran pendant cinq secondes. (Appelé affichage ligne.)

**Lors de la sélection d'un appareil vidéo raccordé à la prise AV IN (VIDEO, Y/C ou COMP) :**

### Projecteur

Appuyez sur VIDEO.

Le mode d'entrée change comme suit à chaque pression sur la touche.

VIDEO ↔ Y/C ↔ COMP

### Télécommande

Appuyez sur la touche "VIDEO", "Y/C" ou "COMP".

VIDEO : L'image de la prise d'entrée VIDEO sur le côté de l'appareil est projetée.

Y/C : L'image de la prise d'entrée Y/C sur le côté de l'appareil est projetée.

COMP : L'image de la borne d'entrée COMP. (Y, R<sub>B</sub>/B-Y, P<sub>R</sub>/R-Y) sur le côté de l'appareil est projetée.

\* Lorsqu'il n'y a aucun signal sur la prise d'entrée sélectionnée (Pas de signal), le message "Aucun signal d'image n'est entré." est affiché.

**Lors de la sélection d'un appareil, tel qu'un ordinateur, raccordé à la prise PC1, PC2 ou DVI :**

### Projecteur

Appuyez sur PC.

Le mode d'entrée change comme suit à chaque pression sur la touche.

PC1 ↔ PC2 ↔ DVI

### Télécommande

Appuyez sur la touche "PC1", "PC2" ou "DVI".

PC1 : L'image de la prise d'entrée PC1 sur le côté de l'appareil est projetée.

PC2 : L'image de la prise d'entrée PC2 sur le côté de l'appareil est projetée.

DVI : L'image de la borne d'entrée DVI sur le côté de l'appareil est projetée.

\* Lorsqu'il n'y a aucun signal sur la prise d'entrée sélectionnée (Pas de signal), le message "Aucun signal d'image n'est entré." est affiché.

### Télécommande

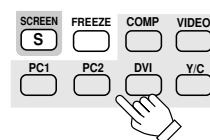

### Projecteur

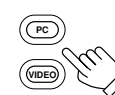

### [Affichage écran]

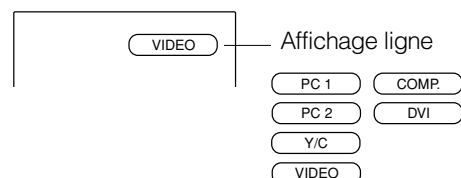

\* L'affichage ligne (Y/C, VIDEO, COMP, PC1, PC2 ou DVI) ou non est sélectionnable avec le menu. Référez-vous à "Réglage et ajustement d'autres fonctions (OPTIONS)" à la page 54.

### Remarque

- Lorsqu'aucun signal d'image est entré à la prise d'entrée sélectionnée, "Aucun signal d'image n'est entré." est affiché à l'écran. (Voir page 67.)

## ■ Touches du projecteur

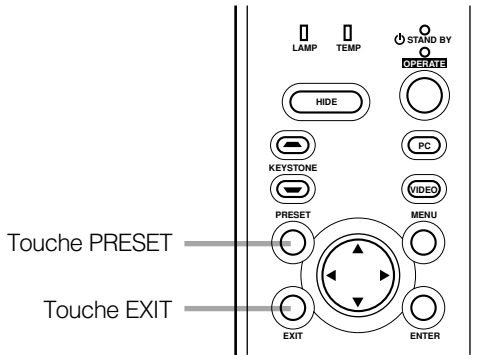

## ■ Télécommande

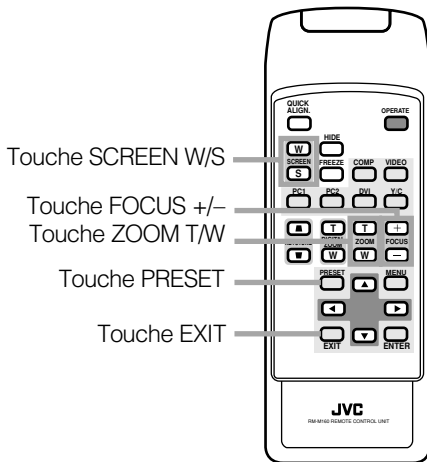

## 3. Réglage du format d'écran (zoom)

Ajustez la taille de l'écran avec les touches ZOOM (T/W) de la télécommande.

**GLM2910G (sans fonction zoom) :**

Le format d'écran ne peut être changé.

**GLM2915SG/GL-M290ZG/GL-M2930SZG (avec fonction zoom) :**

Régler le format d'écran projeté avec les touches suivantes sur la télécommande.

### Remarques

- La fonction du GL-M2915SG est de régler l'angle de vue du zoom par 2% (pour une réglage fin).

**Pour augmenter la taille de l'écran:**

Appuyez sur la touche ZOOM (W).

**Pour diminuer la taille de l'écran:**

Appuyez sur la touche ZOOM (T).

Télécommande

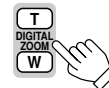

## 4. Ajustement de la mise au point

Réglez la mise au point avec les touches suivantes sur la télécommande.

**Pour une mise au point plus éloignée**

Appuyer sur la touche FOCUS+.

**Pour une mise au point plus proche**

Appuyer sur la touche FOCUS-.

Télécommande

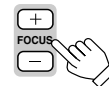

## 5. Réglage du format de l'écran

Réglé en fonction du format de l'image qui sera utilisé.

Lorsque vous utilisez un format d'image 16:9, une image au format 4:3 peut être projetée à l'écran sans avoir à utiliser la fonction Zoom.

**Utilisation du format 16:9 :**

Appuyez sur la touche "W".

**Utilisation du format 4:3 :**

Appuyez sur la touche "S".

Télécommande



\* Il n'y a aucune touche sur l'appareil.

\* Ce réglage peut également être effectué à partir du menu. (Voir page 46.)

### • Lors de l'utilisation d'un écran au format 16:9

**Lorsque le format d'image est réglé sur "S" (4:3)**

\* Si une image au format 4:3 est projetée, il se peut qu'une partie du haut et du bas de l'image n'apparaisse pas.

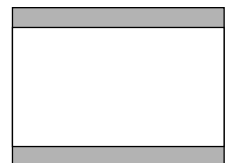

**Lorsque le format d'image est réglé sur "W" (16:9)**

\* Une image 4:3 sera affichée entièrement, au centre de l'écran.



## ■ Touches du projecteur

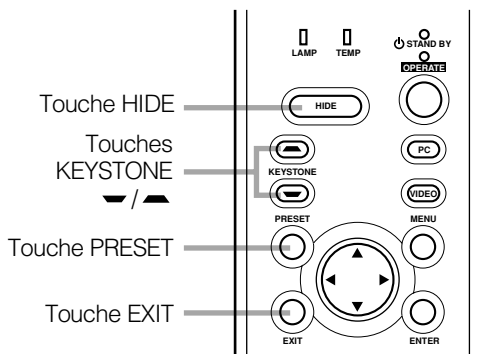

## ■ Télécommande

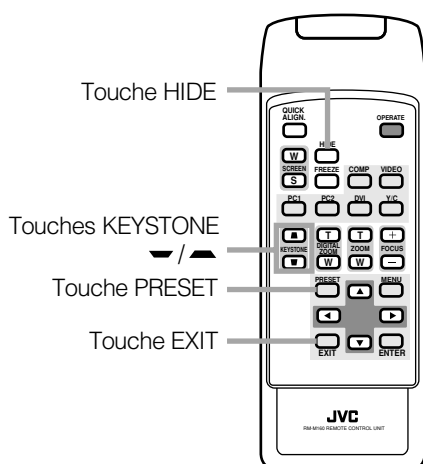

## Coupage de l'image (HIDE)

L'image vidéo peut être coupée de manière temporaire.

**Appuyez sur la touche HIDE :**

L'image vidéo est coupée instantanément.

**Appuyez de nouveau sur la touche HIDE :**

L'image vidéo réapparaît.

Télécommande



Projecteur



### Remarque

- Lorsque l'entrée d'image projetée est changée, la fonction HIDE est annulée et l'image réapparaît.

## Suppression de la distorsion trapézoïdale de l'image

Si l'image projetée sur l'écran est déformée en trapèze, corrigez cela avec les touches KEYSTONE sur le projecteur. Lorsque la touche KEYSTONE est actionnée, "Keystone" apparaît sur l'écran avec la barre de niveau et la valeur de réglage (-80 à 128). Quand "15 sec." est affiché dans le menu, "Keystone" apparaît pendant environ 15 secondes.

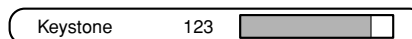

**Lorsque la touche KEYSTONE ▼ est actionnée:**

La forme en trapèze est corrigée comme montré sur la figure.

**Lorsque la touche KEYSTONE ▲ est actionnée:**

La forme de trapèze inversée haut-bas est corrigée comme montré sur la figure.

\* Pour annuler la correction et revenir à l'écran original, appuyez sur la touche PRESET. (valeur ajustée:0)

\* Appuyez sur la touche EXIT pour enlever immédiatement l'affichage de la distorsion.

Télécommande



Projecteur



Image projetée avec une distorsion trapézoïdale

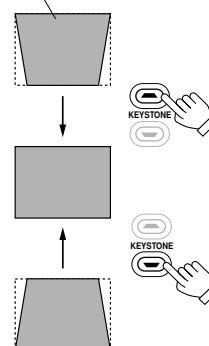

### Remarques

- La distorsion trapézoïdale (Keystone) peut être ajustée à partir du menu option. (Voir page 54.)
- La zone de réglage de la distorsion trapézoïdale est d'environ 20° dans la direction verticale.
- Des interférences peuvent apparaître sur l'écran pendant l'ajustement de la distorsion. Cela n'est pas un mauvais fonctionnement.
- Suivant le type de signal, des parasites peuvent apparaître sur l'image lorsque l'on règle l'angle de projection. Ce n'est pas un problème de fonctionnement.

## ■ Télécommande

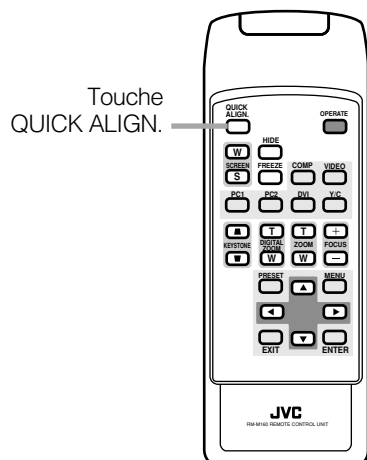

### Fonction d'alignement rapide (QUICK ALIGN.)

La fonction d'alignement rapide ajuste (règle) les réglages de l'écran de l'image entrée par les prises PC1, PC2 ou DVI. Ceci ne peut être effectué qu'avec la télécommande.

Tout en projetant une image sur l'écran, appuyez sur la touche QUICK ALIGN. sur la télécommande.

Un alignement rapide est effectué pour obtenir une meilleure image.

\* Pendant l'alignement rapide, "Quick Alignment" apparaît sur l'écran puis disparaît lorsque l'alignement est terminé.

#### Télécommande



#### [Affichage sur écran]

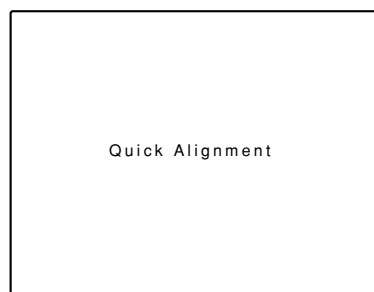

#### Remarques

- Ceci ne fonctionne qu'avec les signaux entrés par les prises PC1, PC2 ou DVI. Cela ne marche pas pour les signaux entrés par la prise AV IN (prise d'entrée VIDEO, Y/C ou COMP).
- La fonction d'alignement rapide est utilisée pour ajuster automatiquement les valeurs de "Position horizontale et verticale", "Phase" et "Track" de l'image projetée.
- Lorsque la fonction d'alignement rapide est utilisée pour corriger automatiquement une image, utilisez une image fixe et lumineuse. Cette fonction peut ne pas marcher correctement avec une image sombre ou en mouvement. Si le résultat obtenu avec la fonction d'alignement rapide n'est pas correcte, ajustez manuellement les valeurs de "Position horizontale et verticale", "Phase" et "Volume" de l'image projetée.

## ■ Télécommande

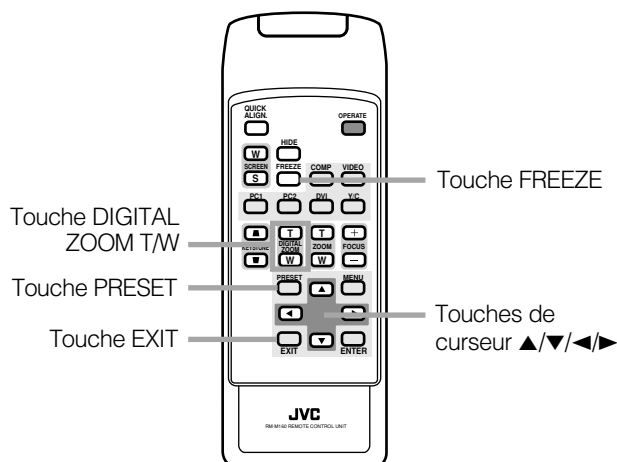

### Message FREEZE

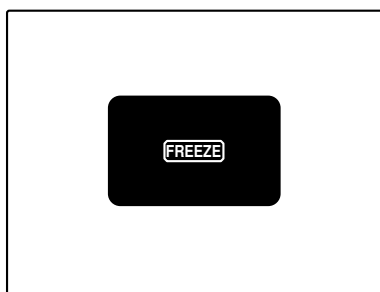

### Message d'inhibition FREEZE



### Message d'inhibition DIGITAL ZOOM

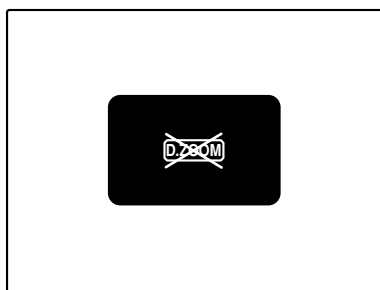

## Affichage d'une image fixe (FREEZE)

Pendant la projection, une image fixe peut être obtenue à tout moment en appuyant sur la touche FREEZE sur la télécommande.

### Lorsque vous appuyez sur la touche FREEZE:

“FREEZE” apparaît sur l'écran pendant quelques secondes puis une image fixe apparaît sur l'écran. Référez-vous au message FREEZE montré sur la gauche de cette page.

\* Pour annuler la fonction “FREEZE”, appuyez sur la touche EXIT.

### Lorsque l'on appuie de nouveau sur la touche FREEZE.

L'image originale est restaurée.

#### Télécommande



#### Remarques

- Pendant le gel d'une image, l'image envoyée par la source de signal est perdue.
- Si une des touches ne fonctionnant pas (“MENU”, “QUICK ALIGN.”, “KEYSTONE”) est actionnée pendant l'affichage d'une image fixe, “FREEZE” est affiché sur l'écran.
- Cette fonction ne marche pas avec certaines sources de signal (UXGA, etc.). Dans ce cas, le message d'inhibition FREEZE apparaît pendant quelques secondes, comme montré sur la gauche. Pour annuler ce message, appuyez sur la touche EXIT.

## Zoom sur une partie de l'image (DIGITAL ZOOM T/W)

Une partie de l'image projetée peut être agrandie numériquement, jusqu'à quatre fois. Lorsque la touche DIGITAL ZOOM T ou W est actionnée, “Zoom numérique” apparaît sur l'écran en même temps qu'une barre de niveau et un facteur d'agrandissement (×1.0, ×1.2, ×1.4, ×1.6, ×2.0, ×2.5, ×3.2, ×4.0). Lorsque “15 sec.” est affiché dans le menu, “Zoom numérique” apparaît pendant environ 15 seconds.

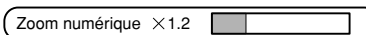

- Pour effectuer un zoom rentrant ou sortant, appuyez sur la touche DIGITAL ZOOM T ou W sur la télécommande.

#### Télécommande



### Déplacement de l'image zoomée:

Pendant que “Zoom numérique” est affiché à l'écran, vous pouvez déplacer l'image agrandie à l'aide des touches curseur (▲/▼/◀/▶) de la télécommande.

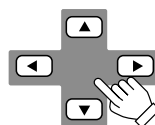

- ▲: La partie supérieure de l'image est affichée.
- ▼: La partie inférieure de l'image est affichée.
- ◀: La partie gauche de l'image est affichée.
- ▶: La partie droite de l'image est affichée.

#### Remarques

- Cette fonction ne marche pas avec certaines sources de signal (UXGA, etc.). Dans ce cas le message d'inhibition DIGITAL ZOOM apparaît pendant quelques secondes, comme montré sur la gauche. Pour annuler ce message, appuyez sur la touche EXIT.
- La qualité de l'image zoomée est réduite en comparaison de celle d'origine.
- Pour revenir à l'image originale (×1.0) ainsi qu'à la position originale, appuyez sur la touche PRESET pendant que “Zoom numérique” est affiché sur l'écran.

# Fonctionnement du Menu

Il est possible de régler la qualité de l'image, les fonctions, obtenir des informations sur le signal vidéo entré, etc. en utilisant les menus. A partir des diagrammes de transition suivants, vous pouvez voir tout les menus et touches de bases dans le mode menu. Remarquez qu'il y a trois modes menu, le mode menu sans signal, le mode menu vidéo et le mode menu PC. Lorsque la touche MENU est actionnée, le projecteur entre dans l'un de ces modes en fonction du signal d'entrée qu'il reçoit.

## ■ Menu principal dans le mode menu sans signal

Cet affichage apparaît s'il n'y a aucun signal provenant de la prise d'entrée sélectionnée.

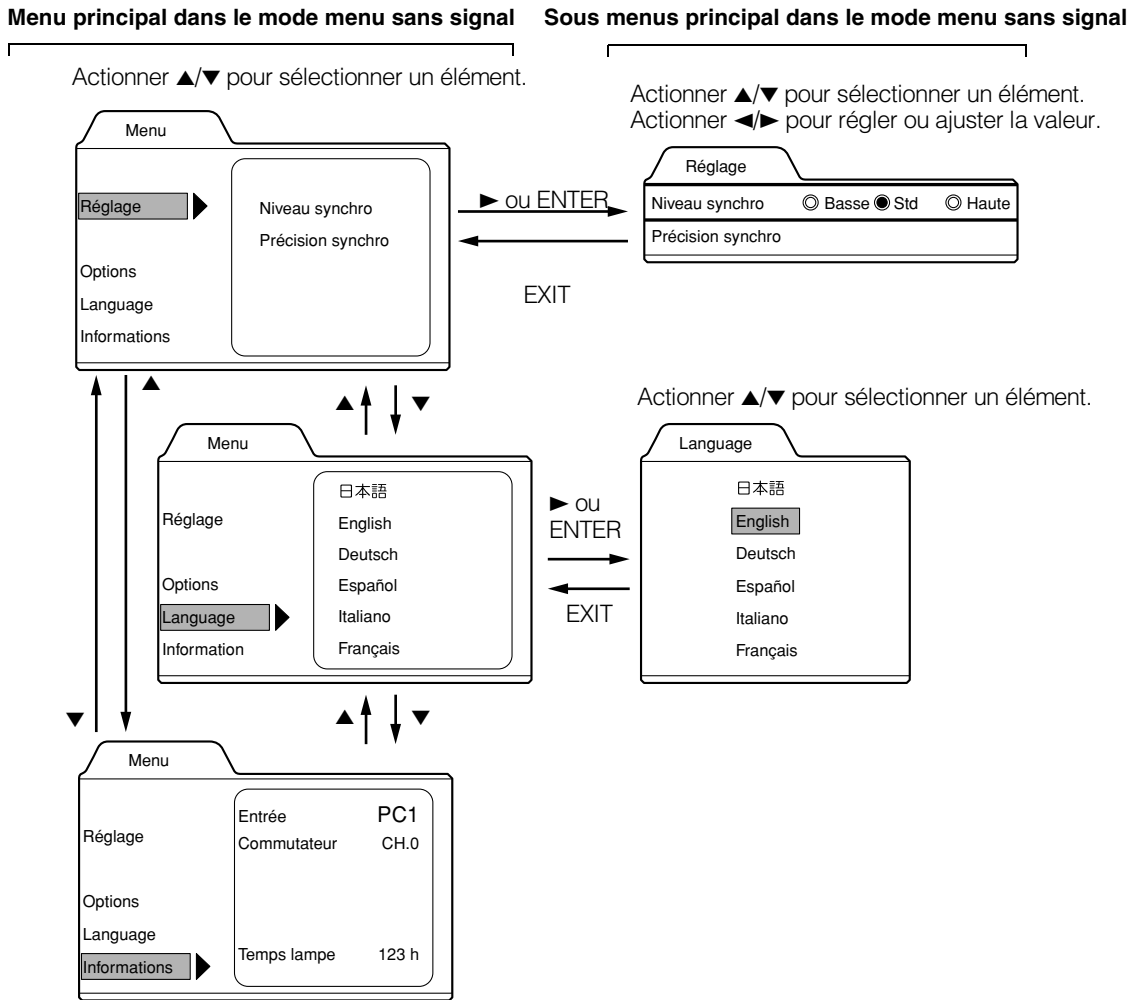

## ■ Guide de référence rapide pour le mode de menu sans signal

Menu principal dans le mode menu sans signal

— Réglage	
— Niveau synchro :	Basse, Std* (stand), Haute
— Précision synchro :	3-5
— Options	
— Invers D-G	OFF*/ON (sélection pour inversion lors d'un montage au plafond)
— Invers H-B :	OFF*/ON (sélection pour inversion lors d'un montage au plafond)
— RS232C [bps] :	Vitesse en bauds sélectionnable (vitesse de transmission), 9600 / 19200*
— Veille [min] :	Durée de veille sélectionnable. Si la période sans signal se continue sur une durée sélectionnée (unités : minutes), le projecteur se met en mode d'attente, 15 / 30 / 60 / OFF*.
— Language :	Langue affichée sur l'écran
— Japonais/Anglais/Allemand/Espagnol/ Italien/Français*	
— Informations	
— Entrée :	Montre le nom de la prise sélectionnée avec la touche VIDEO ou PC (Y/C, VIDEO, COMP, PC1, PC2 ou DVI)
— Commutateur :	Sans signification. Affichage sans signification pour le moment (CH.0 est généralement affiché pour indiquer qu'il n'est pas utilisé)
— Temps lame :	Cumul des heures de fonctionnement de l'ampoule de projection.

## ■ Diagramme de transition du menu dans le mode de menu vidéo

Menu principal dans le mode de menu vidéo

Sous menu dans le mode de menu vidéo

Actionner ▲/▼ pour sélectionner un élément.

Actionner ▲/▼ pour sélectionner un élément.  
Actionner ◀▶ pour régler ou ajuster la valeur.

Actionner ◀▶ pour sélectionner Oui ou Non.  
Appuyer alors sur ENTER pour exécuter l'action.

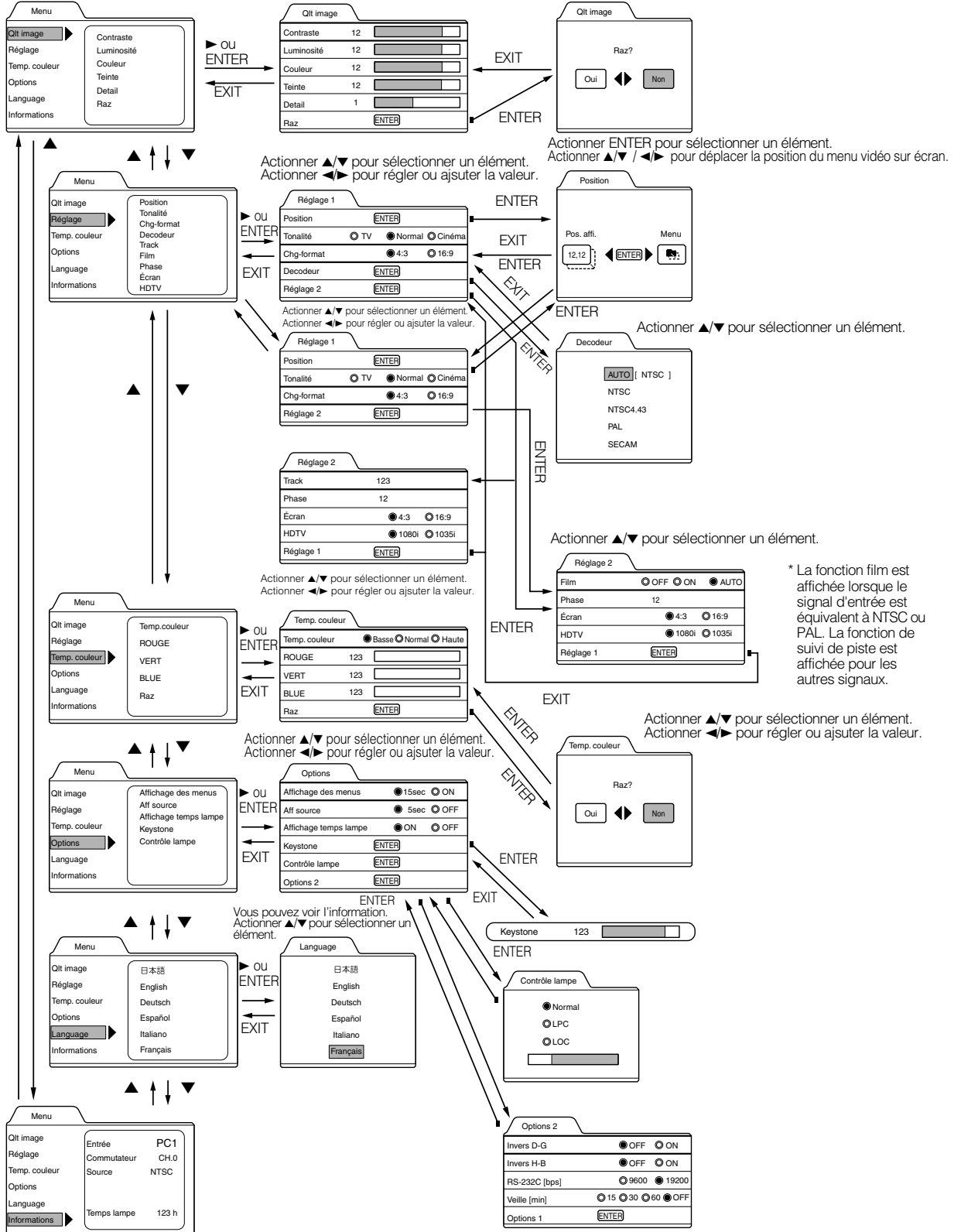

\* La fonction film est affichée lorsque le signal d'entrée est équivalent à NTSC ou PAL. La fonction de suivi de piste est affichée pour les autres signaux.

### Remarque

• L'affichage des langues des menus sont sur "English" lors de l'achat du projecteur. L'affichage de la langue peut être sélectionné parmi les 6 langues suivantes: "日本語 (Japonais)", "English (Anglais)", "Deutsch (Allemand)", "Español (Espagnol)", "Italiano (Italien)" et "Français". (Voir page 46.) Les réglages de la langue dans la section sont expliqués en "Français".

## ■ Guide de référence rapide pour le mode de menu vidéo

Menu principal pour le mode de menu vidéo (pendant la réception des signaux en relation avec les appareils vidéo)

—	Qlt image → (Référez-vous page 49)	
—	—	Contraste: Le contraste de l'image vidéo projeté peut être ajusté. (-30 à +30, 0*)
—	—	Luminosité: La luminosité de l'image projetée peut être ajustée. (-30 à +30, 0*)
—	—	Couleur: La densité de la couleur de l'image vidéo projetée peut être ajustée. (-30 à +30, 0*)
—	—	Teinte: La teinte de l'image vidéo projetée peut être ajustée. (-30 à +30, 0*)
—	—	Detail: La netteté de l'image vidéo projetée peut être ajustée. (-5 à +5, 0*)
—	—	Raz: Remise à zéro des éléments précédents aux valeurs en sortie d'usine.
	—	—
	—	Oui / Non
—	Réglage 1	
—	—	Position: La position de l'écran vidéo et la position du menu peuvent être ajustées. → (Référez-vous page 51)
	—	—
	—	Pos. affi. / Menu
—	—	Tonalité: La tonalité de l'image peut être modifiée. TV / Normal* / Cinéma (bien pour les programmes de cinéma) → (Référez-vous page 52)
—	—	Chg-format: Format d'image sélectionnable. 4:3* / 16:9 → (Référez-vous page 52)
—	—	Decodeur: Systèmes de couleur sélectionnable. Normalement, réglez AUTO. → (Référez-vous page 45)
	—	—
	—	AUTO* / NTSC / NTSC4.43 / PAL / SECAM
—	—	Réglage 2 Appuyez sur ENTER pour activer le sous menu 2
—	—	Track: Normalement, aucun réglage n'est requis. La taille latérale et la zone d'affichage de l'image vidéo peuvent être ajustées. (-128 à +127) → (Référez-vous page 47)
—	—	Film: Mettez en marche pour regarder des films enregistré sur pellicule.
—	—	Phase: Une image papillotante ou sombre peut être ajustée. (0 à 31) → (Référez-vous page 47)
—	—	Écran: Format d'écran sélectionnable, 4:3* / 16:9 → (Référez-vous page 46)
—	—	HDTV: Format HDTV sélectionnable, normalement réglé sur 1080i, 1080i* / 1035i → (Référez-vous page 46)
—	—	Réglage 1: Appuyez sur ENTER pour revenir au sous menu 1
—	Temp. couleur	
—	—	Temp. couleur: Couleur de température sélectionnable, Basse / Moyenne / Haute.
	—	—
	—	Est réglé pour corriger une image trop rouge ou trop bleue
—	—	ROUGE: Ajuste le niveau de rouge (0 à 255, la valeur de réglage dépend des signaux)
—	—	VERT: Ajuste le niveau de vert (0 à 255, la valeur de réglage dépend des signaux)
—	—	BLEU: Ajuste le niveau de bleu (0 à 255, la valeur de réglage dépend des signaux)
—	—	Raz: Réinitialise les items du dessus aux réglages par défaut en sortie d'usine.
	—	—
	—	Oui / Non
—	Options → (Référez-vous page 54)	
	Options 1	
—	—	Affichage des menus: 15sec* (Le menu disparaît après 15 secondes) / ON (Le menu reste affiché)
—	—	Aff source: 5sec* (L'affichage de ligne comme "VIDEO", "Y/C", "PC1", ou "PC2" apparaît pendant 5 secondes en haut à droite de l'écran la touche VIDEO ou PC est actionnée.) / OFF (L'affichage de ligne n'apparaît pas.)
—	—	Affichage temps lampe:
	—	—
	—	ON* : Apparaît quand le temps d'utilisation de la lampe atteint les 1000 heures avec un réglage en mode LPC ou LOC.
	—	OFF : N'apparaît pas quand le temps d'utilisation de la lampe atteint les 1000 heures avec un réglage en mode LPC ou LOC.
—	—	Keystone: Appuyez sur la touche ENTER pour entrer dans le sous menu pour la distorsion.
	—	—
	—	Keystone: Ajustez pour corriger la distorsion trapézoïdale de l'image projetée. (-80 à +120, 0*)
—	—	Contrôle lampe :
	—	—
	—	Normal* : Utilisé comme une lampe normale.
	—	LPC : la luminosité de la lampe est automatiquement contrôlée sur le moment.
	—	LOC : la luminosité de la lampe est contrôlée sur 7 niveaux (-6 à 0) sans tenir compte du moment. Le réglage se fait sur le menu.
—	—	Options 2: Appuyez sur la touche ENTER pour entrer dans "Options 2" du sous menu.
	—	—
	—	Invers D-G: OFF* / ON (Sélection lorsque l'appareil est au plafond.)
	—	Invers H-B: OFF* / ON (Sélection lorsque l'appareil est au plafond.)
	—	RS-232C [bps]: Vitesse de transmission en bauds sélectionnerai. 9600 / 19200*
	—	Veille [min]: Durées de mise en veille sélectionnerai. Si aucun signal n'est envoyé de façon continue pendant une période de temps sélectionnée (en minutes), le projecteur se met en mode d'attente. 15 / 30 / 60 / OFF*
	—	Options 1: Appuyez sur la touche ENTER pour revenir dans "Options 1" du sous menu.
—	Language	Langue affichée sur l'écran. → (Référez-vous page 46)
	—	—
	—	Japonais / Anglais* / Allemand / Espagnol / Italien / Français
—	Informations → (Référez-vous page 56)	
—	—	Entrée: Montre le nom de la prise sélectionnée avec la touche VIDEO ou PC. (Y/C, VIDEO, COMP, PC1, PC2 ou DVI)
—	—	Commutateur: Pas de signification. Cet affichage ne possède pour le moment pas de signification, ("CH.0" est généralement affiché pour indiquer qu'il n'est pas utilisé.)
—	—	Source: Montre le type d'image projetée du signal vidéo.
—	—	Temps lampe: Heures d'utilisation de la lampe source de lumière.

\* : Valeur d'usine.



## ■ Diagramme de transition du mode menu PC

### Menu principal en Mode Menu PC

Actionner ▲/▼ pour sélectionner un élément.

### Sous-menus en Mode Menu PC

Actionner ▲/▼ pour sélectionner un élément. Actionner ◀/▶ pour sélectionner un élément.  
Actionner ◀/▶ pour régler ou ajuster la valeur. Oui ou Non. Appuyer alors sur ENTER pour exécuter l'action.

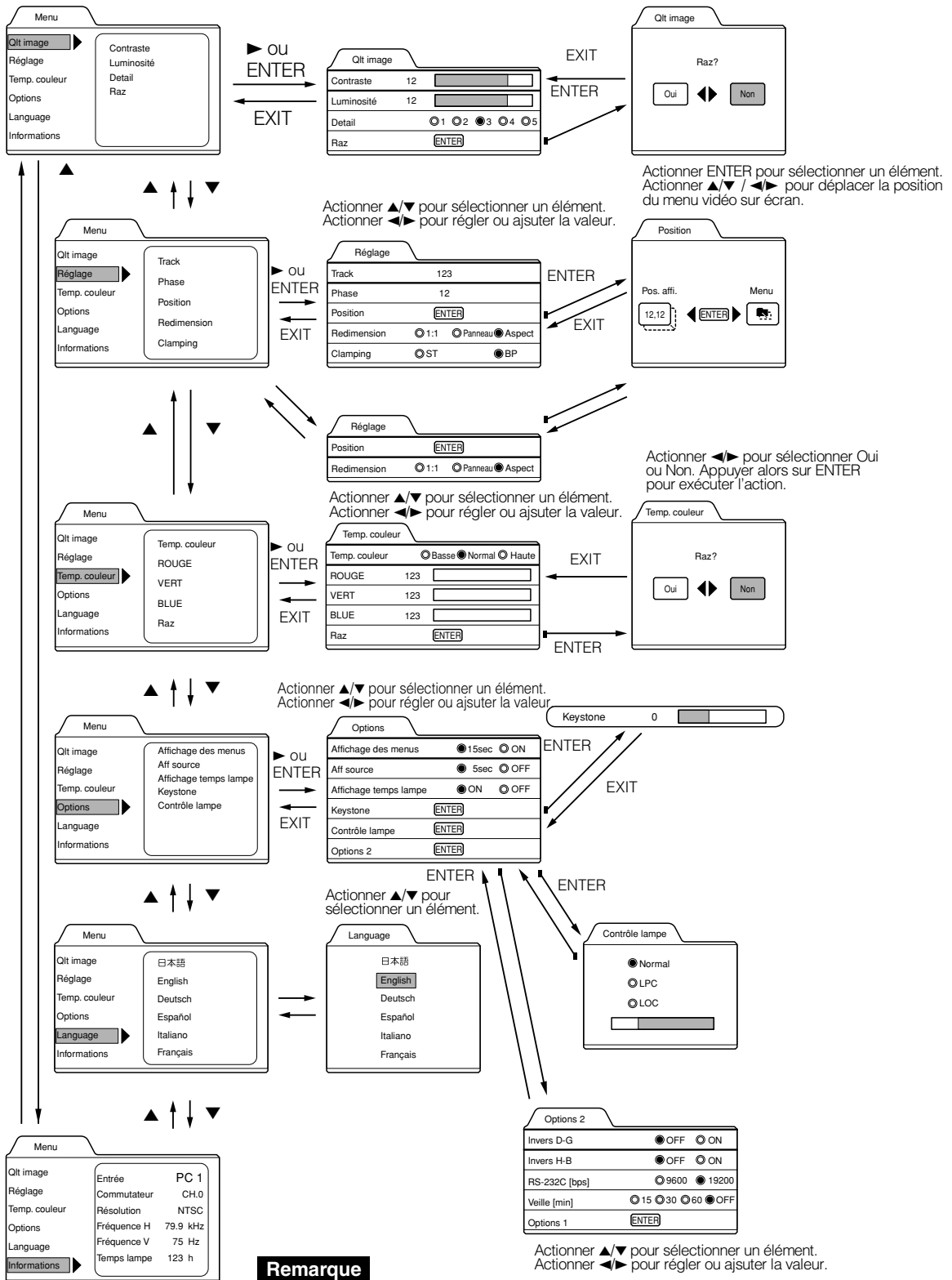

Vous pouvez voir l'information.

### Remarque

- L'affichage des langues des menus sont sur "English" lors de l'achat du projecteur. L'affichage de la langue peut être sélectionné parmi les 6 langues suivantes: "日本語 (Japonais)", "English (Anglais)", "Deutsch (Allemand)", "Español (Espagnol)", "Italiano (Italien)" et "Français". (Voir page 46.) Les réglages de la langue dans la section sont expliqués en "Français".

## ■ Guide de référence rapide pour le mode menu PC

Menu principal dans le mode menu PC (pendant la réception des signaux venant de l'ordinateur)

—	Qlt image → (Référez-vous à la page 49)	
—	—	Contraste: Le contraste de l'image projetée peut être ajustée. (-30 à +30, 0*)
—	—	Luminosité: La luminosité de l'image projetée peut être ajustée. (-30 à +30, 0*)
—	—	Detail: Ajuste le rendu des lettres, etc. (1 / 2 / 3 / 4 / 5, 3*)
—	—	Raz: Réinitialise les éléments du dessus sur les valeurs en sortie d'usine.
	—	—
	—	Oui / Non
—	Réglage	
—	—	Track: La taille latérale et la zone d'affichage de l'image peuvent être ajustées. (-128 à +127) → (Référez-vous page 47)
—	—	Phase: Une image papillotante ou sombre peut être ajustée. (0 à 31) → (Référez-vous page 47)
—	—	Position: Les positions de l'écran vidéo et du menu peuvent être ajustés. → (Référez-vous page 51)
	—	—
	—	Pos. affi. / Menu
—	—	Redimension: La relation entre le nombre de pixels (résolution) et l'écran peut être sélectionnée. → (Référez-vous page 53)
	—	—
	—	"1:1": L'image est projetée avec son format original.
	—	Panneau: L'image est agrandie plein format.
	—	Aspect*: L'image est agrandie en conservant le rapport hauteur/longueur originel.
—	—	Clamping: Position d'attache sélectionnable. Normalement réglé sur "BP", ST / BP*
—	Temp. couleur	
—	—	Temp. couleur: Couleur de température sélectionnable, Basse / Normal / Haute. Est réglé pour corriger une image trop rouge ou trop bleue
—	—	ROUGE: Ajuste le niveau de rouge (0 à 255, la valeur de réglage dépend des signaux)
—	—	VERT: Ajuste le niveau de vert (0 à 255, la valeur de réglage dépend des signaux)
—	—	BLUE: Ajuste le niveau de bleu (0 à 255, la valeur de réglage dépend des signaux)
—	—	Raz: Réinitialise les items du dessus aux réglages par défaut en sortie d'usine.
	—	—
	—	Oui / Non
—	Options → (Référez-vous page 54)	
	Options 1	
—	—	Affichage des menus: 15sec* (Le menu disparaît après 15 secondes.) / ON (Le menu reste affiché.)
—	—	Aff source: 5sec* (L'affichage ligne comme "PC1" ou "PC2" apparaît en haut à droite de l'écran pendant 5 secondes lorsque la touche VIDEO ou PC est actionnée.) / OFF (L'affichage ligne n'apparaît pas.)
—	—	Affichage temps lampe:
	—	—
	—	ON*: Apparaît quand le temps d'utilisation de la lampe atteint les 1000 heures avec un réglage en mode LPC ou LOC.
	—	OFF: N'apparaît pas quand le temps d'utilisation de la lampe atteint les 1000 heures avec un réglage en mode LPC ou LOC.
—	—	Key stone: Appuyez sur ENTER pour entrer dans le sous menu de la distorsion.
	—	—
	—	Key stone: Ajustez pour corriger la distorsion trapézoïdale de l'image projetée. (-80 à +128, 0*)
—	—	Contrôle lampe :
	—	—
	—	Normal*: Utilisé comme une lampe normale.
	—	LPC: la luminosité de la lampe est automatiquement contrôlée sur le moment.
	—	LOC: la luminosité de la lampe est contrôlée sur 7 niveaux (-6 à 0) sans tenir compte du moment. Le réglage se fait sur le menu.
—	—	Options 2: Appuyez sur ENTER pour entrer dans "Options 2" du sous menu.
	—	—
	—	Invers D-G: OFF* / ON (Sélection lorsque l'appareil est au plafond.)
	—	Invers H-B: OFF* / ON (Sélection lorsque l'appareil est au plafond.)
	—	RS-232C [bps]: Vitesse de transmission en bauds sélectionnerai. 9600 / 19200*
	—	Veille [min]: Durées de mise en veille sélectionnerai. Si aucun signal n'est envoyé de façon continue pendant une période de temps sélectionnée (en minutes), le projecteur se met en mode d'attente. 15 / 30 / 60 / OFF*
	—	Options 1: Appuyez sur la touche ENTER pour revenir dans "Options 1" du sous menu.
—	Language	Langue affichée sur l'écran. → (Référez-vous page 46)
	—	—
	—	Japonais / Anglais* / Allemand / Espagnol / Italien / Français
—	Informations → (Référez-vous page 56)	
—	—	Entrée: Montre le nom de la prise sélectionnée avec la touche PC. (PC1 ou PC2)
—	—	Commutateur: Cet affichage ne possède pour le moment pas de signification. ("CH.0" est généralement affiché pour indiquer qu'il n'est pas utilisé.)
—	—	Résolution: Montre la résolution du signal en cours de réception. (Horizontale × Verticale) Il peut ne pas être affiché correctement avec certains signaux entrés.
—	—	Fréquence H: Montre la résolution horizontale du signal en cours de réception. ( kHz)
—	—	Fréquence V: Montre la fréquence verticale du signal en cours de réception. ( Hz)
—	—	Temps lampe: Heures d'utilisation de la lampe source de lumière.

\* : Valeur d'usine.

## Fonctionnement du menu de base

Lorsque la touche est actionnée, le projecteur entre en mode menu vidéo ou PC suivant le signal d'entrée reçu.

### Mode du menu vidéo:

Entre dans ce mode lorsque les signaux de l'appareil vidéo en relation sont entrés par les appareils suivants.

- Appareils vidéo raccordés aux prises VIDEO IN (Y/C, VIDEO et COMP).

### Mode de menu PC:

Entre dans ce mode lorsque les signaux d'un ordinateur sont entrés à partir des appareils suivants.

- Un ordinateur raccordé à la prise PC1.
- Un ordinateur raccordé à la prise PC2, avec des signaux de sortie analogique RGB, V, H/Cs.
- Un ordinateur raccordé à une borne DVI.

### 1 Appuyez sur la touche menu.

Le menu principal est affiché à l'écran.

Télécommande

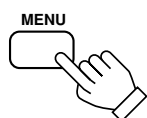

Projecteur

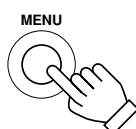

### 2 Appuyez sur la touche curseur ▲ ou ▼ pour sélectionner un élément dans le menu principal.

Télécommande

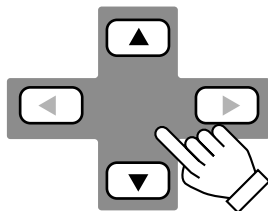

Projecteur

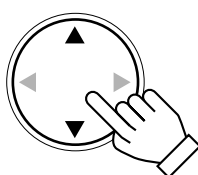

### 3 Appuyez sur la touche curseur ► ou sur la touche ENTER pour entrer dans le sous menu.

Le sous menu correspondant à l'élément sélectionné à l'étape 2 est affiché à l'écran.

\* Lorsque l'on sélectionne "Informations" à l'étape 2, aucun sous menu n'est disponible.

Télécommande

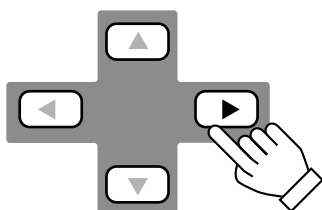

Projecteur

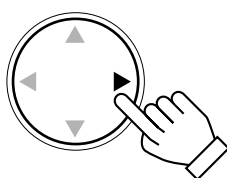

### 4 Appuyez sur la touche curseur ▲ ou ▼ pour sélectionner un élément du sous menu.

Lorsque "Language" a été sélectionné à l'étape 2, appuyez sur cette touche pour spécifier la langue.

Télécommande

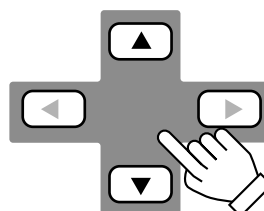

Projecteur

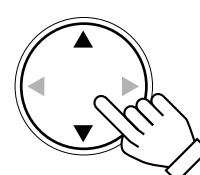

### 5 Appuyez sur la touche curseur ◀ ou ▶ pour régler ou ajuster la valeur.

Télécommande

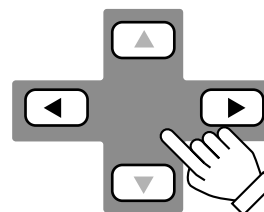

Projecteur

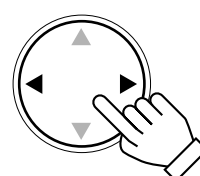

Lorsqu'un élément avec le message "ENTER" a été sélectionné à l'étape 4, appuyez sur la touche ENTER pour aller au sous menu suivant.

- Raz → (Voir page 49)
- Position → (Voir page 51)
- Decodeur → (Voir page 45)
- Keystone → (Voir page 54)
- Options 1 → (Voir page 54)
- Options 2 → (Voir page 54)

#### Pour sortir du menu principal:

- Alors que le menu principal est affiché, appuyez sur la touche MENU.

Le menu principal disparaît et l'image originale est restaurée.

#### Pour sortir du sous menu:

- Alors que le sous menu est affiché, appuyez sur la touche EXIT.

Le menu retourne au menu précédent.

- Pour sortir du mode menu directement, appuyez sur la touche MENU.

Le sous menu disparaît et l'image vidéo est restaurée.

## Fonctionnement du menu de base (Suite)

### Fonctions des touches de base dans le mode menu

Touche	Fonction
MENU	Entre dans le menu principal ou sort du mode menu.
Touche curseur ▲/▼	Sélectionnez un élément dans le menu. Une action sur ▼ ou ▲ fait dérouler les éléments dans le menu.
Touche curseur ◀/▶	Règle ou ajuste la valeur.
PRESET	Si cette touche est actionnée alors que le sous menu de réglage de la distorsion ("Keystone") est affiché, la valeur est réinitialisée sur "0".
EXIT	Revient au menu précédent.
ENTER	Utilisée pour entrer dans le sous menu à partir du menu principal. Utilisée pour entrer dans le prochain sous menu si "ENTER" est affiché dans l'élément sélectionné.

### Télécommande

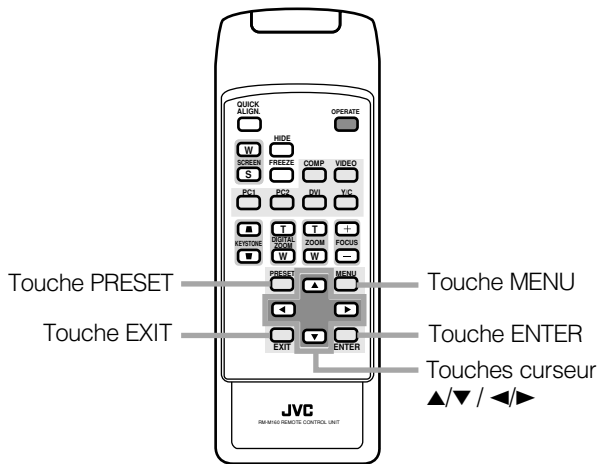

### Projecteur

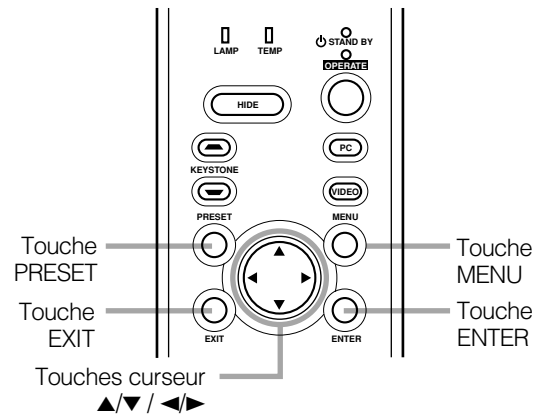

### Mode du menu vidéo

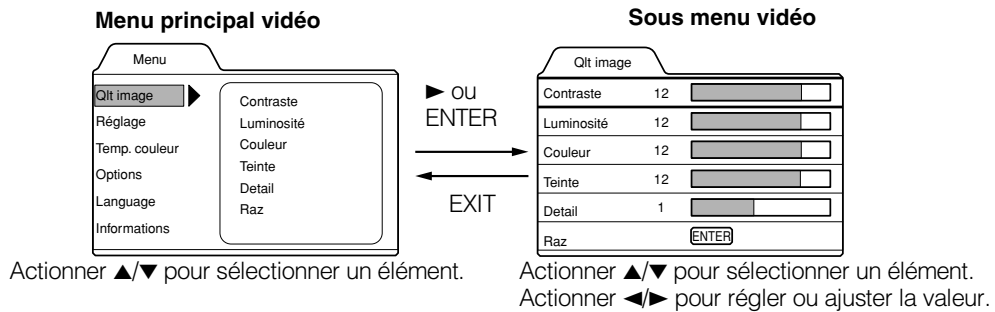

### Mode du menu PC

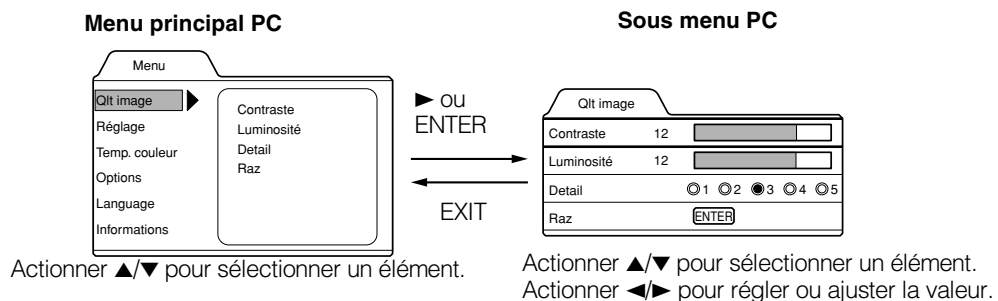

## Changement du système de couleur (mode menu vidéo uniquement)

Cette fonction n'est disponible que dans le mode menu vidéo.

Ce menu n'est affiché que lorsqu'il y a un signal pour la prise AV IN (Y/C, VIDEO et COMP).

Normalement, utilisez le mode du système couleur sur AUTO. Si le fonctionnement en mode AUTO est instable, tel qu'une couleur qui n'apparaît pas, réglez le système de couleur dédié en correspondance avec le système de couleur du signal vidéo qui est entré.

### 1 Appuyez sur la touche MENU.

Le menu principal apparaît sur l'écran.

### 2 Sélectionnez "Réglage" avec la touche curseur ▲ ou ▼, et appuyez sur ► ou sur la touche ENTER.

Le sous menu "Réglage 1" apparaît sur l'écran.

### 3 Sélectionnez "Decodeur" avec la touche curseur ▲ ou ▼, et appuyez sur la touche ENTER.

Le sous menu "Decodeur" apparaît à l'écran.

#### Sous menu vidéo

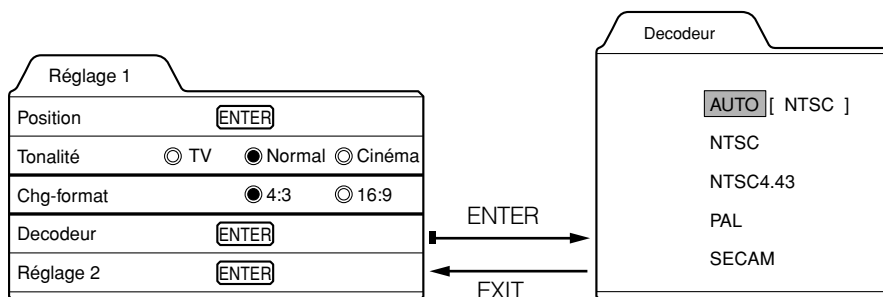

### 4 Réglez le système couleur avec la touche curseur ▲ ou ▼.

**AUTO:** Normalement, réglez sur "AUTO". (valeur en sortie d'usine)

Le système couleur pour un signal vidéo entré est automatiquement identifié et affiché en [ ].

En [ ], B/W (noir et blanc), NTSC, NTSC4.43, PAL ou SECAM est alors affiché. (il n'est pas toujours affiché.)

Par exemple, AUTO [ NTSC ] montre que le signal NTSC est en cours de réception.

**NTSC:** Dédié au NTSC.

**NTSC4.43:** Dédié au NTSC4.43.

**PAL:** Dédié au PAL.

**SECAM:** Dédié au SECAM.

### 5 Appuyez sur la touche EXIT pour revenir au menu précédent ou appuyez sur la touche MENU pour sortir du mode menu.

## Changement de l'affichage de la langue

La langue apparaissant à l'écran en sortie d'usine est "English". Si vous désirez changer de langue, effectuez le réglage suivant.

### 1 Appuyez sur la touche MENU.

Le menu principal apparaît sur l'écran.

### 2 Sélectionnez "Language" avec la touche curseur ▲ ou ▼, et appuyez sur la touche ► ou sur la touche ENTER.

Le sous menu "Language" apparaît à l'écran.

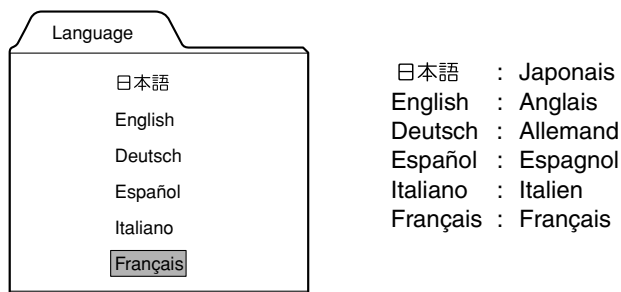

### 3 Sélectionnez la langue avec la touche curseur ▲ ou ▼.

### 4 Appuyez sur la touche EXIT pour revenir au menu précédent ou appuyez sur la touche MENU pour sortir du mode menu.

#### Mémo

**Au sujet de l'affichage de la langue**

Certains mots dans le menu et des messages comme "Quick Alignment", "Keystone", "VIDEO" et "NTSC" ne sont affichés qu'en anglais.

## Changement du format d'écran /HDTV (mode menu vidéo uniquement)

### 1 Appuyez sur la touche MENU.

Le menu principal apparaît sur l'écran.

### 2 Sélectionnez "Réglage" avec la touche curseur ▲ ou ▼ et appuyez sur la touche ► ou ENTER.

Le sous menu "Réglage 1" apparaît sur l'écran.

### 3 Sélectionnez "Réglage 2" avec la touche curseur ▲ ou ▼ et appuyez sur la touche ► ou ENTER.

Le sous menu "Réglage 2" apparaît sur l'écran.

### 4 Sélectionnez "Écran" ou "HDTV" avec la touche curseur ▲ ou ▼.

### 5 Réglez le format d'écran ou HDTV avec la touche curseur ◀ ou ▶.

Pour régler plusieurs items, répétez les étapes 4 et 5.

Élément d'ajustement	Touche	Contenu de l'ajustement
Réglage	◀ ou ▶	Sélectionnez en fonction du format d'écran utilisé. 4:3 16:9
HDTV	◀ ou ▶	Sélectionnez le nombre effectif de lignes de balayage. Normalement, 1080i en fonction du format d'écran utilisé. 1080i: 1035i:

### 6 Appuyez sur la touche EXIT pour revenir au menu précédent ou appuyez sur la touche MENU pour sortir du mode menu.

## Ajustement de l'alignement/Phase

Normalement, les réglages d'alignement et de phase sont automatiques lorsqu'un signal vidéo est entré dans le projecteur pour la première fois, ou lorsque la touche QUICK ALIGN. de la télécommande est actionnée. Vous pouvez toutefois ajuster l'alignement ("Track") et la phase avec le menu.

Si une large bande blanche apparaît sur l'écran, ajustez le format latéral de l'image ainsi que la zone d'affichage (alignement) de façon à faire disparaître la bande.

Également, si du texte projeté sur l'écran a tendance à onduler ou à être sombre, ajuster la phase pour le rendre plus clair.

### 1 Appuyez sur la touche MENU.

Le menu principal apparaît sur l'écran.

### 2 Sélectionnez "Réglage" avec la touche curseur ▲ ou ▼, et appuyez sur ► ou sur la touche ENTER.

Le sous menu "Réglage 1" (mode vidéo) ou "Réglage" apparaît sur l'écran.

En mode vidéo : Sélectionnez le réglage 2 avec la touche ▲ ou ▼ et appuyez sur la touche ENTER.

Le sous menu "Réglage 2" apparaît sur l'écran.

#### Sous menu vidéo

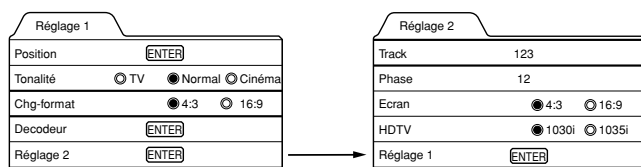

Decodeur n'est affiché que lorsqu'un signal pour la prise AV/IN est entré.

#### Sous menu PC

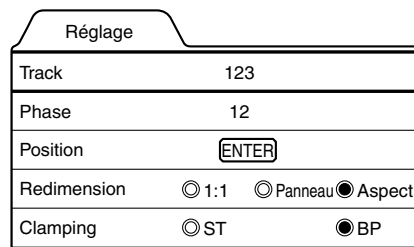

### 3 Sélectionnez "Track" ou "Phase" avec la touche curseur ▲ ou ▼.

### 4 Ajustez l'alignement ou la phase avec le curseur ◀ ou ▶.

Ajustez l'alignement et la phase pour l'image en cours de projection. Pour ajuster la phase, vérifiez d'abord que l'alignement est correct.

\*Pour ajuster plusieurs éléments, répétez les étapes 3 et 4.

Élément d'ajustement	Touche	Contenu de l'ajustement
Track (Alignement)	◀ ou ▶	L'image est compressée latéralement (de droite à gauche) ou étendue latéralement (de gauche à droite). (-128 ↔ +127)
Phase	◀ ou ▶	Réglez sur une position où le texte apparaît clairement. (0 ↔ 31)

### 5 Appuyez sur la touche EXIT pour revenir au menu précédent ou appuyez sur la touche MENU pour sortir du mode menu.

#### Remarque

- Une image sombre peut être due à un réglage insuffisant de la luminosité et du contraste. Avant de régler la phase d'ajustement, assurez-vous que la luminosité et le contraste sont correctement réglés. Pour les ajuster, référez-vous à "Ajustement de la qualité de l'image" à la page 49.

## **Réglage pour la visualisation de logiciel vidéo (Mode de Menu Vidéo uniquement)**

Cet appareil dispose d'une fonction qui vous permet de projeter des films dans les meilleures conditions. (Fonction de conversion de 2-3 balayages entrelacés à entraînement intermittent en balayages progressifs)

Réglé sur AUTO lors de l'utilisation normale.

### **1 Appuyez sur la touche MENU.**

Le menu principal apparaît à l'écran.

### **2 Sélectionnez "Réglage" à l'aide de la touche curseur ▲ ou ▼, puis appuyez sur ► ou sur la touche ENTER.**

Le sous-menu "Réglage 1" apparaît à l'écran.

### **3 Sélectionnez "Réglage 2" à l'aide de la touche curseur ▲ ou ▼, puis appuyez sur ► ou sur la touche ENTER.**

Le sous-menu "Réglage 2" apparaît à l'écran.

### **4 Sélectionnez "Film" à l'aide de la touche curseur ▲ ou ▼.**

### **5 Sélectionnez le mode de fonction Film à l'aide de la touche curseur ▲ ou ▼.**

ARRÊT (OFF) : Lors de la visualisation d'images enregistrées avec une caméra vidéo.

MARCHE (ON) : Lors de la visualisation d'images enregistrées sur bande.

AUTO : Le réglage est modifié automatiquement.

### **6 Appuyez sur la touche EXIT pour revenir au menu précédent, ou sur la touche MENU pour quitter le mode menu.**

#### **Remarque**

- Fonctionne lorsque le signal est un signal entrelacé NTSC ou PAL. Ne fonctionne pas avec les autres signaux. (Le menu n'est pas affiché lorsque d'autres signaux sont entrés.)



## Ajustement de la qualité de l'image

Dans le sous menu "Qlt image", il est possible d'effectuer les réglage de luminosité, du contraste, de netteté, etc. pour obtenir la qualité d'image désirée. Remarquez que les éléments à ajuster diffèrent entre le mode vidéo et le mode PC.

### 1 Appuyez sur la touche MENU.

Le menu principal apparaît sur l'écran.

### 2 Sélectionnez "Qlt image" avec la touche curseur ▲ ou ▼, et appuyez sur ► ou sur la touche ENTER.

Le sous menu "Qlt image" apparaît sur l'écran.

Sous menu vidéo

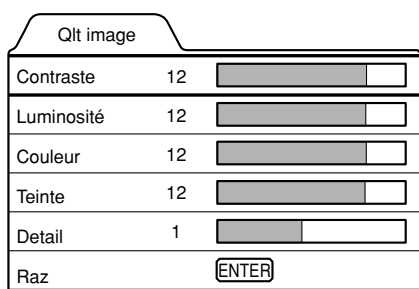

Sous menu PC



### 3 Sélectionnez l'élément à ajuster avec la touche curseur ▲ ou ▼.

\*"Couleur" et "Teinte" n'apparaissent que dans le sous menu vidéo.

### 4 Effectuez les ajustements avec le curseur ◀ ou ▶.

\*Pour ajuster plusieurs éléments, répétez les étapes 3 et 4.

Élément d'ajustement	Touche	Contenu de l'ajustement
Contraste	◀ ou ▶	Devient plus bas/plus haut. (-30 ↔ 0* ↔ +30)
Luminosité	◀ ou ▶	Devient plus sombre/brillant. (-30 ↔ 0* ↔ +30)
Couleur	◀ ou ▶	Devient plus doux/profond. (-30 ↔ 0* ↔ +30) (Mode de menu vidéo uniquement)
Teinte	◀ ou ▶	Devient plus rouge/vert. (-30 ↔ 0* ↔ +30) (Mode de menu vidéo uniquement)
Detail	◀ ou ▶	Devient plus doux/net. • mode menu vidéo: (-5 ↔ 0* ↔ +5) • mode menu PC: (1 ↔ 3* ↔ 5) <b>Remarque</b> • En mode menu PC, si la fonction de recadrage du sous menu PC est réglée sur "1:1", la qualité de l'image ne changera pas, même si la valeur est modifiée.
Raz	ENTER	Réinitialise les éléments du dessus aux valeurs en sortie d'usine. La manière de procéder se trouve plus bas (page suivante).

\* : Valeur en sortie d'usine

#### ■ Pour effectuer une réinitialisation

- Dans le sous menu "Qlt image", sélectionnez "Raz" avec la touche curseur ▲ ou ▼, et appuyez sur la touche ENTER. Le sous menu "Raz" apparaît alors à l'écran.
- Appuyez sur la touche curseur ◀ pour sélectionner "Oui" et appuyez sur la touche ENTER.
- Tous les éléments du sous menu "Qlt image" sont réinitialisés aux valeurs réglées en sortie d'usine et le menu revient au menu précédent.  
Pour sortir du sous menu "Raz" sans effectuer de réinitialisation, sélectionnez "Non" avec la touche curseur ▶ et appuyez sur la touche ENTER.



(Suite en page suivante)

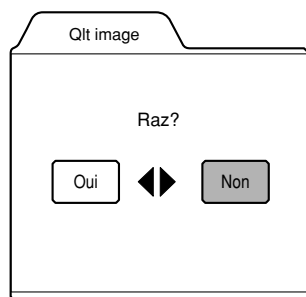

**5** Appuyez sur la touche EXIT pour revenir au menu précédant ou appuyez sur la touche MENU pour sortir du mode menu.

**Mémo**

Pour certains ajustements la barre de niveau se modifie en fonction de la valeur de réglage. (La valeur de réglage est également affichée à gauche de la barre de niveau.)

## Réglage de la température de couleur

**1** Appuyez sur la touche MENU.

Le menu principal apparaît sur l'écran.

**2** Sélectionnez "Temp. couleur" avec la touche curseur ▲ ou ▼ et appuyez sur la touche ► ou ENTER.

Le sous menu "Temp. couleur" apparaît sur l'écran.

**3** Sélectionnez "Temp. couleur" avec la touche curseur ▲ ou ▼.

**4** Réglez la température de couleur avec la touche curseur ▲ ou ▼.

Basse : La température de couleur diminue (l'image est plus rouge).

Normal : La température de couleur est moyenne (réglage d'usine).

Haute : La température de couleur augmente (l'image est plus bleue).

**5** Sélectionnez "ROUGE", "VERT" ou "BLUE" avec la touche curseur ▲ ou ▼.

**6** Effectuez un réglage fin de la couleur de température avec touche curseur ◀ ou ▶.

Pour régler plusieurs items, répétez les étapes 5 et 6.

Élément d'ajustement	Touche	Contenu de l'ajustement
ROUGE	◀ ou ▶	Ajuste le niveau de rouge (0 à 255)
VERT	◀ ou ▶	Ajuste le niveau de vert (0 à 255)
BLUE	◀ ou ▶	Ajuste le niveau de bleu (0 à 255)

### ■ Pour une réinitialisation générale

- Dans le sous menu de température de couleur, sélection "Réinit" avec touche curseur ▲ ou ▼ appuyez sur la touche ENTER. Le sous menu "Réinit." apparaît sur l'écran.
- Tous les items du sous menu de couleur de température sont réinitialisés aux valeurs d'usine et le menu revient au menu précédent.
- Pour sortir du sous menu "Réinit." sans rien effectuer, sélectionner "Non" avec la touche curseur ► et appuyez sur la touche ENTER.

**7** Appuyez sur la touche EXIT pour revenir au menu précédent ou appuyez sur la touche MENU pour sortir du mode menu.

## Ajustement de la position du menu/écran vidéo

Les positions de l'écran vidéo et du menu sur l'écran vidéo peuvent être ajustées. Vous pouvez effectuer un réglage fin de la position de l'écran vidéo. Le menu se déplace beaucoup sur l'écran vidéo.

### 1 Appuyez sur la touche MENU.

Le menu principal apparaît sur l'écran.

### 2 Sélectionnez "Réglage" avec la touche curseur ▲ ou ▼, et appuyez sur ► ou sur la touche ENTER.

Le sous menu "Réglage 1" ou "Réglage" apparaît à l'écran.

#### Sous menu vidéo

Réglage 1	
Position	ENTER
Tonalité	TV <input type="radio"/> Normal <input checked="" type="radio"/> Cinéma
Chg-format	4:3 <input checked="" type="radio"/> 16:9 <input type="radio"/>
Decodeur	ENTER
Réglage 2	ENTER

Decodeur n'est affiché que lorsqu'un signal pour la prise Video IN est entré.

#### Sous menu PC

Réglage	
Track	123
Phase	12
Position	ENTER
Redimension	1:1 <input type="radio"/> Panneau <input type="radio"/> Aspect <input checked="" type="radio"/>
Clamping	ST <input type="radio"/> BP <input checked="" type="radio"/>

### 3 Sélectionnez "Position" avec la touche curseur ▲ ou ▼, et appuyez sur la touche ENTER.

Le sous menu "Position" apparaît à l'écran.

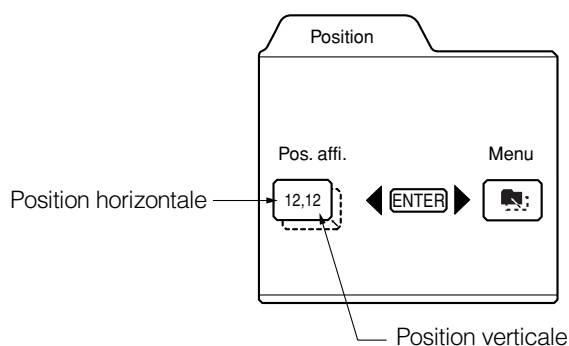

### 4 Appuyez sur la touche ENTER pour sélectionner "Pos.affi." ou "Menu".

Pos.affi. (Position affichage): La position de l'écran vidéo (position d'affichage) peut être ajustée.

Menu: La position menu peut être ajustée.

### 5 Appuyez sur la touche curseur ▲, ▼, ◀ ou ▶ pour déplacer l'écran vidéo (affichage) ou le menu.

\*Répétez 4 ou 5 mouvements de positions d'écran vidéo (affichage) et de menu.

Élément d'ajustement	Touche	Contenu de l'ajustement
Pos.affi. - H	◀ ou ▶	L'écran vidéo se déplace vers la gauche ou la droite. (-30 ↔ +30)
Pos.affi. - V	▲ ou ▼	L'écran vidéo se déplace vers le haut ou le bas. (-30 ↔ +30)
Menu - H	◀ ou ▶	Le menu se déplace vers la gauche ou la droite. (gauche, centre*, droite)
Menu - V	▲ ou ▼	Le menu se déplace vers le haut ou le bas. (Haut, centre*, bas)

\* : Valeur en sortie d'usine

### 6 Appuyez sur la touche EXIT pour revenir au menu précédent ou appuyez sur la touche MENU pour sortir du mode menu.

## Changement de la tonalité de l'image/format d'image (mode menu vidéo uniquement)

La tonalité de l'image (TV, Normal ou Cinéma) et le format de l'image (4:3 ou 16:9) peuvent être sélectionnés avec le mode menu vidéo.

### 1 Appuyez sur la touche MENU.

Le menu principal apparaît à l'écran.

### 2 Sélectionnez "Réglage" avec la touche curseur ▲ ou ▼, et appuyez sur ► ou sur la touche ENTER.

Le sous menu "Réglage 1" apparaît à l'écran.

#### Sous menu vidéo

Réglage 1	
Position	ENTER
Tonalité	<input type="radio"/> TV <input checked="" type="radio"/> Normal <input type="radio"/> Cinéma
Chg-format	<input checked="" type="radio"/> 4:3 <input type="radio"/> 16:9
Decodeur	ENTER
Réglage 2	ENTER

Décodeur n'est affiché que lorsqu'un signal pour la prise Video IN est entré.

### 3 Sélectionnez "Tonalité" ou "Chg-format" avec la touche curseur ▲ ou ▼.

### 4 Ajustez la tonalité de l'image ou son format avec le curseur ◀ ou ▶.

\*Pour ajuster plusieurs éléments, répétez les étapes 3 et 4.

Élément d'ajustement	Touche	Contenu de l'ajustement
Tonalité	◀ ou ▶	La tonalité de l'image projetée sur l'écran peut être modifiée. TV : Recommandé pour la projection de programmes vidéo. Normal* : Utilisé normalement dans ce mode. Cinéma : Recommandé pour la projection de programmes de cinéma.
Chg-format (Changement d'aspect)	◀ ou ▶	Spécifie le rapport verticale sur horizontale (4:3 ou 16:9) de l'image vidéo projetée. "4:3*" : Le format de l'image projetée devient 4:3. Le mettre sur 4:3 pour les vidéo en NTSC, NTSC4.43, PAL, SECAM. "16:9" : Le format de l'image devient 16:9. Le mettre sur 16:9 pour les appareils Hi-Vision (W-VHS VCR, etc.).

\* : Valeur de réglage en sortie d'usine

### 5 Appuyez sur la touche EXIT pour revenir au mode précédent ou sur la touche MENU pour sortir du mode menu.

## Changement du format d'image - fonction de Redimension (mode menu PC uniquement)

L'image projetée peut être sélectionnée avec la fonction de recadrage qui n'est disponible que dans le mode menu PC. Vous pouvez choisir le format d'image vidéo projeté suivant ce qui suit: (le réglage en sortie d'usine est "Aspect".)

**"1:1"**: L'image est affichée de façon identique à sa résolution d'entrée. L'image projetée n'est pas agrandie, même si son nombre de pixels (résolution) est plus petit que celui de l'élément D-ILA du projecteur (1365 pixels × 1024 pixels).

### Redimension: 1:1

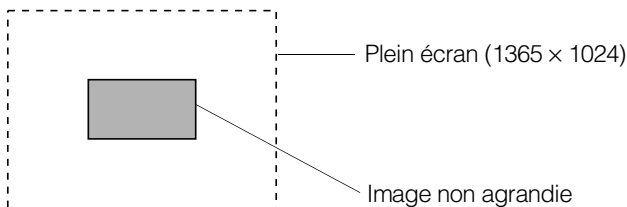

**Panneau**: L'image projetée est virtuellement agrandie en plein écran (1365 pixels × 1024 pixels). Le format horizontal et vertical diffère en fonction de l'image originale et l'image sera déformée.

### Redimension: Panneau

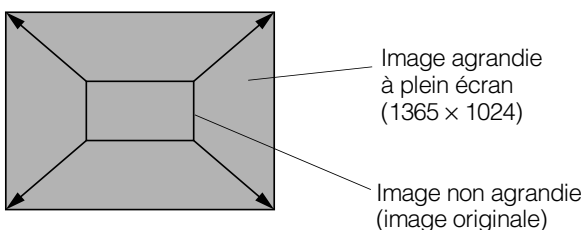

**Aspect**: Tout en maintenant le format original, l'image vidéo projetée est virtuellement agrandie jusqu'à ce que le côté horizontal ou vertical soit au format plein (1365 pixels × 1024 pixels).

### Redimension: Aspect

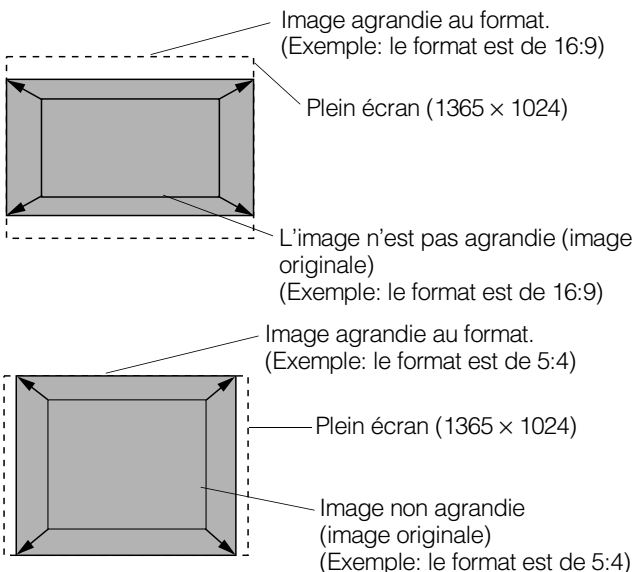

### 1 Appuyez sur la touche MENU.

Le menu principal apparaît à l'écran.

### 2 Sélectionnez "Réglage" avec la touche curseur▲ ou ▼, et appuyez sur ► ou sur la touche ENTER.

Le sous menu "Réglage" apparaît à l'écran.

#### Sous menu PC

Réglage	
Track	123
Phase	12
Position	ENTER
Redimension	<input type="radio"/> 1:1 <input type="radio"/> Panneau <input checked="" type="radio"/> Aspect
Clamping	<input type="radio"/> ST <input checked="" type="radio"/> BP

### 3 Sélectionnez "Redimension" avec la touche curseur ▲ ou ▼.

### 4 Choisir "1:1", "Panneau", ou "Aspect" avec la touche curseur ◀ ou ▶.

### 5 Appuyez sur la touche EXIT pour revenir au mode précédent ou sur la touche MENU pour sortir du mode menu.

## Changement de la position de l'attache d'impulsion (mode menu PC uniquement)

Lorsque l'image est trop sombre ou claire, ou lorsque l'image est instable, le fait de basculer la position peut améliorer la qualité de l'image. Normalement réglé sur "BP".

### 1 Appuyez sur la touche MENU

Le menu principal apparaît sur l'écran.

### 2 Sélectionnez "Réglage" avec la touche curseur▲ ou ▼et appuyez sur la touche ► ou ENTER.

Le sous menu "Réglage" apparaît sur l'écran.

### 3 Sélectionnez "Clamping" avec la touche curseur ▲ ou ▼.

### 4 Choisir "ST" ou "BP" avec la touche curseur ◀ ou ▶.

### 5 Appuyez sur la touche EXIT pour revenir au menu précédent ou appuyez sur la touche MENU pour sortir du mode menu.

ST : Sync Tip BP : Back Porch

## Réglage et ajustement d'autres fonctions (OPTIONS)

Différentes fonctions sont disponibles comme le montre les sous menus "Options 1" et "Options 2". Il est possible de régler ou ajuster chaque fonction, suivant le besoin.

### 1 Appuyez sur la touche MENU.

Le menu principal apparaît à l'écran.

### 2 Sélectionnez "Options" avec la touche curseur ▲ ou ▼, et appuyez sur ► ou sur la touche ENTER.

Le sous menu "Options 1" apparaît à l'écran.

Options 1	
Affichage des menus	<input checked="" type="radio"/> 15sec <input type="radio"/> ON
Aff source	<input checked="" type="radio"/> 5sec <input type="radio"/> OFF
Affichage temps lampe	<input checked="" type="radio"/> ON <input type="radio"/> OFF
Keystone	ENTER
Contrôle lampe	ENTER
Options 2	ENTER

### 3 Sélectionnez l'élément à ajuster avec la touche curseur ▲ ou ▼.

### 4 Effectuez l'ajustement avec le curseur ◀ ou ▶.

- Pendant que l'élément distorsion est sélectionné, appuyez sur la touche ENTER pour afficher le sous menu "Keystone".
- Pour entrer dans le sous menu "Options 2", sélectionnez "Options 2" avec la touche curseur ▲ ou ▼, et appuyez sur la touche ENTER.
- Pour passer au sous menu "Options 1" à partir du sous menu "Options 2", sélectionnez "Options 1" avec la touche curseur ▲ ou ▼ et appuyez sur la touche ENTER.

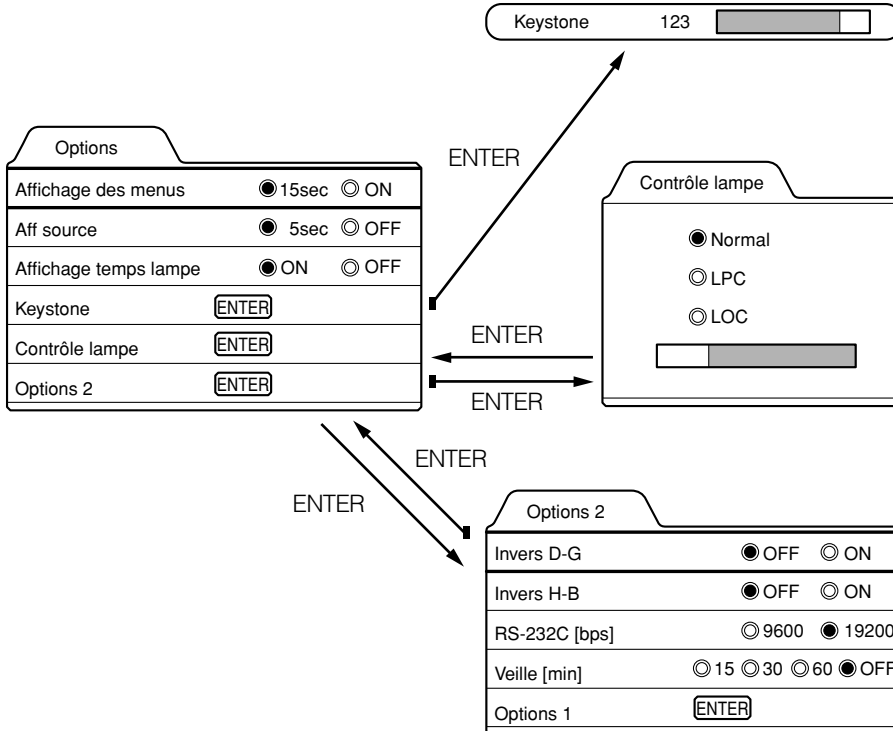

\*Pour ajuster plusieurs éléments, répétez les étapes 3 et 4.

\*Pour réinitialiser la distorsion (distorsion trapézoïdale de l'image) à son réglage en sortie d'usine, appuyez sur la touche PRESET lorsque le sous menu "Keystone" apparaît à l'écran.

Élément d'ajustement	Touche	Contenu de l'ajustement
Affichage des menus	◀ ou ▶	Réglez pour avoir un effacement automatique du menu ou non. 15sec* : Efface automatiquement le menu au bout de 15 secondes. ON : N'efface pas automatiquement le menu.
Aff source	◀ ou ▶	Réglage pour afficher l'affichage de ligne (Y/C, VIDEO, COMP, PC1, PC2 ou DVI) en haut à droite de l'écran ou non lorsque la touche VIDEO ou PC est actionnée. 5sec* : Affiche l'affichage ligne pendant environ 5 secondes. OFF : N'affiche pas l'affichage ligne.
Affichage temps lampe	◀ ou ▶	Affiche le temps d'utilisation de la lampe. ON* : Apparaît quand le temps d'utilisation de la lampe atteint les 1 000 heures avec un réglage en mode LPC ou LOC. OFF : N'apparaît pas quand le temps d'utilisation de la lampe atteint les 1 000 heures avec un réglage en mode LPC ou LOC.
Keystone	ENTER	Appuyez sur la touche ENTER pour entrer dans le sous menu de la distorsion. Dans le sous menu de la distorsion, appuyez sur ▶ ou ◀ pour corriger la distorsion trapézoïdale de l'image projetée. (-80 ↔ 0* ↔ +128) pour réinitialiser la distorsion (distorsion trapézoïdale de l'image projetée) à sa valeur en sortie d'usine (0), appuyez sur la touche PRESET lorsque le sous menu "Keystone" apparaît à l'écran. Pour sortir du sous menu de la distorsion, appuyez sur la touche EXIT.
Contrôle lampe	◀ ou ▶	Appuyez sur la touche ENTER (entrée) pour entrer le sous menu de contrôle de la lampe. Normal* : Utilisé comme une lampe normale. LPC : Contrôle automatiquement le courant utilisé par la lampe et l'augmente par étape. Lorsque ce mode est utilisé, la luminosité au départ est d'environ 70%. La baisse de luminosité est plus forte qu'en mode "Normal" et ce mode est le plus adéquat pour une utilisation continue du projecteur pendant de longues durées de temps. * Le message "remplacement de la lampe" apparaît sur l'écran lorsque le temps d'utilisation de la lampe dépasse les 2000 heures. LOC : Le réglage de la luminosité peut se faire sur six niveaux (-6 à 0). Comme la luminosité est réglable par pas, ce mode est le mieux adapté pour l'ajustage de multiple écrans. Ce réglage peut aussi être modifié pendant que le projection fonctionne. Pour modifier le réglage, choisissez LOC avec les curseurs ▲/▼ et choisissez le niveau de luminosité avec les curseurs ◀/▶.
Invers D-G	◀ ou ▶	Inverse les images droites-gauches. OFF* : Pour la méthode avant. ON : Pour l'accrocher au plafond.
Invers H-B	◀ ou ▶	Inverse une image retournée. OFF* : Pour un réglage normal. ON : Pour l'accrocher au plafond, à l'envers.
RS-232C [bps]	◀ ou ▶	Régler la vitesse de transmission en bauds. 9600 : 9600 bps 19200* : 19200 bps
Veille [min]	◀ ou ▶	Règle la durée de la minuterie amenant automatiquement le projecteur en mode d'attente. Vous pouvez sélectionner une des minuteries suivantes: 15, 30, 60 et 0 (OFF*) minutes.

\* Valeur en sortie d'usine

## 5 Appuyez sur la touche EXIT pour revenir au mode précédent ou sur la touche MENU pour sortir du mode menu.

### Remarque

- Référez-vous à "Suppression de la distorsion trapézoïdale de l'image" à la page 35 pour plus de détails sur le réglage de la distorsion.

## Pour obtenir des informations

Il est possible d'obtenir des informations sur le signal entré, le nombre d'heures d'utilisation de la lampe, etc.

### 1 Appuyez sur la touche MENU.

Le menu principal apparaît à l'écran.

### 2 Sélectionnez "Informations" avec la touche curseur ▲ ou ▼.

"Informations" est affichée sur le menu principal.

*\*Aucun sous menu ne peut être sélectionné.*

#### Menu principal vidéo

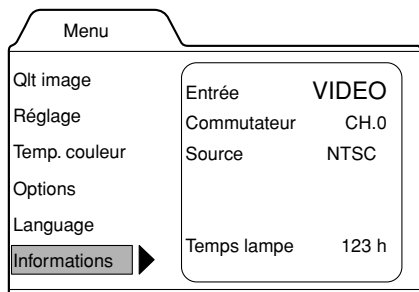

#### Menu principal PC

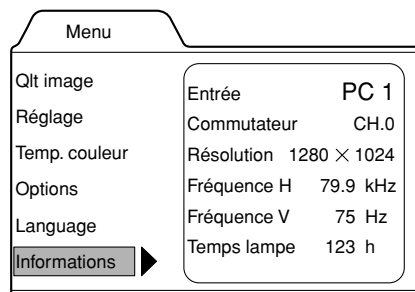

**Entrée:** Affiche le nom de la prise sélectionnée avec la touche VIDEO ou PC. (Y/C, VIDEO, COMP, PC1, PC2 ou DVI)

**Commutateur:** Cet affichage n'est pour le moment sans signification. Réservé pour une future utilisation. ("CH.0" est généralement affiché pour indiquer qu'il n'est pas utilisé.)

**Source:** Montre le signal vidéo du type d'image projetée. (mode de menu vidéo)

**Résolution:** Affiche la résolution du signal vidéo reçu. (mode menu PC)

Il peut ne pas être affiché correctement avec certains signaux entrés.

**Fréquence H:** Affiche la fréquence horizontale du signal vidéo reçu. (mode menu PC)

**Fréquence V:** Affiche la fréquence verticale du signal vidéo reçu. (mode menu PC)

**Temps lampe:** Durée d'utilisation de la lampe de projection.

### 3 Appuyez sur la touche MENU pour sortir du mode menu.



# Remplacement du fusible

Un fusible est utilisé pour protéger la source d'alimentation du projecteur. Si le fusible saute, le remplacer. Lorsque l'appareil est mis sous tension mais qu'aucun courant n'est fourni au projecteur, vérifier le fusible. S'il y a quelque chose que vous ne comprenez pas, contactez votre revendeur ou consultez un centre de service.

## PRECAUTION

- Lors du remplacement du fusible, utilisez un fusible de même ampérage et type (12 A 250 V). Dans le cas contraire, un feu pourrait se produire. et/ou le projecteur pourrait être endommagé.

### 1 Coupez l'alimentation et déconnectez le cordon d'alimentation du projecteur et de la prise murale.

En mode d'attente, le témoin STAND BY clignote, mettre le sélecteur d'alimentation MAIN POWER sur la position OFF [O].

### 2 Desserrez le porte fusible pour le déposer.

Utilisez un tournevis cruciforme pour desserrer le porte fusible.

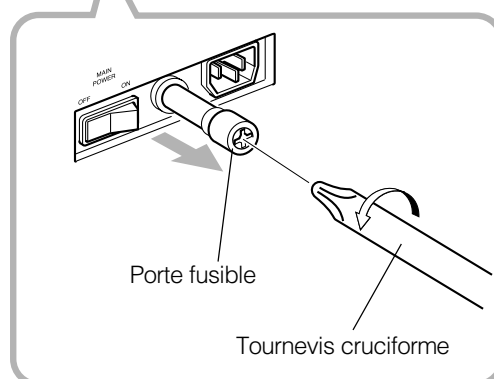
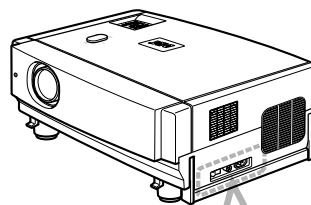

### 3 Déposez le fusible du porte fusible.

### 4 Mettre un fusible neuf (non fourni) en place dans le porte fusible.

### 5 Réinstallez le porte fusible dans le projecteur.

Utilisez un tournevis cruciforme pour reposer le porte fusible.

Fusible (12 A, 250 V)

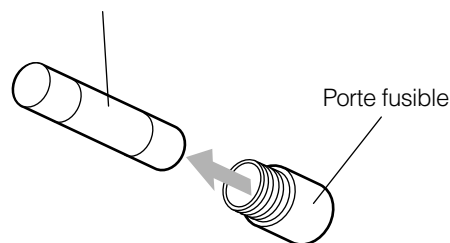

Fusible (12 A, 250 V)

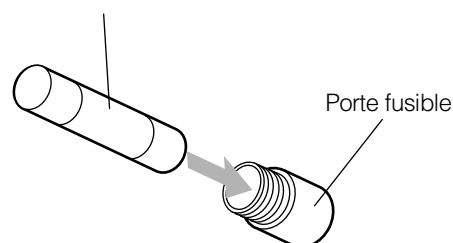

# Remplacement de la lampe de projection

## ■ Lampe de projection et temps d'utilisation de lampe

La lame de projection a une durée de vie d'environ 1000 heures.

[durée de vie moyenne de la lampe : 1000 heures (moitié de vie de luminosité) ]

Lorsque la lampe du projecteur est proche de la fin de sa durée de vie, la dégradation est rapide. En MODE NORMAL, préparez une nouvelle lampe (unité de lampe) ou remplacez la lampe après 900 heures d'utilisation. Suivant les conditions d'utilisation, le temps d'utilisation entre deux remplacements peut être plus court.

(en modes LOC et LPC, la luminosité de la lampe est électriquement contrôlée et le temps d'utilisation entre deux remplacements est plus long. Préparez une nouvelle lampe (unité de lampe) ou remplacez la lampe après 1900 heures d'utilisation. Suivant les conditions d'utilisation, le temps d'utilisation entre deux remplacements peut être plus court. )

Même, si après l'ajustage de la luminosité ou des couleurs, l'image vidéo est sombre ou les couleurs ne sont pas bonnes, remplacez la lampe plus tôt.

Le temps d'utilisation de la lampe peut être vérifié en regardant le "Temps lampe" qui s'affiche à l'option "Informations" sur le menu. (Voir page 40, 42.)

**Consultez le magasin où vous avez acheté le projecteur ou le service après-vente de JVC pour tout ce qui concerne l'achat de lampe de remplacement.**

Numéro de pièce de la lampe de remplacement (unité de lampe) : BHL 5001-SU

L'indicateur LAMP et le message sur l'écran vous avertissent comme suit qu'il vous faut remplacer la lampe:

## ■ Projection avec une lampe utilisée pendant plus de 900 heures (MODE NORMAL)

Totalisateur d'heures d'utilisation  
de la lampe de projection

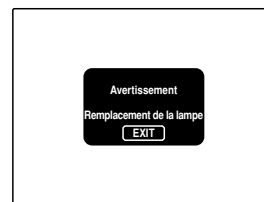
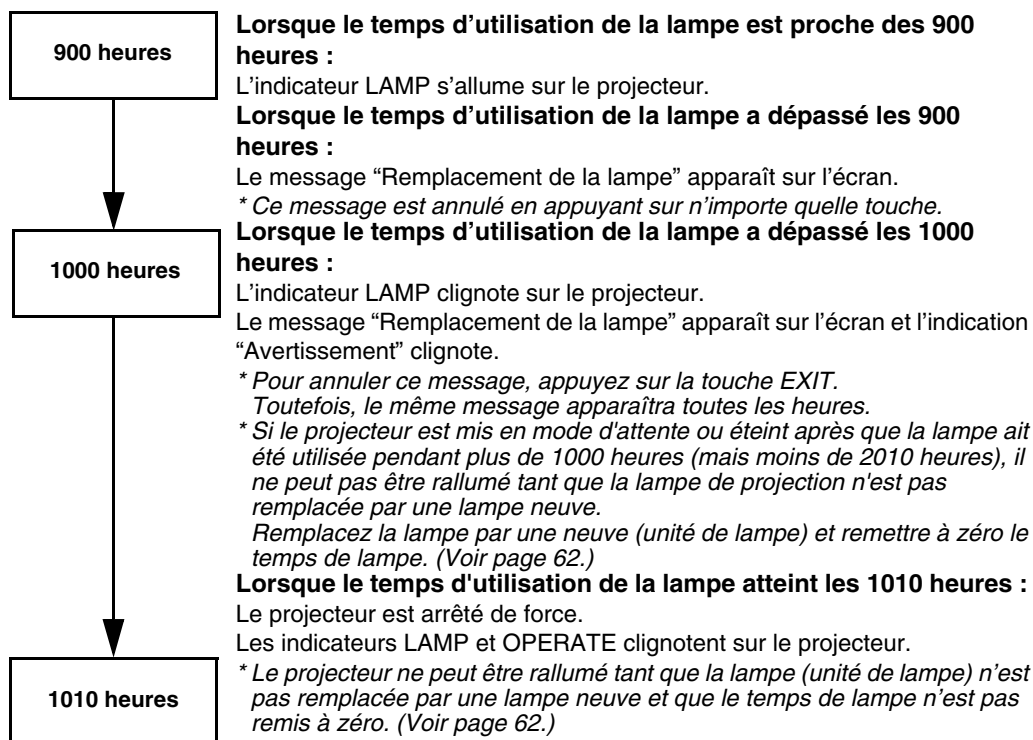

### Remarque

- Si le projecteur n'est pas mis en mode d'attente ni éteint, il peut être utilisé jusqu'à ce que le temps d'utilisation de la lampe atteigne 2010 heures.

## ■ Projection avec une lampe utilisée pendant plus de 1000 heures (MODE DE CONTROLE DE SORTIE LUMINEUSE) (MODE DE CONTROLE DE PUISSANCE LUMINEUSE)

Totalisateur d'heures d'utilisation de la lampe de projection

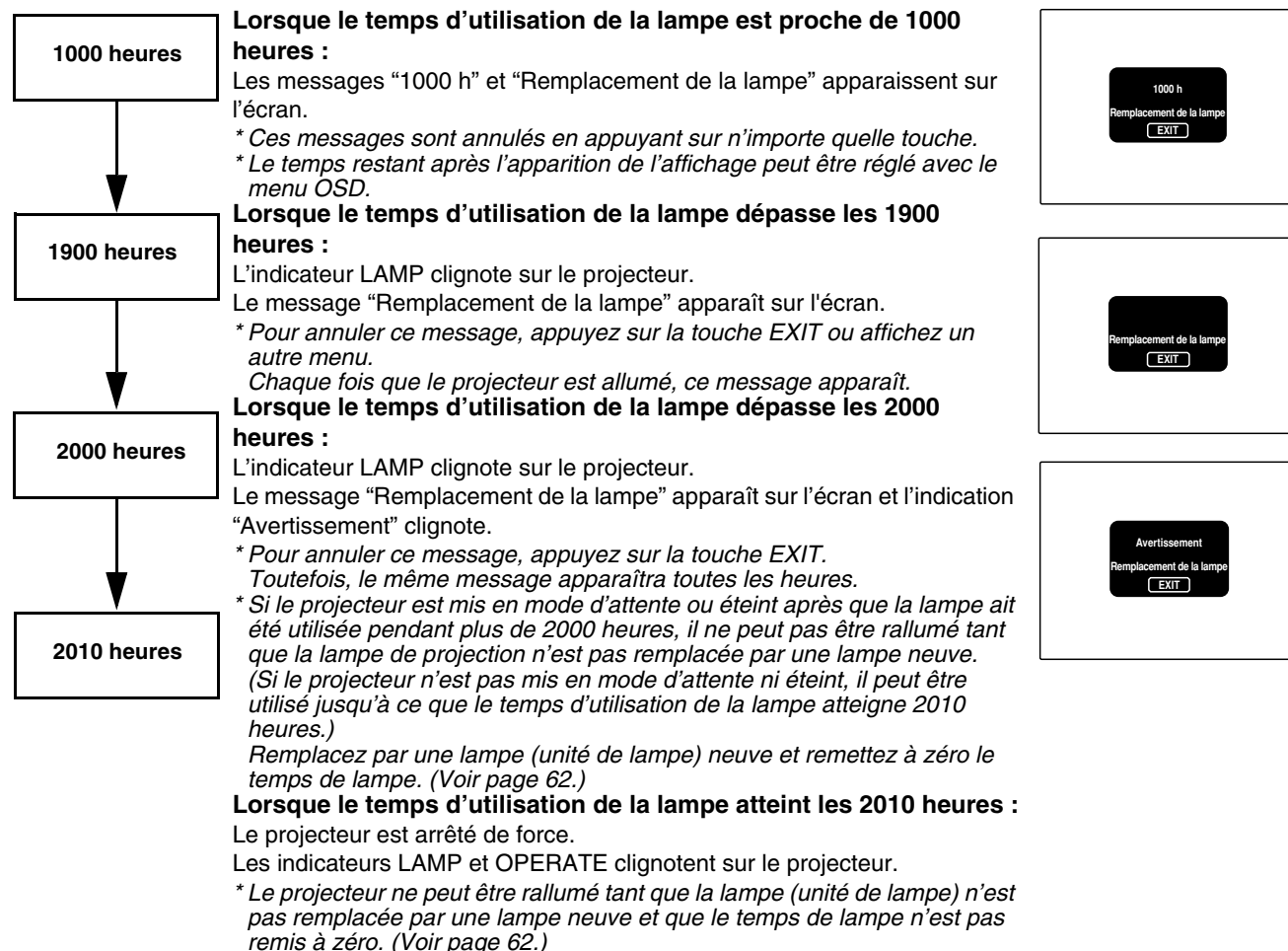

### PRECAUTIONS

- Si le projecteur a été positionné dans un endroit réduit, non prévu pour un bon travail, et si vous effectuez le remplacement là, cela peut être la cause d'une blessure. Déplacez le projecteur dans un endroit suffisamment ouvert pour travailler puis remplacez la lampe de projection.
- Utiliser une lampe d'origine. Si un autre type de lampe était employé, cela pourrait être la cause d'une blessure. Ne jamais, non plus, utiliser une ancienne lampe de projection. Ceci pourrait être la cause de dégradations des performances ou d'une explosion avec possibilité de mauvais fonctionnement ou de blessure du fait de pièces cassées.
- Ne pas remplacer la lampe de projection immédiatement après son utilisation. La température de la lampe étant encore élevée et ainsi causer une brûlure. Laisser passer une heure ou plus pour le refroidissement.
- Avant d'effectuer le travail de remplacement de la lampe, couper le commutateur MAIN POWER et déconnecter le cordon d'alimentation de la prise secteur. Le fait de remplacer la lampe avec le cordon toujours branché pourrait être la cause d'une blessure ou d'une électrocution.
- La lampe utilisée dans ce projecteur est une lampe haute pression au mercure. Faire attention lorsque vous allez jeter cette lampe. Pour tout élément qui ne vous paraît pas clair, consultez votre revendeur.

■ Assurez-vous que le cordon d'alimentation est débranché

**1** Déposez le couvercle de l'orifice de remplacement de l'ensemble de la source de lumière en desserrant les vis.

Utilisez un tournevis à bout plat pour desserrer les vis.

**Remarque**

- Les vis sont faites pour ne pas se défaire du couvercle.

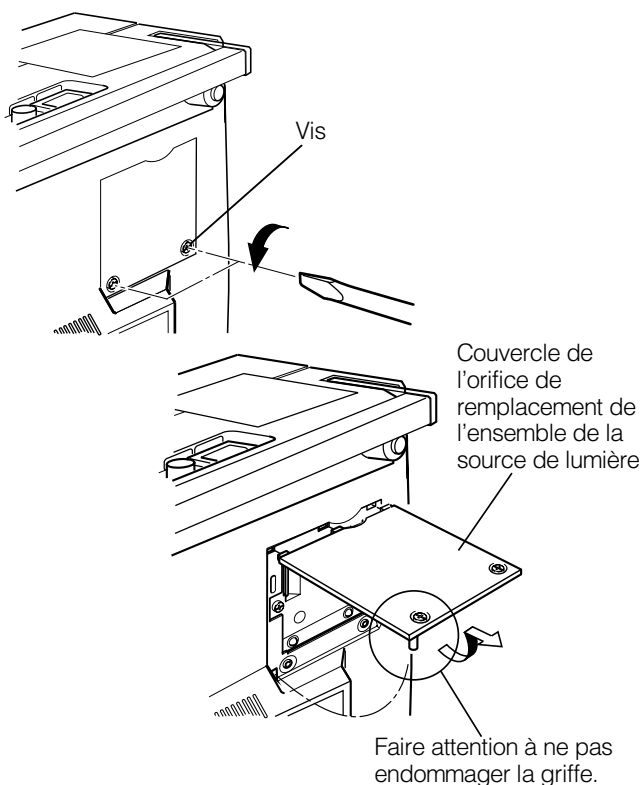

**2** Desserrez les vis, soulevez la poignée et sortir l'ensemble de la source de lumière.

Utilisez un tournevis à bout plat pour desserrer les deux vis.

**Remarque**

- Les vis sont faites pour ne pas se défaire de l'ensemble de la source de lumière.

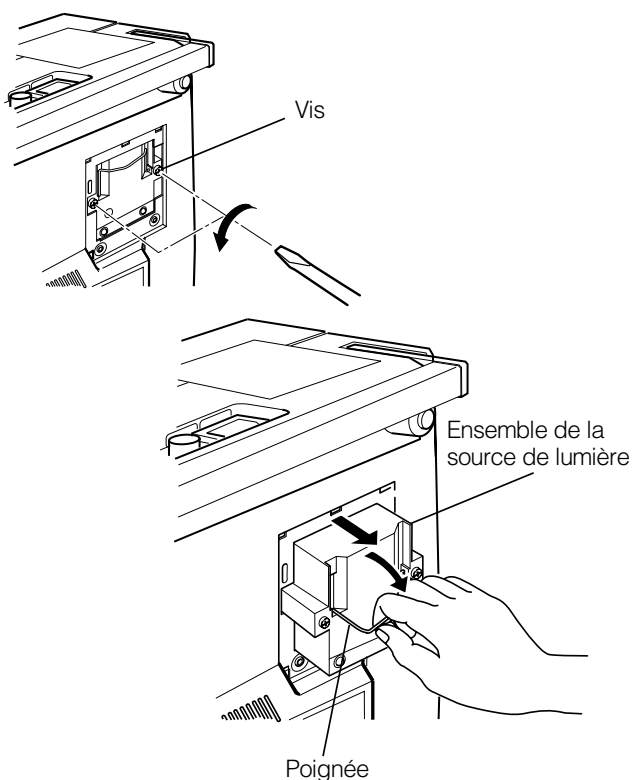

(Suite page suivante)

### 3 Bien insérez le nouvel ensemble de la source de lumière à fond et serrez les vis.

Utilisez un tournevis à bout plat pour serrer les vis.

#### PRECAUTION

- Ne pas toucher directement avec les mains le verre de la lampe et ne pas le salir non plus. Si le verre de lampe était touché avec des mains nues, l'huile et autres substances sur votre main pourrait coller à la lampe, empêchant la lampe de fonctionner comme prévu et, de ce fait, raccourcissant sa durée de vie, faisant un écran noir, etc. Pour manipuler la lampe neuve, toujours la tenir dans un morceau de plastique. Ne jamais toucher la pièce métallique ou la surface en verre.

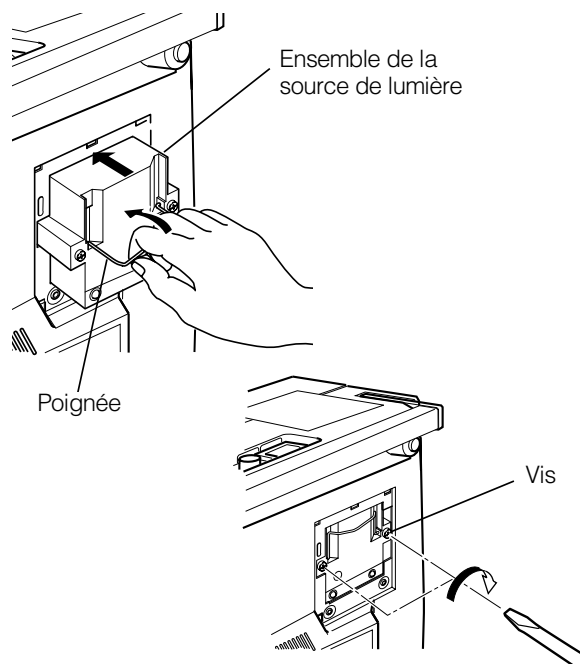

### 4 Reposez le couvercle de l'orifice de remplacement de l'ensemble de la source de lumière et serrez les vis.

Utilisez un tournevis à bout plat pour serrer les deux vis.

#### PRECAUTION

- Installez et fermez le couvercle de l'orifice de remplacement de l'ensemble de la source de lumière avec soin. Dans le cas contraire, un sélecteur de sécurité empêchera le projecteur de fonctionner.
- Si la griffe sur le couvercle de l'orifice de remplacement de l'ensemble de la source de lumière est endommagé, le projecteur peut ne pas fonctionner. Remplacer alors le couvercle.

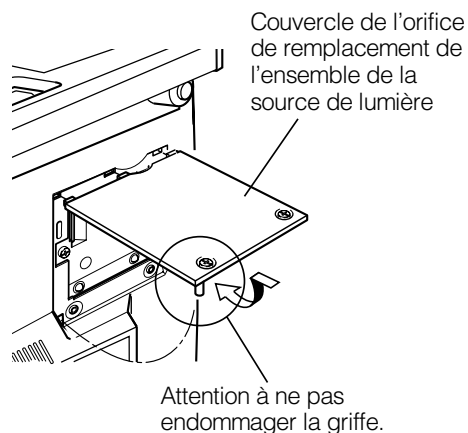

### 5 Réinitialisez le compteur de durée d'utilisation de l'ampoule.

Effectuez "Remise à zéro de la durée d'utilisation de la lampe" à la page 62.

## ■ Remise à zéro de la durée d'utilisation de la lampe

Après avoir remplacé la lampe de projection, remettre le compteur de la durée d'utilisation de la lampe, dans le projecteur, sur zéro (0). Après la remise à zéro, un nouveau comptage va s'effectuer.

### ■ Touches du projecteur

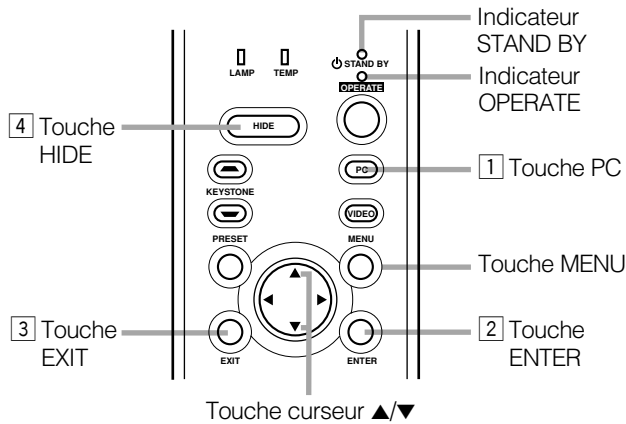

### 1 Mettre le commutateur MAIN POWER en mode d'attente.

Pendant le mode d'attente, l'indicateur STAND BY sur le projecteur s'allume.

### 2 Appuyez sur les touches suivantes du projecteur, en séquence.

- 1 Appuyez de façon brève sur la touche PC.
- 2 Appuyez de façon brève sur la touche ENTER.
- 3 Appuyez de façon brève sur la touche EXIT.
- 4 Appuyez sur la touche HIDE pendant deux secondes ou plus.

\* Pendant cette séquence, les témoins STAND BY et OPERATE clignotent alternativement pendant 3 secondes. Après avoir terminé la séquence, l'indicateur STAND BY reste allumé.

\* Les touches doivent être actionnées dans les 2 secondes suivant l'action sur la touche précédente.

\* En cas d'erreur de frappe sur les touches, revenir au début de la séquence.

\* Pour vérifier la durée de la lampe avec le menu, appuyez sur la touche MENU et sélectionnez "Informations" avec la touche curseur ▲ ou ▼.

La durée d'utilisation de la lampe est indiquée avec l'élément "Temps lampe".

#### Menu principal vidéo

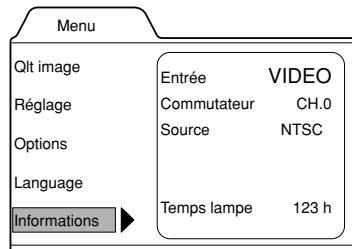

← Durée de vie de la lampe (0 h)

#### Menu principal PC

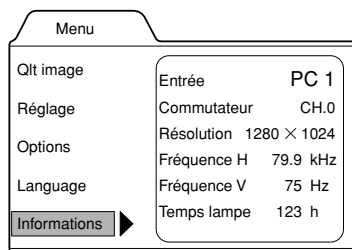

← Durée de vie de la lampe (0 h)

### PRECAUTION

- Ne remettre la durée d'utilisation de la lampe sur zéro qu'une fois une lampe neuve mis en place. Ne jamais effectuer cette remise à zéro pendant le fonctionnement normale de la lampe. Dans le cas contraire, le moment du remplacement de la lampe ne serait plus connu amenant une dégradation des performances ou l'explosion de la lampe.

# Nettoyage et remplacement du filtre du couvercle

Nettoyer le filtre régulièrement. Si le filtre est très sale et qu'il ne peut plus être nettoyé, remplacez-le par un neuf. Sinon, de la poussière peut pénétrer à l'intérieur et apparaître sur l'écran, ne vous permettant plus de profiter pleinement de l'image vidéo. Si de la poussière devait pénétrer ou si un complément d'information était nécessaire pour le filtre, consultez le revendeur autorisé vous ayant vendu le projecteur ou un centre de service proche.

## 1 Coupez le commutateur MAIN POWER.

Après que le projecteur se soit mis en attente avec l'indicateur STAND BY allumé, coupez le commutateur MAIN POWER et débranchez le cordon d'alimentation de la prise murale.

## 2 Déposez le couvercle du filtre.

Ouvrir le couvercle du filtre en tirant sur la poignée.

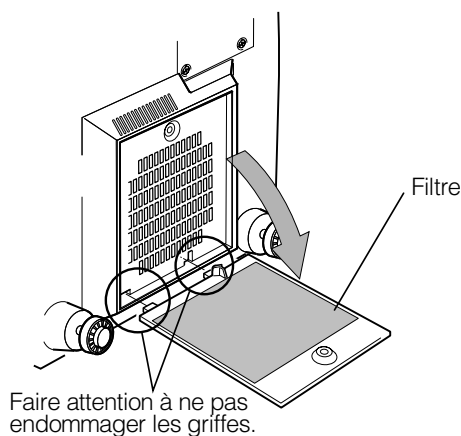
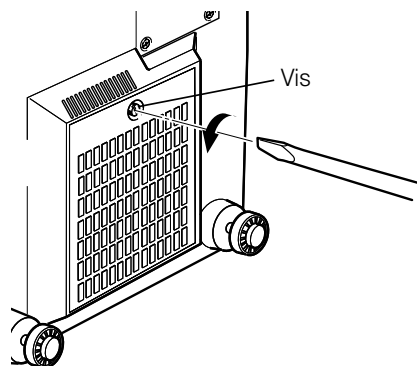

### Remarques

- La vis est faite pour ne pas se défaire du filtre.
- Si le filtre est très sale, etc., le projecteur se met en état d'avertissement (les indicateurs OPERATE et STAND BY clignotent). De ce fait, nettoyez régulièrement le filtre. Pour une indication de l'avertissement, référez-vous en page 67.

## 3 Nettoyez le filtre du couvercle à filtre.

Nettoyez le filtre avec du détergent neutre, le laver dans l'eau puis le sécher à l'ombre.

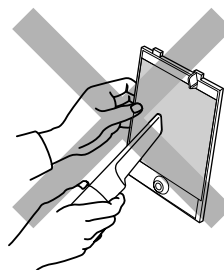
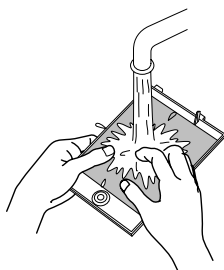

### PRECAUTIONS

- Mettre des gants en caoutchouc lors de l'utilisation du détergent neutre.
- Après avoir lavé le filtre dans l'eau, assurez-vous bien qu'il est complètement sec avant de le remettre en place sinon un choc électrique ou un mauvais fonctionnement pourrait se produire.
- Ne pas nettoyer le filtre avec un aspirateur. Le filtre étant mou, il pourrait être aspiré ou endommagé.

## 4 Reposez le couvercle du filtre.

Serrez la vis avec un tournevis à bout plat.

### Remarques

- Posez le filtre correctement. Sinon le projecteur ne fonctionne pas. (Il se met en état d'avertissement (Pour une indication sur l'avertissement, référez-vous à la page 66).)
- Si les excroissances du filtre (en particulier l'excroissance cachée derrière le bouton du couvercle de filtre) étaient endommagées, le projecteur pourrait ne pas fonctionner correctement. Remplacez alors le du filtre.

# Dépannage

Les solutions aux problèmes communs avec le projecteur sont décrites ici. Si aucune des solutions présentées ici ne pouvait résoudre le problème, débranchez le projecteur et consultez un revendeur autorisé ou un centre de service.

Symptôme	Cause probable	Action corrective	Page
<b>Pas d'alimentation.</b>	• Le cordon d'alimentation est-il débranché ?	• Bien brancher le cordon d'alimentation (prise).	30
	• Le commutateur MAIN POWER est-il actif ?	• Activez le commutateur MAIN POWER.	32
	• Le fusible a-t-il sauté ?	• Arrêtez le sélecteur MAIN POWER et vérifiez le fusible. S'il a sauté, remplacez-le.	57
	• Le couvercle de l'orifice de remplacement de l'ensemble de la source de lumière est-il bien fermé ?	• Arrêtez le sélecteur MAIN POWER, fermez le couvercle de l'orifice de remplacement de l'ensemble de la source de lumière correctement et mettez sous tension avec le sélecteur MAIN POWER.	7, 32, 60
	• Le filtre est-il correctement fermé ?	• Coupez le commutateur MAIN POWER, refermez correctement le du filtre et réactivez le commutateur MAIN POWER.	7, 32, 63
	• La fin de la durée de vie de la lampe est-elle atteinte ? (le temps d'utilisation de la lampe a-t-il atteint les 1000 heures en mode normal ?) (Le temps d'utilisation de la lampe a-t-il atteint les 2000 heures en mode LPC ou LOC ?)	• Coupez le commutateur MAIN POWER, remplacez la lampe de projection et réactivez le commutateur MAIN POWER. Remettez à zéro le compteur après le remplacement de la lampe.	32, 58, 59, 62
<b>Lumière non émise ou niveau d'éclairage faible.</b>	• Le capuchon d'objectif est-il enlevé ?	• Enlevez le capuchon d'objectif.	30
	• Est-ce que la lampe est proche de sa fin ?	• Vérifier la durée de fonctionnement de la lampe. S'il est proche de la fin, préparez une nouvelle lampe ou remplacez-la en avance.	56, 58, 59
<b>L'appareil étant alimenté, le fonctionnement commence puis s'arrête après quelques minutes.</b>	• Les prises ou événements d'air sont-ils bloqués ?	• Coupez le commutateur MAIN POWER enlevez tout objet qui bloque et réactivez le commutateur MAIN POWER.	6, 7, 32
<b>L'image vidéo n'apparaît pas.</b>	• L'entrée correcte est-elle sélectionnée ?	• Sélectionnez l'entrée correcte avec les touches VIDEO et PC.	9, 13
	• Les appareils sont-ils correctement raccordés ?	• Raccordez les appareils correctement.	11, 22
	• Les signaux arrivent-ils bien des appareils raccordés ?	• Réglez correctement les appareils raccordés.	–
	• Les signaux entrés (fréquence de balayage, etc.) sont-ils appropriés ?	• Vérifiez si les signaux sont appropriés (vitesse de balayage, etc.) et entrez le signal approprié.	22, 23
	• Le système de couleur correct est-il sélectionné ?	• Mettez le système de couleur sur AUTO ou sur le système de couleur correct.	45
	• La luminosité est-elle ajustée ?	• Ajustez la luminosité avec le menu.	49
	• L'image vidéo est-elle coupée avec la touche HIDE ?	• Appuyez sur la touche HIDE pour faire réapparaître l'image vidéo.	10, 12, 35
	• Pendant l'entrée DVI, y a-t-il des sortie de signaux d'image de La carte graphique informatique (Prise de sortie DVI) ? (Pendant l'entrée DVI, il est possible suivant le réglage de l'ordinateur qu'il n'y ait pas de signal d'entrée ou qu'une erreur se produise (écran bleu).)	• Dans ce cas, éteindre le projecteur ainsi que l'ordinateur. Rallumer en premier le projecteur et ensuite l'ordinateur. Régler ensuite correctement la carte graphique informatique.	22
<b>L'image vidéo est sombre.</b>	• La mise au point est-elle correcte ?	• Ajustez la mise au point avec la bague sur l'objectif.	12, 34
	• La distance est-elle trop ou pas assez grande ?	• Positionnez le projecteur à la distance correcte.	18, 76, 77
	• L'alignement et la phase sont-ils correctement ajustés ?	• Si un résultat correct n'est pas obtenu, appuyez sur la touche QUICK ALIGN. pour effectuer un alignement rapide, ajustez l'alignement et la phase avec le menu.	13, 36, 47



Symptôme	Cause probable	Action corrective	Page
<b>L'image vidéo est anormalement sombre ou brillante.</b>	• La qualité de l'image (Luminosité, etc.) est-elle ajustée correctement ?	• Ajustez la qualité de l'image avec le menu.	49
<b>L'image vidéo se fige.</b>	• La touche FREEZE de la télécommande est-elle actionnée ?	• Appuyez sur la touche FREEZE pour arrêter cette action.	12, 37
<b>Une partie de l'image est agrandie.</b>	• La touche DIGITAL ZOOM T de la télécommande est-elle active ?	• Appuyez sur la touche PRESET pour revenir à l'écran vidéo original.	12, 37
<b>La couleur est pauvre ou instable.</b>	• La qualité de l'image (densité de couleur, etc. est-elle ajustée correctement ?	• Ajustez la qualité de l'image avec le menu.	49
	• Le système de couleur correct est-il sélectionné ?	• Mettez le système de couleur sur AUTO ou sur le système de couleur correct.	45
	• Les signaux (fréquence de balayage, etc.) des appareils sont-ils corrects ?	• Vérifiez si le signal est correct (fréquence de balayage, etc.) et entrez le signal correct.	22
<b>Le bord supérieur de l'image est courbée ou déformé.</b>	• Alors que le signal de l'ordinateur est entré, n'est-ce pas un signal de synchronisation composite (Cs) ou sur le vert (G) qui est entré ?	• Entrez les signaux de synchronisation séparés pour les signaux de synchronisation horizontal (H) et vertical (V).	11, 28
	• Le signal venant du magnétoscope n'est-il pas parasité ou déformé ?	• Entrez des signaux avec peu de parasite ou de déformation. Utilisez un TBC ou un appareil avec un TBC incorporé.	–
<b>L'image vidéo disparaît brusquement.</b>	• L'image vidéo est-elle coupée avec la touche HIDE ?	• Appuyez sur la touche HIDE pour faire réapparaître l'image vidéo.	10, 12, 35
<b>La télécommande ne fonctionne pas.</b>	• Les piles sont-elles correctement installées ?	• Faire correspondre les polarités des piles (+ à + et – à –).	14
	• Les piles sont-elles mortes ?	• Mettre des piles neuves.	14
	• Un obstacle se trouve-t-il entre la télécommande et le capteur ?	• Enlever tous les obstacles.	20
	• La distance est-elle trop grande ?	• Utilisez la télécommande plus près.	20
	• Une des prise du câble est-elle déconnectée ?	• Bien insérer la prise lorsque la télécommande à fil est utilisée.	21

\* Cet appareil utilise un ordinateur. Un bruit externe peut être la cause du mauvais fonctionnement. Dans ce cas, coupez l'alimentation, débranchez la prise secteur murale. Rebranchez ensuite la prise et vérifiez le fonctionnement.

## ■ Lorsqu'un avertissement est signalé avec les indicateurs clignotants:

Le type d'avertissement correspond à une combinaison d'éclairage des indicateurs du projecteur.

Pour ce qui est du type d'avertissement et de l'action à prendre, référez-vous à "Indication d'avertissement" à la page 66.

## ■ Entretien

- Saleté sur le coffret  
Elle doit être nettoyée avec un chiffon doux. Si le coffret est très sale, nettoyez-le avec un chiffon mouillé et avec un peu de détergent neutre. Essuyez-le ensuite avec un chiffon sec.
- Etant donné que le coffret peut se détériorer, être endommagé ou avoir la peinture qui s'écaille, notez ce qui suit:
  - Ne pas essuyer avec un chiffon rugueux.
  - Ne pas frotter trop fort.
  - Ne pas frotter avec du diluant ou du benzène.
  - Ne pas vaporiser avec des produits comme de l'insecticide.
  - Ne pas laisser de produit en caoutchouc ou vinyl en contact prolongé avec le coffret.
- Salissures sur l'objectif  
Elles doivent être nettoyées avec de l'air comprimé que l'on trouve dans le commerce ou du papier de nettoyage pour objectif (pour le nettoyage des objectifs d'appareil photo ou de caméra).  
Ne pas utiliser de liquide de nettoyage. Cela risque d'enlever le revêtement de surface.  
Ne pas frotter, griffer ou cogner l'objectif car sa surface s'endommage facilement.

# Indication d'avertissement

Si quelque chose d'anormal se produit avec le projecteur, le type d'avertissement est indiqué par une combinaison d'éclairage des indicateurs sur le panneau de commande, comme montré dans le tableau suivant. Le projecteur s'éteint automatiquement et fait tourner le ventilateur de refroidissement pendant environ 120 secondes.

Tableau d'indication d'avertissement:

No.	Indicateur				Contenu de l'avertissement
	LAMP	TEMP	STAND BY	OPERATE	
1	Clignote		Clignote		La lampe de projection ne s'allume et la projection ne se fait pas.
2	Clignote			Clignote	La lampe de projection s'est soudainement éteint pendant la projection.
3	Clignote	Clignote			Fonctionnement du circuit anormal.
4			Clignote	Clignote	Le filtre est déplacé.
5		Clignote			La température interne est trop élevée. (Détecteur 1)
6		Clignote	Clignote		La température interne est trop élevée. (Détecteur 2)
7	Clignote	Clignote	Clignote	Clignote	Le ventilateur de refroidissement s'est arrêté (bloqué).

\* Pour une indication de l'éclairage de l'indicateur référez-vous page 58.

## ■ Action à prendre en cas d'avertissement

### **Arrêt du projecteur:**

Après que le ventilateur de refroidissement se soit arrêté, effectuez ce qui suit.

- No. 1 : Vérifiez que le couvercle de l'orifice de remplacement de l'ensemble de la source de lumière est correctement fixé puis appuyez sur la touche OPERATE pendant une seconde ou plus pour mettre le projecteur en marche pour un autre essai.
- No. 2 : Vérifiez que le couvercle de l'orifice de remplacement de l'ensemble de la source de lumière est correctement fixé puis appuyez sur la touche OPERATE pendant une seconde ou plus pour mettre le projecteur en marche pour un autre essai.
- No. 3 : Appuyez sur la touche OPERATE pendant une seconde ou plus pour allumer le projecteur.
- Nos. 4-7 : Suivre les étapes suivantes.
1. Coupez le commutateur MAIN POWER et débranchez le cordon d'alimentation de la prise secteur.
  2. Effectuez un action en fonction du numéro.  
No. 4 : Mettre le filtre en place puis laissez le projecteur refroidir.  
No. 5 : Vérifiez que rien n'obstrue les sorties et entrées d'air et attendre que la température tombe à l'intérieur.  
No. 6 : Vérifiez que rien n'obstrue les sorties et entrées d'air et attendre que la température tombe à l'intérieur.  
No. 7 : Laissez le projecteur refroidir.
  3. Branchez à nouveau le projecteur, appuyez sur la touche OPERATE pendant une seconde ou plus pour allumer le projecteur pour un autre essai.



### **Nouvel essai:**



Branchez le cordon d'alimentation et faites fonctionner le projecteur.



Si le même avertissement se produit, après l'arrêt du ventilateur de refroidissement, coupez le commutateur MAIN POWER, débranchez le cordon d'alimentation et appelez le revendeur pour une réparation.

# Messages d'avertissement

Ce qui suit montre les messages d'avertissement pouvant être affichés sur l'écran. Lorsqu'un message d'avertissement est affiché, effectuez l'action corrective décrite ci-après.

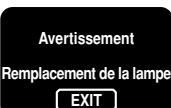
Symptôme	Cause probable	Correction à apporter	Page
<p>PC 1</p> <p>Aucun signal d'image n'est entré.</p>	<ul style="list-style-type: none"> <li>Aucun appareil n'est raccordé à la prise d'entrée.</li> <li>La prise est raccordée mais aucun signal ne sort de l'appareil raccordé.</li> <li>* <i>Le nom du mode d'entrée sélectionné (prise d'entrée) apparaît sur la première ligne du message.</i></li> </ul>	<ul style="list-style-type: none"> <li>Raccordez un appareil à la prise sélectionnée.</li> <li>Faire fonctionner l'appareil raccordé et sortez un signal.</li> </ul>	9, 11, 24 ~ 29, 33
<p>PC 1</p> <p>La fréquence du signal d'image est hors plage.</p>	<ul style="list-style-type: none"> <li>La fréquence du signal vidéo entré est hors champ.</li> <li>Le nom du mode d'entrée sélectionné (prise d'entrée) apparaît sur la première ligne du message.</li> </ul>	<ul style="list-style-type: none"> <li>Entrez des signaux vidéo dont la fréquence se trouvent dans les limites spécifiées pour le projecteur.</li> </ul>	22, 23, 70
<p>PC 1</p> <p>Aucun signal d'image n'apparaît pour ce type.</p>	<ul style="list-style-type: none"> <li>Bien que la fréquence du signal vidéo soit correcte, d'autres éléments, comme la résolution, sont hors spécifications.</li> <li>Le nom du mode d'entrée sélectionné (prise d'entrée) apparaît sur la première ligne du message.</li> </ul>	<ul style="list-style-type: none"> <li>Entrez des signaux vidéo correspondants aux spécifications du projecteur.</li> </ul>	22, 23, 70
	<ul style="list-style-type: none"> <li>Lorsque la touche FREEZE est actionnée, ce message apparaît pendant quelques secondes.</li> <li>Lorsqu'une erreur de touche est commise pendant l'arrêt de l'image, ce message apparaît pendant quelques secondes pour signifier que l'image est figée.</li> </ul>	<ul style="list-style-type: none"> <li>Pour annuler l'image figée, appuyez sur la touche FREEZE de la télécommande.</li> </ul>	12, 37
	<ul style="list-style-type: none"> <li>Lorsque la touche FREEZE est actionnée alors que les signaux vidéo ne peuvent pas être figés (UXGA 60Hz, SXGA 60Hz) ce message apparaît pendant quelques secondes pour signifier que l'image ne peut pas être figée.</li> <li>* <i>Pour effacer le message, appuyez sur la touche EXIT.</i></li> </ul>	<ul style="list-style-type: none"> <li>La fonction d'arrêt sur image ne fonctionne pas avec les signaux vidéo entrés. Pour utiliser cette fonction, entrez des signaux vidéo pouvant être figés.</li> </ul>	12, 37

Symptôme	Cause probable	Correction à apporter	Page
	<ul style="list-style-type: none"> <li>Lorsque la touche DIGITAL ZOOM est actionnée pour des signaux vidéo ne pouvant pas être zoomés (UXGA 60Hz, SXGA 60Hz), ce message apparaît pendant quelques secondes pour signifier que l'image ne peut pas être zoomée numériquement.</li> <li>* Pour effacer le message, appuyez sur la touche EXIT.</li> </ul>	<ul style="list-style-type: none"> <li>La fonction de zoom numérique ne fonctionne pas pour les signaux vidéo entrés. Pour utiliser cette fonction, utilisez des signaux vidéo pouvant être numériquement zoomés.</li> </ul>	13, 37
	<p>Apparaît quand le réglage de contrôle de la lampe est réglé sur MODE NORMAL.</p> <ul style="list-style-type: none"> <li>Apparaît chaque fois que le projecteur est allumé après que le temps d'utilisation de lampe ait dépassé les 900 heures et jusqu'à ce qu'il atteigne les 1000 heures.</li> <li>* Ce message est annulé en appuyant sur n'importe quelle touche.</li> </ul>	<ul style="list-style-type: none"> <li>Préparez une nouvelle lampe (unité de lampe) ou remplacez la lampe plus tôt.</li> </ul>	44, 46
	<p>Apparaît quand le réglage de contrôle de la lampe est réglé sur MODE NORMAL.</p> <ul style="list-style-type: none"> <li>Lorsque le temps d'utilisation de la lampe atteint les 1000 heures, l'indication "Avertissement" clignote sur l'écran.</li> <li>* Pour annuler ce message, appuyez sur la touche EXIT. Toutefois, le même message apparaîtra toutes les heures.</li> <li>* Si le projecteur est éteint après que le temps d'utilisation de la lampe ait dépassé les 1000 heures, il ne peut pas être rallumé.</li> <li>* Quand le temps d'utilisation de la lampe atteint les 1010 heures, le projecteur est arrêté de force et ne peut pas être rallumé.</li> </ul>	<ul style="list-style-type: none"> <li>Remplacez par une lampe neuve (unité de lampe) et remettez à zéro le temps de lampe.</li> </ul>	44, 46

Symptôme	Cause probable	Correction à apporter	Page
	<p>Apparaît quand le réglage de contrôle de la lampe est réglé sur le MODE DE CONTROLE DE SORTIE LUMINEUSE (LOC) ou le MODE DE CONTROLE DE PUISSANCE LUMINEUSE (LPC) et que l'affichage du temps d'utilisation de la lampe est sur [ON (allumé)] avec le menu OSD.</p> <ul style="list-style-type: none"> <li>• Apparaît quand le temps d'utilisation de la lampe dépasse 1000 heures.</li> </ul> <p>* <i>Ce message n'apparaît pas si l'affichage du temps d'utilisation de la lampe est sur [OFF (eteint)] avec le menu OSD.</i></p>	<ul style="list-style-type: none"> <li>• Préparez une lampe (unité de lampe) neuve ou remplacez la lampe plus tôt.</li> </ul>	44, 46
	<p>Apparaît quand le réglage de contrôle de la lampe est réglé sur le MODE DE CONTROLE DE SORTIE LUMINEUSE (LOC) ou le MODE DE CONTROLE DE PUISSANCE LUMINEUSE (LPC).</p> <ul style="list-style-type: none"> <li>• Apparaît chaque fois que le projecteur est éteint après que le temps d'utilisation de la lampe ait dépassé les 1900 heures et jusqu'à ce qu'il atteigne les 2000 heures.</li> </ul> <p>* <i>Ce message peut être annulé en appuyant sur n'importe quelle touche.</i></p>	<ul style="list-style-type: none"> <li>• Préparez une lampe neuve (unité de lampe) ou remplacez la lampe plus tôt.</li> </ul>	44, 46
	<p>Apparaît quand le réglage de contrôle de la lampe est réglé sur le MODE DE CONTROLE DE SORTIE LUMINEUSE (LOC) ou le MODE DE CONTROLE DE PUISSANCE LUMINEUSE (LPC).</p> <ul style="list-style-type: none"> <li>• Quand le temps d'utilisation de la lampe atteint les 2000 heures, l'indication "Avertissement" clignote sur l'écran.</li> </ul> <p>* <i>Pour annuler ce message, appuyez sur la touche EXIT. Toutefois, le même message apparaîtra toutes les heures.</i></p> <p>* <i>Si le projecteur est éteint après que le temps d'utilisation de la lampe ait dépassé les 2000 heures, il ne peut pas être rallumé.</i></p> <p>* <i>Quand le temps d'utilisation de la lampe atteint les 2010 heures, le projecteur est arrêté de force et ne peut pas être rallumé.</i></p>	<ul style="list-style-type: none"> <li>• Remplacez par une lampe neuve (unité de lampe) et remettez à zéro le temps de lampe.</li> </ul>	44, 46

### Mémo

La langue du message affiché correspond au réglage de la langue affichée au menu . Réglé sur "English (Anglais)" lors de l'achat du projecteur. L'affichage de la langue sur l'écran peut se faire en 6 langues. (Voir page 46.) Toutefois, le mode d'entrée (PC1, PC2, DVI, Y/C, VIDEO, COMP) et les indication des touches (FREEZE, D.ZOOM, EXIT) ne sont affichés qu'en anglais sans tenir compte du réglage de la langue à afficher.

Les réglages de la langue dans la section sont expliqués en "Français".

# Spécifications

---

## ■ Système de mécanisme optique

- Méthode de projection    Méthode D-ILA® (Direct Drive Image Light Amplifier)  
(méthode de type à matrice active réfléchive)
- Appareil D-ILA®        0,9 pouces (2,3 cm) mesuré en diagonale (1365 pixels × 1024 pixels) × 3  
(Nombre total de pixels : 4,193,280)
- Objectif                GL-M2910G        1:1  
                              GL-M2915SG      1,5:1 (avec fonction zoom 2% / décalage)  
                              GL-M2920ZG      Objectif zoom x1,5 (2:1 à 3:1) (fonction zoom)  
                              GL-M2930SZG    Objectif zoom x1,9 (2,9 à 5,5:1) (fonction zoom:décalage)
- Format d'écran        GL-M2910G:      Voir page 76.  
                              GL-M2915SG:      Voir page 76.  
                              GL-M2920ZG:      Voir page 77.  
                              GL-M2930SZG:    Voir page 77.
- Distance de projection GL-M2910G:      Voir page 76.  
                              GL-M2915SG:      Voir page 76.  
                              GL-M2920ZG:      Voir page 77.  
                              GL-M2930SZG:    Voir page 77.
- Lampe de projection    420 W lampe au xenon

## ■ Système électrique

- Système couleur        NTSC, NTSC4,43, PAL, SECAM (Bascule automatique / Bascule manuelle)
- Résolution             1365 points × 1024 points (pleine résolution S-XGA, pendant entrée RGB)  
                              1000 lignes de télévision (Résolution horizontale, format d'image de 4:3, pendant une entrée vidéo)
- Fréquence de balayage Fréquence horizontale : 15 kHz ~ 105 kHz  
                              Fréquence verticale    : 50 Hz ~ 100 Hz
- Sortie de puissance audio    1 W (monaural), haut-parleur micro de type rond de 1-5/8 pouces (4 cm) × 1

## ■ Bornes d'entrée

### [VIDEO IN]

- Y/C                     1 ligne, mini-DIN 4 broches × 1 (pour S-vidéo)
- VIDEO                 1 ligne, BNC × 1 (pour la vidéo composite)  
                              1 ligne, BNC × 3 (pour ordinateur, DTV ou vidéo)
- Y, B-Y, R-Y            Signal de composante (Y, B-Y, R-Y)
- Y, P<sub>B</sub>, P<sub>R</sub>             Signal de format DTV (Y, P<sub>B</sub>, P<sub>R</sub>)

### [PC 1]

- R, G, B, H, V         1 ligne, D-sub 3 rangées 15 broches × 1 (pour ordinateur)

### [PC 2]

- 1 ligne, BNC × 5 (pour ordinateur, DTV ou vidéo)
- R, B, G                Signal analogique RGB
- H/C<sub>s</sub>, V                Signal de sync. horizontale (H) / sync. composite (C<sub>s</sub>), signal de sync. verticale (V)

### [DVI]

- 1 ligne, DVI-D 24 broches × 1

### [CONTROL]

- RS-232C                1 ligne, D-sub 9 broches × 1  
                              \* *Prise de commande d'interface RS-232C spécifiée pour le contrôle de ce projecteur avec un ordinateur individuel.*
- REMOTE                1 ligne, prise stéréo mini × 1  
                              \* *Prise de télécommande pour le raccordement de la télécommande.*

## ■ Prise de sortie

- PC OUT                1 ligne, D-sub 3 rangées 15 broches × 1 (sortie pour moniteur de contrôle)
- CONTROL OUT        1 ligne, D-sub 9 broches × 1  
(sortie contrôle)  
                              \* *Prise de commande d'interface RS-232C spécifiée pour le contrôle de ce projecteur avec un ordinateur individuel.*

## ■ Généralités

- Alimentation 120 V CA, 50/60 Hz
- Consommation 7 A
- Température de fonctionnement possible 41°F à 95°F (+ 5°C à + 35°C)
- Humidité relative possible 20% à 80% (sans condensation)
- Température de stockage possible 14°F à 140°F (– 10°C à + 60°C)
- Dimensions Environ 20 pouces × 10-1/2 pouces × 15-1/2 pouces (Environ 505 mm × 265 mm × 393 mm)  
[Courroie de transport, Protubérances exclues]  
(Largeur × Hauteur × Profondeur)
- Poids Environ 32,12 livres (Environ 14,6 kg)
- Accessoires (Référez-vous à la page 5.)

\* La conception et les spécifications sont sujettes à changement sans notification.

\* Les appareils D-ILA sont fabriqués avec une technologie de haute précision, permettant à 99,99 % des pixels d'être effectifs. Seulement 0,01 % ou moins des pixels sont manquants ou toujours allumés.

\* Pour faciliter la compréhension, les images et les illustrations sont améliorées, simplifiées ou composées, et peuvent être un peu ou très différentes des produits actuels.

### \* MARQUES DE COMMERCE

D-ILA est une marque de fabrique de la S.A. Victor Company au Japon.

IBM et IBM PC sont des marques déposées de International Business Machines Corporation. Macintosh est une marque déposée de Apple Computer, Inc.

Tous les autres noms de produits mentionnés dans ce mode d'emploi sont utilisés dans un but d'identification uniquement et peuvent être des marques de commerce ou des marques déposées de leur compagnie respective.

## Dimensions extérieures

### ■ Dessus

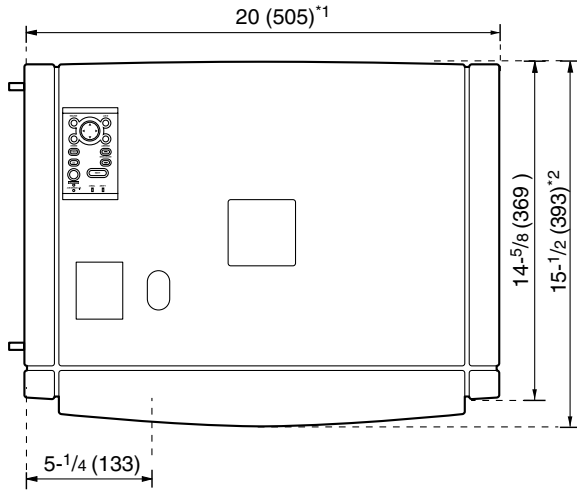

Unité: pouces (mm)

\*1: Protubérances exclues

\*2: Sans l'objectif

### ■ Avant

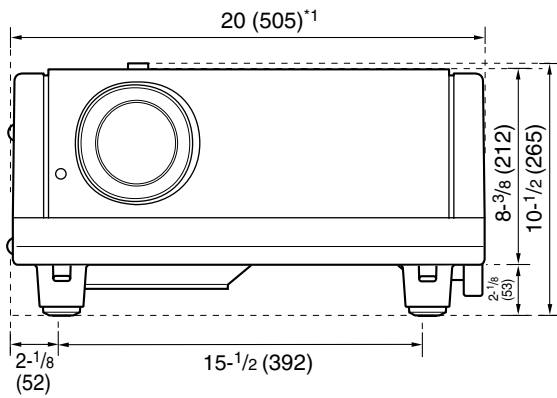

### ■ Côté

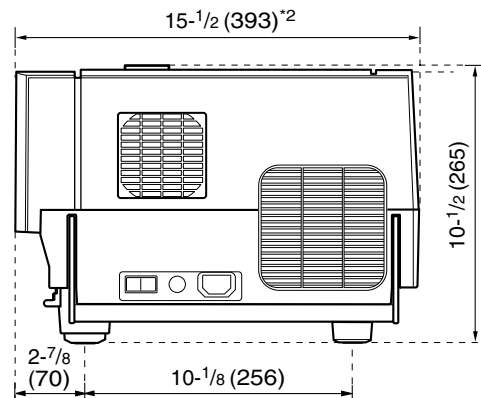



## Affectation des broches (Spécifications pour les prises)

### ■ Prise Y/C

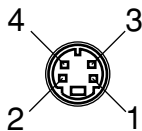

Numéro de broche	Nom du signal
1	GND (Y)
2	GND (C)
3	Y
4	C

### ■ Terminal RS-232C

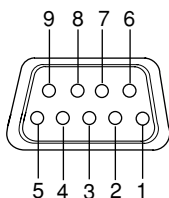

Numéro de broche	Nom du signal	Numéro de broche	Nom du signal
1	N/C	6	N/C
2	RD	7	N/C
3	TD	8	N/C
4	N/C	9	N/C
5	GND		

### ■ Prise PC1/PC OUT

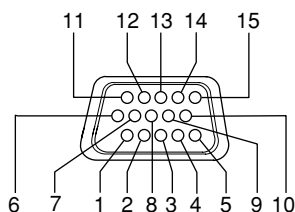

Numéro de broche	Nom du signal	Numéro de broche	Nom du signal
1	Rouge	9	N/C
2	Vert	10	GND (SYNC)
3	Bleu	11	GND
4	N/C	12	N/C
5	N/C	13	H.SYNC
6	GND (Rouge)	14	V.SYNC
7	GND (Vert)	15	N/C
8	GND (Bleu)		

### ■ Prise DVI

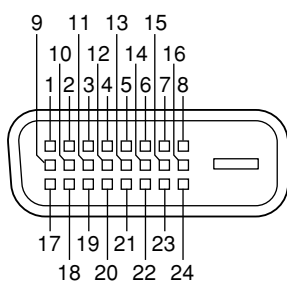

Numéro de broche	Nom du signal	Numéro de broche	Nom du signal	Numéro de broche	Nom du signal
1	T.M.D.S Donnée 2-	9	T.M.D.S Donnée 1-	17	T.M.D.S Donnée 0-
2	T.M.D.S Donnée 2+	10	T.M.D.S Donnée 1+	18	T.M.D.S Donnée 0+
3	T.M.D.S Feuille donnée 2	11	T.M.D.S Feuille donnée 1	19	T.M.D.S Feuille donnée 0
4	Pas raccordé	12	Pas raccordé	20	Pas raccordé
5	Pas raccordé	13	Pas raccordé	21	Pas raccordé
6	DDC horloge	14	Puissance +5V	22	T.M.D.S Feuille horloge
7	DDC donnée	15	Mise à la terre (pour +5V)	23	T.M.D.S horloge +
8	Pas raccordé	16	Détection prise chaude	24	T.M.D.S horloge -

# Commande externe RS-232C

En raccordant un ordinateur à la prise RS-232C vous pouvez contrôler le projecteur. Un câble de raccordement inversé RS-232C.

Les commandes du projecteur et la réponse des données pour les commandes envoyées sont expliqués ici.

Pour plus d'informations, consultez votre revendeur ou consultez un centre de service.

## 1. Spécifications de communication

Les spécifications de communication sont les suivantes:

Vitesse de transmission en baud	9600bps / 19200bps*
Longueur des données	8 bits
Parité	Sans
Bit d'arrêt	1 bit
Commandes de flux	Sans

\* Valeur en sortie d'usine. Pour modifier une valeur, référez-vous à "Réglage et ajustement d'autres fonctions (OPTIONS)" à la page 54.

## 2. Format de commande

### 2-1. Format de commande des données (de l'ordinateur vers le projecteur)

Lors de l'envoi d'une commande de contrôle, utilisez le format de données suivant.

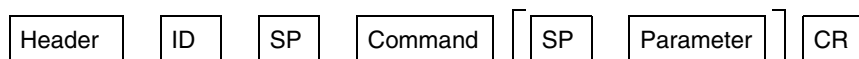

Header: Désigne le début des données et le type de données.

"!" (21h): Commande de contrôle au projecteur

"?" (3Fh): Question au projecteur (commande de requête)

ID: "1" (fixé)

SP: Désigne le délimiteur pour ID, Command, et Parameter. (20h)

CR: Désigne la fin des données. (0Dh)

\* [ ] non nécessaire lors d'une requête.

### 2-2. Format de réponse des données (du projecteur vers l'ordinateur)

À la réception d'une commande de contrôle, le projecteur renvoie les données suivantes en réponse à l'ordinateur.

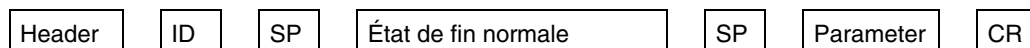

Header: Désigne le début des données.

"@" (40h): Ramène des données du projecteur.

ID: "1" (fixé)

SP: Désigne le délimiteur pour ID, Command, et Parameter (20h)

État de fin normale: "0" (30h)

CR: Désigné la fin des données (0Dh)

## 2-3 Paramètres utilisés pour le format des données

Les trois sortes de données suivantes sont préparées pour la commande de contrôle et les données en réponse.

### (1) Valeur numérique

Désigne une valeur hexadécimale à 4 chiffres (octet).

Désigne la plage possible: "8000" à "7FFF".

### (2) ON/OFF

Désigne le statut (ON/OFF) du projecteur, comme POWER et HIDE.

Caractère	Hex.	Signification
"0"	30	OFF
"1"	31	ON

### (3) Paramètres spéciaux

Paramètres de commutation entré:

Caractère	Hex.	Signification
"0"	30	Y/C
"1"	31	VIDEO
"2"	32	COMP
"3"	33	PC1
"4"	34	PC2
"5"	35	DVI

Paramètres du mode de fonctionnement:

Caractère	Hex.	Signification
"0000"	30h, 30h, 30h, 30h	Mode d'attente
"0001"	30h, 30h, 30h, 31h	Mode alimenté
"0002"	30h, 30h, 30h, 32h	Mode de refroidissement
"0004"	30h, 30h, 30h, 34h	Mode d'avertissement

## 3. Tableau de commande de contrôle

Les commandes de contrôle pouvant être envoyées par l'ordinateur sont les suivantes:

Fonction	Commande	Question		Type de données		
		Power ON	ELSE	Valeur numérique	ON/OFF	Données spéciales
OPERATE	U0F	–	–	–	✓	–
HIDE	U00	✓	–	–	✓	–
Invers D-G	U17	✓	–	–	✓	–
Invers H-B	U18	✓	–	–	✓	–
Keystone	U40	✓	–	✓	–	–
Entrée	U1A	✓	–	–	–	Y/C, VIDEO, PC1, PC2, COMP, DVI
Mode de fonctionnement	Z03	✓	✓	–	–	Attente, Sous tension, Refroidissement, Avertissement

\* Keystone: La valeur numérique vas de "FF80" à "0080"

\* Mode de fonctionnement: Seule les commandes de requêtes sont possibles

# Annexe

## ■ Relation entre distances de projection et formats d'écrans de projection

### Remarques

- La relation entre les distances de projection et formats d'écran de projection diffère en fonction de l'objectif de projection (en option) utilisé.
- La distance de projection et les formats d'écran de projection listés ici ne sont qu'indicatifs. Utilisez-les comme référence lors du réglage du projecteur.

### Pour objectif GL-M2910G (1:1)

Taille d'écran de projection (Diagonale)	Distance de projection approximative unité: pouces (m)	
	Format d'image de 4:3	Format d'image de 16:9
36,7" (approx. 93,2 cm)	---	2,53 (0,77)
40" (approx. 101,6 cm)	2,53 (0,77)	2,76 (0,84)
50" (approx. 127,0 cm)	3,18 (0,97)	3,48 (1,06)
60" (approx. 152,4 cm)	3,84 (1,17)	4,20 (1,28)
70" (approx. 177,8 cm)	4,53 (1,38)	4,95 (1,51)
80" (approx. 203,2 cm)	5,18 (1,58)	5,68 (1,73)
90" (approx. 228,6 cm)	5,87 (1,79)	6,40 (1,95)
100" (approx. 254,0 cm)	6,53 (1,99)	7,12 (2,17)
110" (approx. 279,4 cm)	7,22 (2,20)	7,87 (2,40)
120" (approx. 304,8 cm)	7,87 (2,40)	8,60 (2,62)
130" (approx. 330,2 cm)	8,53 (2,60)	9,32 (2,84)
140" (approx. 355,6 cm)	9,22 (2,81)	10,04 (3,06)
150" (approx. 381,0 cm)	9,88 (3,01)	10,79 (3,29)
160" (approx. 406,4 cm)	10,56 (3,22)	11,52 (3,51)
170" (approx. 431,8 cm)	11,22 (3,42)	12,24 (3,73)
180" (approx. 457,2 cm)	11,88 (3,62)	12,96 (3,95)
190" (approx. 482,6 cm)	12,57 (3,83)	13,68 (4,17)
200" (approx. 508,0 cm)	13,22 (4,03)	---

### Pour objectif GL-M2915SG (1,5:1)

Taille d'écran de projection (Diagonale)	Distance de projection approximative unité: pouces (m)	
	Format d'image de 4:3	Format d'image de 16:9
55" (approx. 139,7 cm)	---	6,00 (1,83)
60" (approx. 152,4 cm)	5,77 (1,76)	6,30 (1,92)
65" (approx. 165,1 cm)	6,27 (1,91)	6,82 (2,08)
70" (approx. 177,8 cm)	6,76 (2,06)	7,38 (2,25)
75" (approx. 190,5 cm)	7,28 (2,22)	7,91 (2,41)
80" (approx. 203,2 cm)	7,78 (2,37)	8,46 (2,58)
85" (approx. 215,9 cm)	8,27 (2,52)	9,02 (2,75)
90" (approx. 228,6 cm)	8,76 (2,67)	9,55 (2,91)
95" (approx. 241,3 cm)	9,28 (2,83)	10,10 (3,08)
100" (approx. 254,0 cm)	9,78 (2,98)	10,63 (3,24)
105" (approx. 266,7 cm)	10,27 (3,13)	11,19 (3,41)
110" (approx. 279,4 cm)	10,76 (3,28)	11,75 (3,58)
115" (approx. 292,1 cm)	11,25 (3,43)	12,27 (3,74)
120" (approx. 304,8 cm)	11,78 (3,59)	12,83 (3,91)
125" (approx. 317,5 cm)	12,27 (3,74)	13,35 (4,07)
130" (approx. 330,2 cm)	12,76 (3,89)	13,91 (4,24)
135" (approx. 342,9 cm)	13,25 (4,04)	14,44 (4,40)
140" (approx. 355,6 cm)	13,75 (4,19)	---
145" (approx. 368,3 cm)	14,27 (4,35)	---
150" (approx. 381,0 cm)	14,76 (4,50)	---

**Pour objectif GL-M2920ZG (2 à 3:1):**

Taille d'écran de projection (Diagonale)	Distance de projection approximative unité: pouces (m)			
	Format d'image de 4:3		Format d'image de 16:9	
	Large	Télé	Large	Télé
40" (approx. 101,6 cm)	-----	-----	-----	8,53 (2,60)
42" (approx. 106,7 cm)	-----	8,23 (2,51)	-----	9,96 (2,73)
50" (approx. 127,0 cm)	-----	9,74 (2,97)	-----	10,60 (3,23)
60" (approx. 152,4 cm)	-----	11,65 (3,55)	8,50 (2,59)	12,66 (3,86)
70" (approx. 177,8 cm)	9,09 (2,77)	13,55 (4,13)	9,84 (3,00)	14,73 (4,49)
80" (approx. 203,2 cm)	10,33 (3,15)	15,42 (4,70)	11,22 (3,42)	16,80 (5,12)
100" (approx. 254,0 cm)	12,83 (3,91)	19,23 (5,86)	13,94 (4,25)	20,90 (6,37)
150" (approx. 381,0 cm)	19,09 (5,82)	28,71 (8,75)	20,77 (6,33)	31,23 (9,52)
200" (approx. 508,0 cm)	25,33 (7,72)	38,16 (11,63)	27,59 (8,41)	41,54 (12,66)
240" (approx. 609,6 cm)	30,35 (9,25)	45,73 (13,94)	33,04 (10,07)	49,80 (15,18)
250" (approx. 635,0 cm)	31,59 (9,63)	47,64 (14,52)	34,38 (10,48)	51,87 (15,81)
300" (approx. 762,0 cm)	37,86 (11,54)	57,09 (17,40)	41,21 (12,56)	62,17 (18,95)
310" (approx. 787,4 cm)	39,11 (11,92)	58,99 (17,98)	42,59 (12,98)	64,24 (19,58)
320" (approx. 812,8 cm)	40,35 (12,30)	60,89 (18,56)	43,93 (13,39)	-----
330" (approx. 838,2 cm)	41,60 (12,68)	62,76 (19,13)	45,31 (13,81)	-----
340" (approx. 863,6 cm)	42,85 (13,06)	64,67 (19,71)	46,65 (14,22)	-----
350" (approx. 889,0 cm)	44,09 (13,44)	-----	48,03 (14,64)	-----
400" (approx. 1016,0 cm)	50,36 (15,35)	-----	54,86 (16,72)	-----
450" (approx. 1143,0 cm)	56,63 (17,26)	-----	61,65 (18,79)	-----
470" (approx. 1193,8 cm)	59,12 (18,02)	-----	64,37 (19,62)	-----
480" (approx. 1219,2 cm)	60,37 (18,40)	-----	-----	-----
500" (approx. 1270,0 cm)	62,89 (19,17)	-----	-----	-----
521" (approx. 1323,3 cm)	65,52 (19,97)	-----	-----	-----

**Pour objectif GL-M2930SZG (2,9 à 5,5:1):**

Taille d'écran de projection (Diagonale)	Distance de projection approximative unité: pouces (m)			
	Format d'image de 4:3		Format d'image de 16:9	
	Large	Télé	Large	Télé
40" (approx. 101,6 cm)	-----	14,83 (4,52)	-----	16,11 (4,91)
50" (approx. 127,0 cm)	-----	18,44 (5,62)	-----	20,05 (6,11)
60" (approx. 152,4 cm)	-----	22,05 (6,72)	-----	23,98 (7,31)
70" (approx. 177,8 cm)	-----	25,66 (7,82)	14,83 (4,52)	27,92 (8,51)
80" (approx. 203,2 cm)	15,55 (4,74)	29,30 (8,93)	16,93 (5,16)	31,86 (9,71)
100" (approx. 254,0 cm)	19,36 (5,90)	36,52 (11,13)	21,06 (6,42)	39,76 (12,12)
150" (approx. 381,0 cm)	28,87 (8,80)	54,59 (16,64)	31,43 (9,58)	59,45 (18,12)
200" (approx. 508,0 cm)	38,39 (11,70)	72,67 (22,15)	41,77 (12,73)	79,17 (24,13)
240" (approx. 609,6 cm)	45,96 (14,01)	87,14 (26,56)	50,07 (15,26)	94,91 (28,93)
250" (approx. 635,0 cm)	47,86 (14,59)	90,78 (27,67)	52,13 (15,89)	-----
260" (approx. 660,4 cm)	49,77 (15,17)	94,39 (28,77)	54,20 (16,52)	-----
270" (approx. 685,8 cm)	51,67 (15,75)	97,99 (29,87)	56,27 (17,15)	-----
280" (approx. 711,2 cm)	53,58 (16,33)	-----	58,33 (17,78)	-----
300" (approx. 762,0 cm)	57,38 (17,49)	-----	62,50 (19,05)	-----
350" (approx. 889,0 cm)	66,90 (20,39)	-----	72,83 (22,20)	-----
400" (approx. 1016,0 cm)	76,41 (23,29)	-----	83,20 (25,36)	-----
470" (approx. 1193,8 cm)	89,70 (27,34)	-----	97,70 (29,78)	-----
480" (approx. 1219,2 cm)	91,60 (27,92)	-----	-----	-----
500" (approx. 1270,0 cm)	95,41 (29,08)	-----	-----	-----
510" (approx. 1295,4 cm)	97,31 (29,66)	-----	-----	-----





